

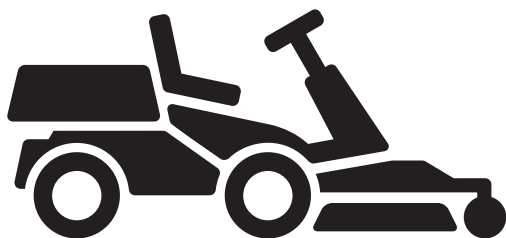

Husqvarna®



R 200iX

HU	Használati utasítás
PL	Instrukcja obsługi
CS	Návod k použití
SK	Návod na obsluhu

2-40
41-80
81-118
119-157

TARTALOMJEGYZÉK

Bevezető.....	2	Szállítás, tárolás és ártalmatlanítás.....	34
Biztonság.....	8	Műszaki adatok.....	36
Összeszerelés.....	13	Szervizelés.....	38
Üzemeltetés.....	14	Megfelelőségi nyilatkozat.....	39
Karbantartás.....	21	Bejegyzett védjegyek.....	40
Hibaelhárítás.....	28		

Bevezető

Szállítás előtti ellenőrzés és termékszámok

a kereskedőtől a szállítás előtti ellenőrzésre vonatkozó dokumentum aláírt példányát.

Megjegyzés: A terméken szállítás előtti ellenőrzést végeztek. Ügyeljen arra, hogy kézhez kapja

Szervizműhely kapcsolattartási adatai:	
Ez a kezelői kézikönyv az alábbi termékszámú/sorozatszámú termék tartozéka:	
/	
Motor:	

Termékleírás

A termék egy ülő helyzetben vezérelhető fűnyíró.
Az előremeneti és hátrameneti pedálok segítségével a kezelő fokozatmentesen állíthatja be a sebességet.
A termék mulcsozó dugóval rendelkező, 2 az 1-ben vágóasztallal használható.

Rendeltetésszerű használat

A terméket lakóövezetek és kertek nyitott, egyenletes talajfelületein lévő fű nyírására tervezték. A termék más

célokra történő használatához szereljen fel opcionális kiegészítőt. A rendelkezésre álló kiegészítőkre vonatkozó további információkkal kapcsolatban vegye fel a kapcsolatot egy Husqvarna márkakereskedővel.

A termék biztosítása

Feltétlenül gondoskodjon az új terméke biztosításáról. Kérdés esetén forduljon a biztosítótársaságához. Azt javasoljuk, gondoskodjon az alábbiakra kiterjedő teljes körű biztosításról: külső fél, tűz, anyagi kár, lopás és felelősség.

A termék áttekintése

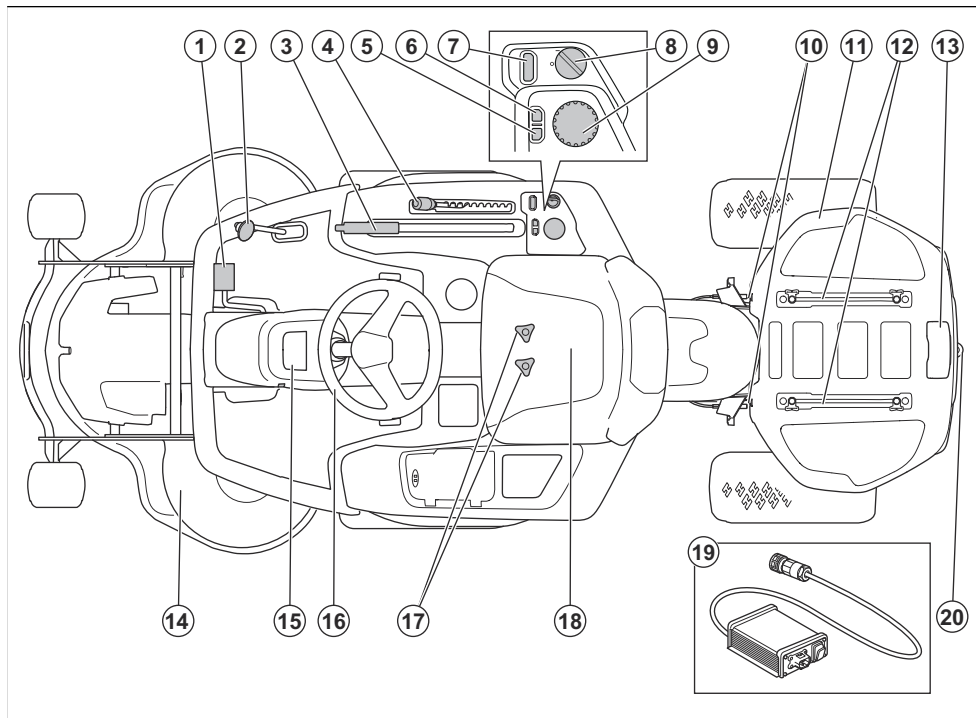

- | | |
|---|---------------------------------|
| 1. Előremeneti pedál | 11. Akkumulátorfedél |
| 2. Hátrameneti pedál | 12. Sínek |
| 3. Emelőkar a vágóasztalhoz | 13. Az akkumulátortöltő aljzata |
| 4. Vágási magasságot szabályozó kar | 14. Vágóasztal |
| 5. Gomb a menükben történő visszalépéshez | 15. Kijelző |
| 6. Meghajtási mód gomb | 16. Kormánykerék |
| 7. Indítógomb | 17. Kar az ülés beállításához |
| 8. Főkapcsoló | 18. Ülés |
| 9. Navigációs tárcsa | 19. Akkumulátortöltő |
| 10. Az akkumulátorfedél zárja | 20. Vonórúd |

Kijelző áttekintése

A kijelző a berendezés állapotáról ad tájékoztatást.
A kijelzőn 4 üzenettípus látható, lásd: *Üzenettípus5. oldalon.*

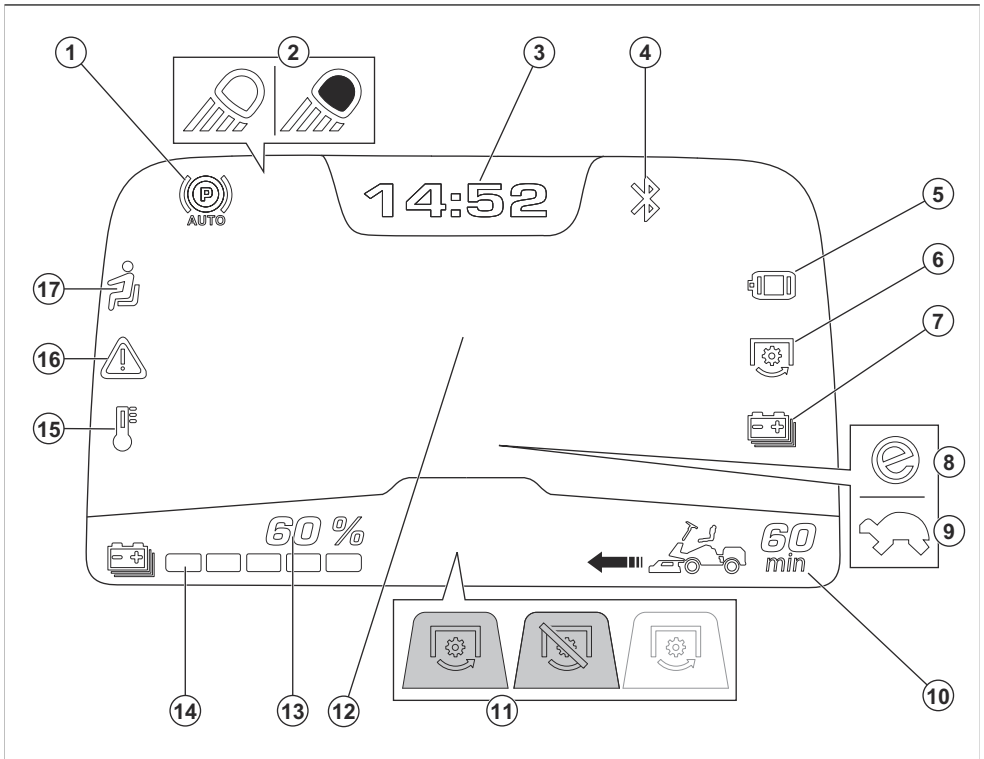

1. Automata rögzítőfék visszajelzője A visszajelző az automata rögzítőfék behúzásakor világít.
2. Munkalámpa- vagy fényszóró-visszajelző
3. Óra
4. Bluetooth® visszajelző A jelzőfény akkor világít, ha egy Bluetooth® eszköz csatlakoztatva van a berendezéshez.
5. A hajtómotor/hajtómotor-vezérlő visszajelzője
6. A vágóasztal-motor/a vágóasztal-motor vezérlőjének visszajelzője
7. Akkumulátorjelző
8. Meghajtási mód visszajelzője. A SavE meghajtási mód be van kapcsolva. Lásd: *Meghajtási mód kiválasztása20. oldalon.*
9. Meghajtási mód visszajelzője. A Csökkentett teljesítmény mód be van kapcsolva. Lásd: *Kijelző jelzőüzenetek30. oldalon.*
10. Akkumulátor töltöttségi szintje; működési idő percekben kifejezve
11. e-PTO (elektromos mellékhatás)¹ visszajelzője. Fűnyírási helyzet és bekapcsolva/Fűnyírási helyzet és kikapcsolva/Szállítási helyzet és kikapcsolva.
12. A kijelző közepe. Lásd: *Megjelenítési módok5. oldalon.*
13. Akkumulátortöltöttség-jelző, %
14. Akkumulátortöltöttség-jelző
15. Hőmérsékletjelző. Ha a kijelzőn világítani kezd a hőmérsékletjelzés, állítsa le a terméket, és tekintse át a következő részt: *Kijelző – Hibaelhárítás30. oldalon.*
16. Figyelmeztetésjelző. Ha a kijelzőn világítani kezd a figyelmeztető jelzés, állítsa le a terméket, és tekintse át a következő részt: *Kijelző – Hibaelhárítás30. oldalon.*
17. Kezelőijelenlét-vezérlő (OPC). A jelzőfény akkor világít, ha a kezelő nem ül az ülésben.

¹ Elektromos működtetésű vágóasztal vagy egyéb elülső kiegészítő

Üzenettípus

Négyféle hibaüzenet jelenhet meg a kijelzőn.

Üzenettípus	Leírás
Kijelző jelzőüzenet	A kijelzőn lévő jelzőszimbólumok bekapcsolt funkciót vagy a termék állapotával kapcsolatos információkat mutatnak. Ha a kijelzőn jelzőüzenet jelenik meg, a termék általában továbbra is működik, de vannak javasolt műveletek. Lásd: <i>Kijelző áttekintése</i> 4. oldalon és <i>Kijelző jelzőüzenetek</i> 30. oldalon.
Figyelmeztető üzenet	Sárga szimbólumok kombinációja, amelyek először nagy szimbólumokként jelennek meg a kijelző közepén. Nem megfelelő állapotot mutat. Figyelmeztető üzenet esetén a termék általában működik, de a szokásosnál lassabban. Lásd: <i>A kijelzőn látható figyelmeztető üzenetek</i> 31. oldalon.
Hibaüzenet	Piros szimbólumok kombinációja, amelyek először nagy szimbólumokként jelennek meg a kijelző közepén. Biztonsági figyelmeztetést vagy problémát jelez a termékkel kapcsolatban. Hiba esetén a berendezés általában készenléti üzemmódba áll, és nem indul el, amíg a hiba meg nem szűnik. Lásd: <i>A kijelzőn megjelenő hibaüzenetek</i> 31. oldalon.
Indítás nem lehetséges	Egy nagy szimbólum a kijelzőn, amely olyan állapotot jelez, amely megakadályozza a termék elindítását. Lásd: <i>Üzenetek, ha az indítás nem lehetséges</i> 32. oldalon.

Megjelenítési módok

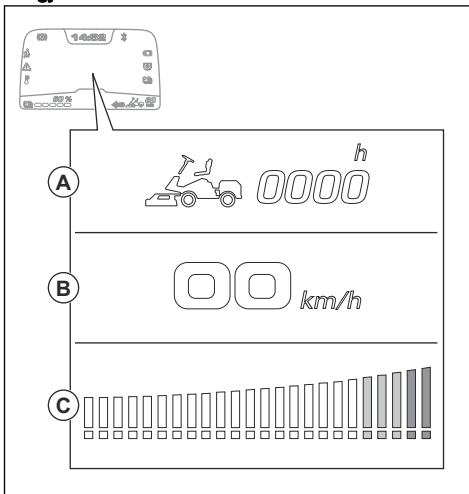

A kijelző közepén különböző információk jelennek meg a különböző megjelenítési módokban.

- A készenléti üzemmód (A) akkor jelenik meg, amikor a főkapcsoló „1”-es állásban van. Készenléti üzemmódban a kijelző a teljes működési időt mutatja.
- A meghajtási mód a vágóasztal szállítási helyzetében (B) mutatja, hogy a termék el van indítva. Meghajtási módban, ha a vágóasztal szállítási helyzetben van, a kijelző az aktuális sebességet mutatja km/h-ban.

- A meghajtási mód a vágóasztal fűnyírási helyzetében (B) mutatja, hogy a vágóasztal vagy más kiegészítő be van kapcsolva. Ha csak zöld jelzőfények világítanak, a vágóasztal vagy a kiegészítő energiafogyasztása az ajánlottnak megfelelő. Ha a sárga vagy piros jelzőfények világítanak, akkor az energiafogyasztás magasabb az ajánlottnál, és a működési idő csökken.

Töltésségi nézet

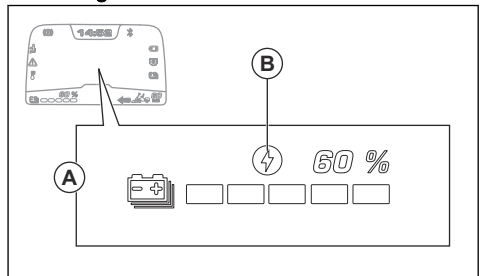

Ha a készülékhez töltő van csatlakoztatva, és a főkapcsoló „1”-es állásban van, a kijelző közepén megjelenik a töltés nézet.

(A): A töltés nézet a töltésségi állapotot mutatja %-ban. A töltés szimbólum (B) a termék töltésekor világítani kezd. A töltés szimbólum (B) kialszik, ha a töltő csatlakoztatva van, de nem tölt.

Indítás nem lehetséges

Mielőtt a terméket elindítaná, teljesítse a működési feltételeket. Lásd: *A termék elindítása* 19. oldalon. Ha az indítógombot akkor nyomja meg, amikor a működésteleki feltételek nem teljesülnek, a kijelzőn

megjelenik az indítás nem lehetséges szimbólum. Lásd: *Üzenetek, ha az indítás nem lehetséges* 32. oldalon.

Kezelőjelenlét-vezérlő (OPC)

Az OPC biztonsági üzemmódba állítja a terméket, amikor a kezelő felemelkedik az ülésből. Ha a kések működésben vannak, a motor és a vágóasztal-motorok leállnak. Lásd: *A működési feltételek ellenőrzése* 11. oldalon.

Előremeneti és hátrameneti pedálok

A sebesség fokozatosan állítható be a 2 pedál használatával. A bal oldali pedál (A) az előremeneti mozgáshoz, míg a jobb oldali (B) a hátrameneti haladáshoz használható. A pedálok felengedésekor a gép leáll.

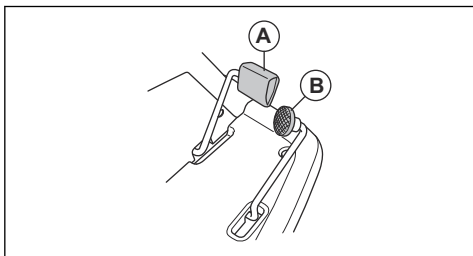

Vágóasztal

Az ehhez a termékhez tartozó vágóasztalok a BioClip funkcióval ellátott Combi vágóasztalok. A BioClipnek köszönhetően a levágott fű trágyázási funkciót lát el. A Combi vágóasztalok BioClip funkció nélkül is használhatók. BioClip funkció nélkül a fű hátrafelé lökődik ki.

Husqvarna Connect

A termék *Bluetooth®* vezeték nélküli technológiával rendelkezik, és csatlakoztatható azon mobilkészülékekhez, amelyekre telepítették a Husqvarna Connect alkalmazást. A Husqvarna Connect egy ingyenes mobilalkalmazás. A Husqvarna Connect alkalmazás kibővített funkciókat biztosít Husqvarna termékéhez:

- A zárolás és feloldás funkció a termék illetéktelen használatának megelőzésére szolgál.
- Bővebb termékinformációk.
- Információk és segítség a termékkalkatrészekkel és a szervizeléssel kapcsolatban.

A terméken található jelzések



FIGYELMEZTETÉS: A termék veszélyes lehet a kezelőre és másokra, valamint a súlyos sérüléseket és halálukat okozhatja. Körültekintően járjon el, és megfelelően használja a terméket.



Olvasa el a használati utasítást, és a termék használatba vétele előtt mindenképpen legyen tisztában a benne foglaltakkal.



Tartsa távol magát a forgó késektől.



Tartsa távol magát a forgó alkatrészekről.



Legyen óvatos a kirepülő és visszapatannó tárgyakkal.



Tartsa távol a nézelődőket.



Karbantartás előtt állítsa le a terméket.



A max. megengedett függőleges erő a vonórúdon itt található: *Műszaki adatok* 36. oldalon és a címkén.



A max. megengedett vízszintes erő a vonórúdon itt található: *Műszaki adatok* 36. oldalon és a címkén.



Hátramenetben haladás előtt és közben is figyeljen hátrafelé.



Lejtőn ne nyírja a fűvet kereszt irányban. Ne nyírjon fűvet 10 foknál meredekebb lejtőn. Lásd: *Fűnyírás lejtőn* 10. oldalon.



Soha ne engedjen fel utast a termékre vagy tartozékára.



Automata rögzítőkék.



Előre haladás.

N

Semleges fokozat.



Hátrafelé haladás.



Ülés kapcsoló.

START

Indítsa el a meghajtási módot.



Ez a termék megfelel a vonatkozó EU-irányelveknek.



A termék megfelel a vonatkozó egyesült királyságbeli irányelveknek.



Az EU és az Egyesült Királyság irányelveinek és jogszabályainak, és New South Wales „Környezetben történő munkavégzés szabályozása (zajszabályozás), 2017” irányelvének megfelelő környezeti zajkibocsátási címke. A termék garantált hangteljesítményszintjére vonatkozó adatok megtalálhatók az alábbi részen: *Műszaki adatok36. oldalon és a címkén.*



Mindig használjon jóváhagyott fülvédőt.



A vágóasztal szervizpozíciója.



A vágóasztal működési pozíciója.



Vágási magasság.



Vágási magasságot szabályozó kar szervizpozíciója.



A kések nincsenek működésben.



A kések működésben vannak.



Aktiválja az elektromos rögzítőféket.



Oldja ki az elektromos rögzítőfékrendszert.



Környezetvédelmi jelzés. A termék és a termék csomagolása nem minősül háztartási hulladéknak. Újrahasznosítását egy elektromos és elektronikus berendezések újrahasznosítására szolgáló ponton kell elvégezni.



Beolvasható kód

ééééhx00x

A típustáblán megtalálható a sorozatszám. **éééé** a gyártási év és **hh** pedig a gyártási hét.

Megjegyzés: A terméken szereplő többi jelölés/címke néhány piac specifikus vizsgáztatási követelményeire vonatkozik.

Termékszavatosság

A termékszavatosságra vonatkozó jogszabályok értelmében nem vagyunk felelősek a termékeink által okozott károkért az alábbi esetekben:

- a termék javítását helytelenül végezték;
- a termék javítása nem a gyártótól származó vagy általa jóváhagyott alkatrészekkel történt;
- a terméket nem a gyártótól származó vagy általa jóváhagyott kiegészítővel szerelték fel;
- a termék javítását nem hivatalos szakszerviz vagy jóváhagyott egyéb szerviz végezte.

Biztonsági meghatározások

A figyelmeztetések, óvintézkedések és megjegyzések a használati utasítás kiemelten fontos részeire hívják fel a figyelmet.



FIGYELMEZTETÉS: Akkor használatos, ha a kézikönyv utasításainak be nem tartása esetén fennáll a kezelő vagy a közelben tartózkodók sérülésének vagy halálának veszélye.



VIGYÁZAT: Akkor használatos, ha a kézikönyv utasításainak be nem tartása esetén fennáll a vagyoni kár, illetve a termék vagy a környező terület károsodásának veszélye.

Megjegyzés: További információt biztosít az adott helyzetben szükséges tennivalókról.

Általános biztonsági utasítások



FIGYELMEZTETÉS: A termék a kéz vagy láb vágásos sérülését okozhatja, illetve tárgyakat repíthet el. A biztonsági utasítások be nem tartása súlyos sérüléssel vagy halállal járhat.



FIGYELMEZTETÉS: Ne használja tovább a terméket sérült vágószerkezettel. A sérült vágószerkezet tárgyakat repíthet el, és súlyos sérülést, illetve halált okozhat. Haladéktalanul cserélje ki a sérült késeket.



FIGYELMEZTETÉS: A termék működés közben elektromágneses mezőt hoz létre. Ez bizonyos körülmények esetén hatással lehet az aktív vagy passzív orvosi implantátumokra. A súlyos vagy halálos sérülés kockázatának csökkentése érdekében azt javasoljuk, hogy az orvosi implantátumot használó személyek a termék alkalmazása előtt kérjék ki orvosuk vagy az orvosi implantátum gyártójának tanácsát.



FIGYELMEZTETÉS: A termék használata előtt olvassa el az alábbi figyelmeztetéseket.

- Mindig megfontoltan és előrelátóan cselekedjen. Kerülje az olyan helyzeteket, amelyek saját

megítélése szerint meghaladják a képességeit. Amennyiben a használati utasítás elolvasását követően is bizonytalannak érzi magát az üzemeltetési eljárásokkal kapcsolatban, a folytatás előtt kérje ki egy szakértő véleményét.

- Olvassa el figyelmesen a használati utasítást és a terméken szereplő utasításokat, mielőtt a terméket használatba veszi.
- Ismerje meg, hogyan használja a terméket és kezelőszerveit biztonságosan, és tanulja meg, hogyan állhat meg gyorsan.
- Tanulja meg a biztonsági címkek felismerését.
- Tartsa tisztán a terméket, hogy a jelölések és matricák mindig jól olvashatók legyenek.
- Ne feledje, hogy a kezelő felelős a másokat és a mások tulajdonát érő balesetekért is.
- Ne szállítson utasokat. A terméket csak egyetlen személy használhatja.

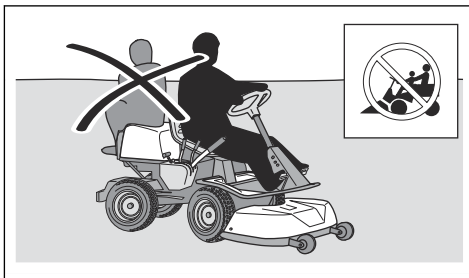

- Bekapcsolva ne hagyja őrízetlenül a terméket. Mielőtt felüyelet nélkül hagyja a terméket, mindig állítsa le a késeket, ellenőrizze, hogy a rögzítőkék be van húzva, állítsa le a motort, és vegye ki a főkapcsoló kulcsát.
- Kizárólag nappali fényben vagy megfelelő fényviszonyok mellett használja a terméket. Tartson a termékkel biztonságos távolságot a lyukaktól és más szabálytalan talajviszonyoktól. Figyeljen a többi lehetséges veszélyre is.
- Ne használja a terméket rossz időben, például ködben, esőben, nyirkos vagy nedves helyen, erős szélben, renkvívüli hidegben, villámláskor stb.
- Jelölje meg a kövek és egyéb szilárd tárgyak helyét, hogy elkerülje az ütközést.
- Távolítsa el a munkaterületről a köveket, játékokat, drótokat stb., amelyek beleakadhatnak a késekbe és kivetődhetnek.

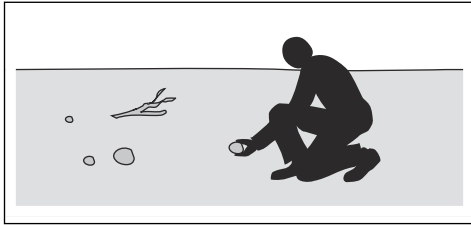

- Ne engedje, hogy gyermekek vagy más jogosulatlan személyek üzemeltessék a terméket vagy végezzenek rajta szervizelési munkákat. A helyi törvények szabályozhatják a kezelő korát.
- A motor beindítása, a meghajtás bekapcsolása, valamint elindulás előtt ellenőrizze, hogy senki nincs a termék közelében.
- Figyeljen a forgalomra, ha út közelében dolgozik, illetve ha keresztezi azt.
- Ne használja a terméket, ha fáradt, ha alkoholt vagy kábítószerrel fogyasztott, illetve ha látását, éberségét, ítélőképességét vagy mozgáskoordinációját negatívan befolyásoló gyógyszerrel vett be.
- A termékkel mindig vízszintes területen, kikapcsolt állapotban parkoljon.

Gyermekekre vonatkozó biztonsági utasítások



FIGYELMEZTETÉS: A termék használata előtt olvassa el az alábbi figyelmeztetéseket.

- Súlyos balesetek történhetnek, ha nem figyel a gép közelében tartózkodó gyermekekre. A fűnyírótraktor és a fűnyírás gyakran vonzza a gyermekeket. A gyermekek gyakran nem ott maradnak, ahol utoljára látta őket.
- Tartsa távol a gyermekeket a munkaterülettől. Ügyeljen arra, hogy egy felnőtt figyeljen rájuk.
- Legyen figyelmes, és állítsa le a terméket, ha gyermekek jelennek meg a munkaterületen. Sarkok, bokrok, fák, illetve egyéb, a kilátást akadályozó tárgyak közelében legyen fokozottan óvatos.
- Mielőtt és miközben hátrafelé közeledik, nézzen maga mögé és alá, megbizonyosodva arról, hogy nincsenek kisgyermekek a termék közelében.
- Ne engedjen fel gyermekeket a fűnyíróra. Leeshetnek és súlyos sérüléseket szenvedhetnek, illetve akadályozhatják a fűnyíró biztonságos irányítását.
- Ne engedje, hogy gyermekek működtessék a terméket.

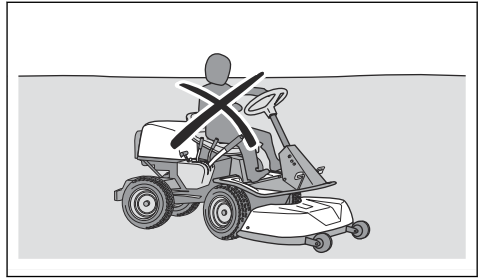

Az akkumulátorral kapcsolatos biztonsági előírások



FIGYELMEZTETÉS: A termék használata előtt olvassa el az alábbi figyelmeztetéseket.

Általános tudnivalók:

- Olvassa el az összes biztonsági figyelmeztetést és az összes utasítást. A figyelmeztetések és az utasítások figyelmen kívül hagyása áramütést, tüzet és/vagy komoly sérülést okozhat.
- A termék kiegészítő akkumulátorral is felszerelhető. A telepítéseket és javításokat bízva hivatalos márkaszervizre. Ne kísérlelje meg az akkumulátorok telepítését vagy javítását.
- Rendszeresen ellenőrizze az akkumulátorok épségét. A sérült vagy módosított akkumulátorok kiszámíthatatlanul viselkedhetnek, ami tüzet, robbanást vagy sérülést okozhat. Soha ne javítsa és ne nyissa fel a sérült akkumulátorokat.
- A sérült akkumulátor robbanást vagy sérülést okozhat. Ha az akkumulátor deformálódott vagy sérült, ne használja tovább a terméket, és vegye fel a kapcsolatot hivatalos Husqvarna szervizműhellyel.
- Az akkumulátort ne szerelje le, ne nyissa fel és ne semmisítse meg.
- Az akkumulátort ne tegye ki mechanikai rázkódásnak.
- A cellákat vagy az akkumulátort ne tegye ki forráságnak vagy tűznek. Ne tárolja olyan helyen, ahol közvetlen napfényt érheti.
- Ne zárja rövidre az akkumulátorokat. Akkumulátorokat véletlenül se tartson olyan helyen, ahol rövidre zárhatják egymást, vagy ahol más, fémből készült tárgyak rövidre zárhatják azokat.
- Ügyeljen rá, hogy az akkumulátor elektrolitja nehozz a bőrére vagy a szemébe kerüljön. Ha ez mégis bekövetkezik, az érintett területet bő vízzel mossa le, és forduljon orvoshoz.
- Ne használjon olyan akkumulátort, amely nem való a készülékbe.
- Egy eszközben ne használjon más gyártmányú, eltérő kapacitású, méretű vagy típusú akkumulátorokat.

- A cella, illetve az akkumulátor gyermekektől elzárva tartandó.
- Az akkumulátort tartsa tisztán és szárazon.
- Csak a termékbe való akkumulátort használjon.

48 V-os akkumulátorok:

- A 48 V-os Husqvarna akkumulátorok kizárólag a Husqvarna akkumulátoros Riderek tápellátásához használhatók. A sérülés megelőzése érdekében ne használja az akkumulátort más eszköz áramforrásaként.
- Ne használjon hibás, módosított vagy sérült akkumulátort vagy készüléket.
- Ne kísérelje meg a készülék vagy akkumulátor módosítását vagy javítását. A javításokat bízva hivatalos márkaszervízre.

Biztonsági utasítások az üzemeltetéshez



FIGYELMEZTETÉS: A termék használata előtt olvassa el az alábbi figyelmeztetéseket.

- Mindig nézzen lefelé és hátrafelé, mielőtt és miközben hátrafelé közlekedik. Ügyeljen arra, hogy ne legyenek kisebb vagy nagyobb tárgyak az útjában.
- Kanyarodás előtt csökkentse a sebességet.
- Állítsa le a késeket, ha olyan területen halad, ahol nem kell fűvet vágni.



VIGYÁZAT: A termék használata előtt olvassa el az alábbi óvintézkedéseket.

- A kövek és egyéb nagyobb tárgyak körül óvatosan közlekedjen, és ügyeljen arra, hogy a kések ne ütközzenek a tárgyaknak.
- Tárgyakon áthaladva ne működtesse a terméket. Állítsa le a motort, majd ellenőrizze a terméket és a vágóasztalt, ha keresztülhaladt egy tárgyon vagy nekiment valaminek. Szükség esetén javítsa meg, mielőtt újra beindítja.

Fűnyírás lejtőn



FIGYELMEZTETÉS: A termék használata előtt olvassa el az alábbi figyelmeztetéseket.

- A lejtőn történő fűnyírás növeli annak kockázatát, hogy nem tudja megfelelően irányítani a terméket, és az felborul. Ez sérüléshez vagy halálhoz vezethet. Lejtős talajon mindig óvatosan nyírja a fűvet. Ha nem tud feltolatni egy lejtőn, vagy bizonytalannak érzi magát, inkább ne nyírja le a fűvet.
- Távolítsa el a köveket, ágakat és egyéb akadályokat.

- A lejtőkön felfelé és lefelé irányban, ne pedig keresztben nyírja a fűvet.
- Ne közlekedjen lefelé a lejtőn felemelt vágóasztallal.
- Ne használja a terméket 10 foknál meredekebb lejtőn.

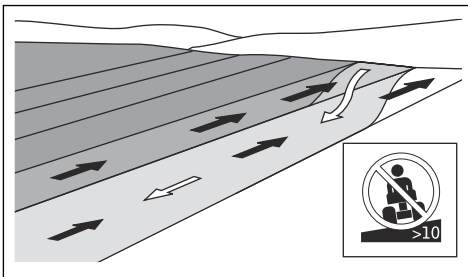

- Az indítást és leállítását ne a lejtőn végezze.
- Ne használja az előremeneti és a hátrameneti pedált, hogy a lejtőn maradjon. Ettől túlmelegszik a rendszer.
- Finoman és lassan haladjon a lejtőkön.
- Ne végezzen hirtelen sebesség- vagy irányváltoztatást.
- Ne végezzen a szükségesnél több fordulást. Amikor lefelé közlekedik a lejtőn, lassan és fokozatosan végezze a fordulást. Alacsony sebességgel haladjon. Óvatosan végezze a fordulást.
- Legyen óvatos, és kerülje a barázdákat, mélyedéseket és talajemelkedéseket. Nem egyenletes talajon nagyobb a termék felborulásának veszélye. A magas fű akadályokat rejthet.
- Ne nyírjon fűvet peremek, árkok vagy töltések közelében. Ha egy kerék átkerül egy merede lejtő, illetve árok peremén, vagy ha a perem beomlik, a fűnyíró hirtelen felborulhat. A termék vízbe esésekor fulladásveszély áll fenn.

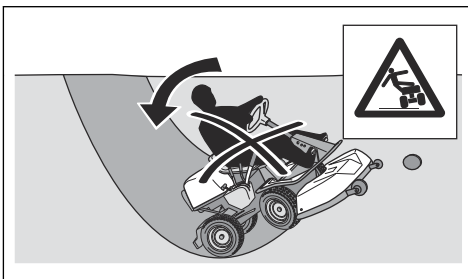

- Nedves fűvet ne nyírjon. A csúszós felületen a gumiabroncsok nem tudnak megkapaszkodni, így a fűnyíró csúszik.
- Ne tegye le a lábát a talajra a termék stabilizálása érdekében.
- Fokozott óvatossággal haladjon, ha olyan kiegészítő vagy egyéb tárgy van felszerelve a fűnyíróra, amely instabillá teheti azt.

Biztonságos vontatás

- Csak a Husqvarna által jóváhagyott vontatófelszerelést használjon.
- Használja a vonórudat a felszerelés csatlakoztatására.
- Ne vontasson a megengedett legnagyobb vontatható tömegnél nehezebb felszerelést. Lásd: *Műszaki adatok* 36. oldalon.

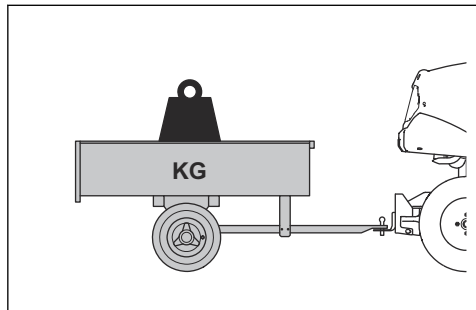

- Ügyeljen arra, hogy vontatáskor senki más ne tartózkodjon a termék közelében.
- Legyen óvatos, ha lejtőn vagy egyenetlen talajon vontatja a felszerelést.
- Vontatáskor alacsony fordulatszámra működtesse a terméket.

Személyi védőfelszerelés



FIGYELMEZTETÉS: A termék használata előtt olvassa el az alábbi figyelmeztetéseket.

- Amikor a terméket használja, viseljen jóváhagyott személyi védőfelszerelést. A személyi védőfelszerelés nem küszöböli ki teljes mértékben a sérülés kockázatát, de csökkenti a sérülés mértékét, ha bekövetkezik a baleset. A megfelelő felszerelés kiválasztásában kérje a kereskedő segítségét.
- Mindig viseljen jóváhagyott fülvédőt. Hosszú távon a tartós zajártalom maradandó halláskárosodást okozhat.
- Mindig viseljen védőcipőt vagy védőbakancsot. Acél orrbetétes cipő viselése ajánlott. Ne használja a terméket meztőláb.

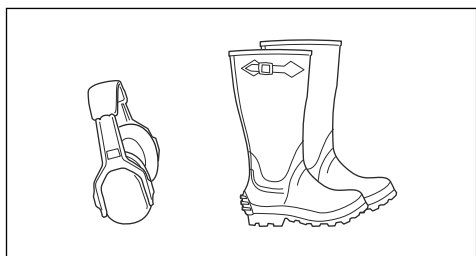

- Ha szükséges, viseljen kesztyűt, például a vágószerkezet felhelyezésekor, ellenőrzésekor vagy tisztításakor.
- Ne viseljen laza ruházatot, ékszereket vagy egyéb kiegészítőket, amelyek beakadhatnak a mozgó alkatrészekbe.
- Tartsa kéznél az elsősegélykészletet és a tűzoltó készüléket.

Biztonsági eszközök a terméken



FIGYELMEZTETÉS: A termék használata előtt olvassa el az alábbi figyelmeztetéseket.

- Ne használjon olyan terméket, amelynek hibásak a biztonsági eszközei.
- Ne távolítsa el és ne végezzen módosításokat a biztonsági eszközökön.
- Rendszeresen ellenőrizze a biztonsági eszközöket. A biztonsági eszközök meghibásodása esetén vegye fel a kapcsolatot a Husqvarna szervizműhellyel.

A főkapcsoló ellenőrzése

- Válassza le az akkumulátortöltő-kábelt.
- Állítsa a főkapcsolót „1” állásba. Győződjön meg arról, hogy a kijelző bekapcsol.
- Állítsa a főkapcsolót „0” állásba. Győződjön meg arról, hogy a termék azonnal leáll, és a kijelző kialszik.

A működési feltételek ellenőrzése

Naponta ellenőrizze a működési feltételeket.

1. Győződjön meg arról, hogy nem tudja elindítani a meghajtási módot, amikor a vágóasztal fűnyírási helyzetben van.
2. Győződjön meg arról, hogy a pedálok lenyomásakor nem tudja elindítani a meghajtási módot.
3. Győződjön meg arról, hogy nem tudja elindítani a meghajtási módot, amikor felemelkedik az ülésből.
4. Győződjön meg arról, hogy nem tudja elindítani a meghajtási módot, amikor a töltő csatlakoztatva van a termékhez.
5. Győződjön meg arról, hogy nem tudja elindítani a meghajtási módot, ha az elektromos rögzítőfékrendszer kioldott állapotában van.
6. Győződjön meg arról, hogy a termék leáll, amikor a vágóasztal-motorok be vannak kapcsolva, és Ön felemelkedik az ülésből.

Az előre- és hátrameneti pedál ellenőrzése

1. Indítsa el a terméket, és kapcsolja be a meghajtási módot.
2. Ellenőrizze, hogy az előre- és a hátrameneti pedált semmi nem akadályozza, és szabadon működtethetők.

- Az előremenethez óvatosan nyomja le az előremeneti pedált.
- Engedje fel az előremeneti pedált a fékezéshez. Ellenőrizze, hogy a fék működésbe lép-e az előremeneti pedál felengedésekor.

Megjegyzés: A termék automatikus fékkel rendelkezik, amely a pedálok felengedésekor működésbe lép. Ha nagyobb fékerőt szeretne a lassításhoz, nyomja le a másik pedált.

- A hátrameneti pedálon is végezze el ugyanazt az eljárást.
- Győződjön meg arról, hogy a termék nem mozog, amikor az előre- és a hátrameneti pedálok nincsenek működésben.

Rögzítőfék



FIGYELMEZTETÉS: Ha a rögzítőfék nem működik, a fűnyíró elindulhat, és sérülést vagy egyéb károkat okozhat. Gondoskodjon a rögzítőfék rendszeres ellenőrzéséről és beállításáról.

Lásd: *A rögzítőfék ellenőrzése* 24. oldalon.

Figyelmeztető jelzés a kijelzőn

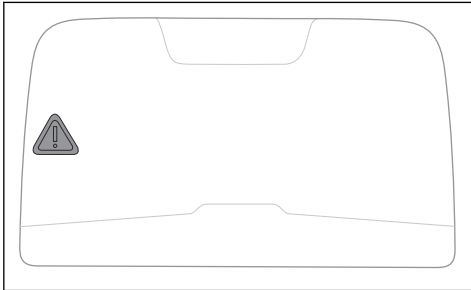

VIGYÁZAT: Ha a kijelzőn világítani kezd a figyelmeztető jelzés, állítsa le a terméket, és tekintse át a következő részt: *Kijelző – Hibaelhárítás* 30. oldalon.

Védőburkolatok

A hiányzó vagy sérült védőburkolatok növelik a mozgó alkatrészek vagy forró felületek okozta sérülésveszély kockázatát. A termék működtetése előtt ellenőrizze a védőburkolatokat. Ellenőrizze, hogy a védőburkolatok megfelelően vannak-e rögzítve, illetve, hogy nincsenek rajtuk repedések vagy más sérülések. A sérült burkolatokat cserélje ki.

Biztonsági utasítások a karbantartáshoz



FIGYELMEZTETÉS: A termék nehéz, és sérüléseket, anyagi kárt vagy a környező terület károsodását okozhatja. Ne végezzen karbantartást a terméken vagy a vágóasztalon az alábbi feltételek teljesülése nélkül:

- A főkapcsoló „0” állásba van állítva, és a kulcs el van távolítva.
- A termék vízszintes felületen van leparkolva.
- A rögzítőfék be van húzva.
- A vágóasztal le van kapcsolva.
- Az akkumulátortöltőhöz vezető kábel le van választva.



FIGYELMEZTETÉS: A termék használata előtt olvassa el az alábbi figyelmeztetéseket.

- A legjobb teljesítmény és a maximális biztonság érdekében rendszeresen végezze el a termék karbantartását a karbantartási ütemezés szerint. Lásd: *Karbantartási terv* 22. oldalon.
- Az áramütés sérülést okozhat. Ne végezzen karbantartást az akkumulátoron. Ne érintse meg a kábeleket járó motor mellett. Ne végezzen funkcióvizsgálatot az ujjával.
- Ne indítsa be a terméket, ha a védőburkolatokat eltávolították. A mozgó vagy forró alkatrészek miatt fokozottan fennáll a sérülés veszélye.
- A karbantartás elvégzése előtt várja meg, amíg a termék lehül.
- A kések nagyon élesek, könnyen megvághatja magát. Gondoskodjon a kések körüli védelemről, vagy használjon védőkesztyűt a késekkel való munkavégzés során.
- A tisztításhoz mindig állítsa a vágóasztalt szervizpozícióba. Ne parkolja le a terméket árok vagy lejtő peremén annak érdekében, hogy hozzáférjen a vágóasztalhoz.



VIGYÁZAT: A termék használata előtt olvassa el az alábbi óvintézkedéseket.

- Ügyeljen arra, hogy a csavarok és csavaranyák alaposan meg legyenek húzva, és hogy a felszerelés jó állapotban legyen.
- Ne módosítsa a szabályozók beállítását. Ha a motorfordulatszám túl nagy, a termék alkotóelemei károsodhatnak. Lásd: *Műszaki adatok* 36. oldalon a legnagyobb megengedett motorfordulatszámra vonatkozó adatokért.

- A terméket csak a gyártó által biztosított vagy ajánlott berendezésekkel hagyták jóvá.

Összeszerelés

Bevezetés

A vágóasztal le- és felszerelésével kapcsolatos utasítások az elülső fedél belső felületén lévő címkén is megtalálhatók.

A vágóasztal le- és felszerelése

1. Állítsa le a terméket vízszintes talajon.
2. Állítsa a főkapcsolót „0” állásba.
3. Állítsa a vágási magasságot szabályozó kart szervizpozícióba.
4. Nyissa ki az elülső fedélén található zárat a bekapcsológombhoz rögzített eszköz segítségével, majd távolítsa el a fedelet.

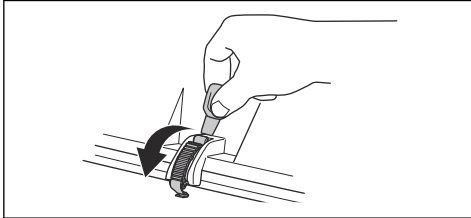

5. Emelje fel a vágási magasságot szabályozó rudat, és helyezze az arra kijelölt tartóba.

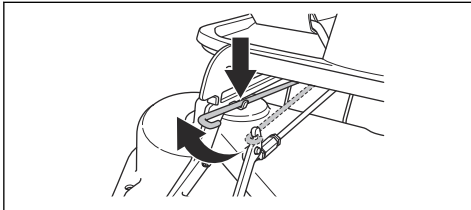

6. Válassza le a kábelt a vágóasztalról.

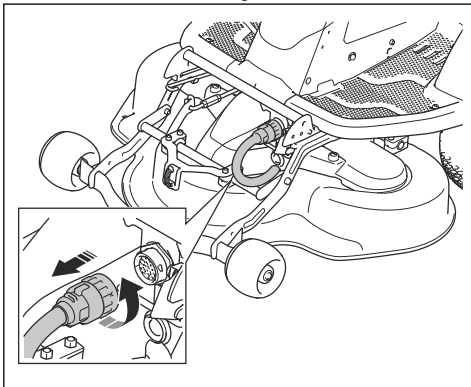

7. A bal kezével oldja ki a vágóasztal reteszét. Jobb kezével húzza ki a vágóasztalt.

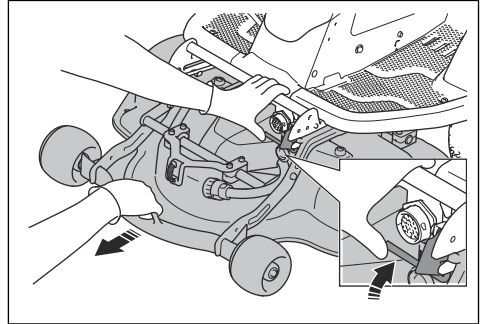

8. Helyezzen egy fahasábot a berendezés vázkerete és az alváz közé. Ez gondoskodik arról, hogy a vágóasztal ne ugorjon vissza az eltávolításakor.

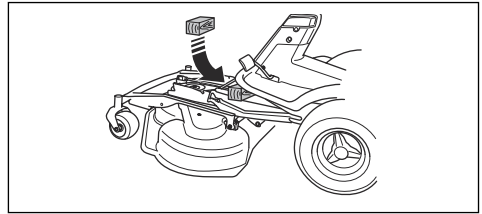

FIGYELMEZTETÉS:

Körültekintően járjon el. Fennáll a sérülés veszélye, ha a keze a berendezés vázkerete és az alváz közé szorul.

9. Távolítsa el a 2 csavart a vázkeretről.

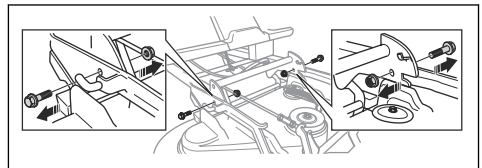

10. Tartsa meg a vágóasztal elülső részét, és húzza ki.

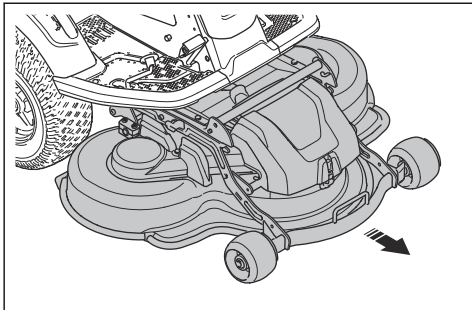

11. Távolítsa el a fahasábot.

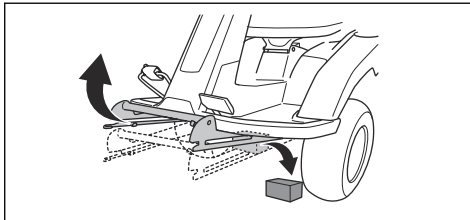

12. A vágóasztal visszaszereléséhez fordított sorrendben végezze el a lépéseket.

Üzemeltetés

Bevezető



FIGYELMEZTETÉS: A termék működtetése előtt el kell olvasnia és meg kell értenie a biztonságról szóló fejezetet.

Kijelző

A kijelzőmenü használata

1. A kijelzőmenü megjelenítéséhez nyomja meg a navigációs tárcsát (A).

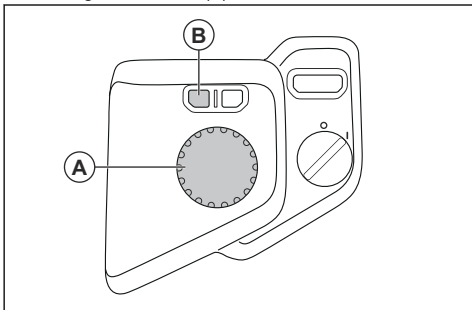

2. Forgassa el a navigációs tárcsát (A) az elérhető menük közötti görgetéshez.
3. Egy menüelem kiválasztásához nyomja meg a navigációs tárcsát (A).
4. Nyomja meg a gombot (B) a visszalépéshez és a kijelzőmenü bezárásához.

Megjegyzés: A legtöbb menü csak készenléti üzemmódban vagy a termék álló helyzetében érhető el. Lásd: *Megjelenítési módok* 5. oldalon. A menü automatikusan bezárul, ha megnyomja az indítógombot vagy benyomja a pedálokat.

Kiegészítő sebessége



A kiegészítő menü csak akkor érhető el, ha a termék állítható sebességű kiegészítővel rendelkezik. A kiegészítővel kapcsolatban tekintse át a használati utasítást. A termékhez rendelkezésre álló kiegészítővel kapcsolatos további információkért forduljon az illetékes Husqvarna márkakereskedőhöz.

A világítás menü „BE” értékre állítása

Megjegyzés: A lámpa opcionális kiegészítő.

A termékhez rendelkezésre álló kiegészítővel kapcsolatos további információkért forduljon az illetékes Husqvarna márkakereskedőhöz.

Megjegyzés: A lámpa működtetése és beállítása előtt a világítás menüt „BE” értékre kell állítani.

1. A kijelzőmenü megjelenítéséhez nyomja meg a navigációs tárcsát.
2. Válassza ki a beállítások menüt.



3. Görgessen a világítás menühöz.



4. Nyomja meg a navigációs tárcsát a világítás menü „BE” értékre állításához.



Megjegyzés: A világítás menü a termék következő indításakor „BE” értékre lesz állítva.

A világítás beállítása

Megjegyzés: A világítás menüt „BE” értékre kell állítani, miután a lámpákat felszerelték. Lásd: *A világítás menü „BE” értékre állítása 14. oldalon.*

1. A kijelzőmenü megjelenítéséhez nyomja meg a navigációs tárcsát.
2. Görgessen a kikapcsolt lámpa szimbólumhoz.



3. Nyomja meg a navigációs tárcsát a munkalámpák „BE” értékre állításához.



4. Nyomja meg a navigációs tárcsát a munkalámpák és a fényszórók „BE” értékre állításához.



A rendszerinformációk megtekintése

1. A kijelzőmenü megjelenítéséhez nyomja meg a navigációs tárcsát.
2. Válassza ki az információ szimbólumát.



3. A navigációs tárcsával lépkedhet a rendszerinformációs nézetek között:
 - a) Teljes üzemidő meghajtási módban.

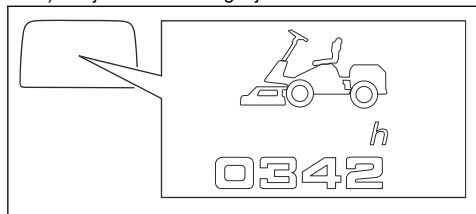

- b) Teljes haladási idő.

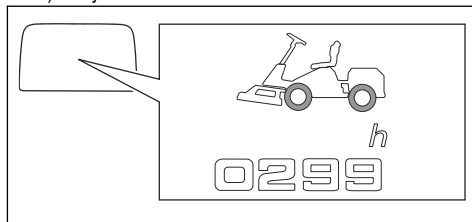

- c) Teljes vágási idő vagy egyéb elülső kiegészítő használata.

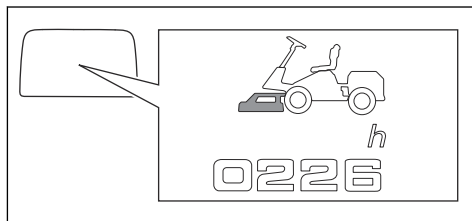

- d) Telepített akkumulátorok száma.

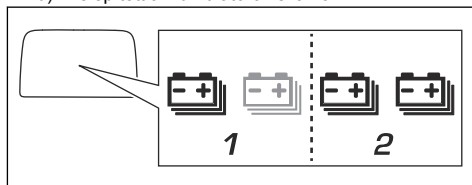

Megjegyzés: A termékbe egy második akkumulátor is behelyezhető. A telepítéséért forduljon az illetékes Husqvarna márkakereskedőhöz.



FIGYELMEZTETÉS:

Elektromos áramütés veszélye. Ne próbálja meg beszerelni vagy megjavítani az akkumulátorokat. Csak hivatalos márkaszervizzel végeztesse a szereléseket és javításokat.

Az idő beállítása a kijelzőn

1. A kijelzőmenü megjelenítéséhez nyomja meg a navigációs tárcsát.
2. Válassza ki a beállítások menüt.



3. Válassza ki az óra szimbólumát.



4. Forgassa el és nyomja meg a navigációs tárcsát az óra, a perc és az időformátum beállításához (24 órás/12 órás).

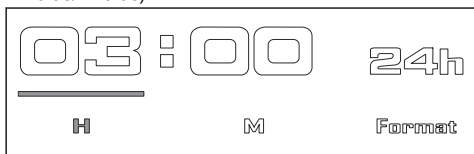

Hang be- és kikapcsolása

Megjegyzés: Ha a hang ki van kapcsolva, figyelmeztetés, hiba vagy indítás esetén nem hallható hangjelzés.

1. A kijelzőmenü megjelenítéséhez nyomja meg a navigációs tárcsát.
2. Válassza ki a beállítások menüt.



3. Válassza ki a hangszóró szimbólumát.



4. Nyomja meg a navigációs tárcsát a hang be- vagy kikapcsolásához.

Hibaüzenetek olvasása

Megjegyzés: A hibaüzenet szimbólumok kombinációja. Lásd: *A kijelzőn megjelenő hibaüzenetek31. oldalon.*

1. A kijelzőmenü megjelenítéséhez nyomja meg a navigációs tárcsát.
2. Válassza ki a figyelmeztetések szimbólumot a kijelzőmenüben.



Megjegyzés: A hiba menü legfeljebb 3 hibaüzenetet jelenít meg. Ha több mint 3 hibaüzenet van, a hiba menüben az első 3 hibaüzenet jelenik meg.

Megjegyzés: Ha a hiba eltűnik a rendszerből, a hibaüzenet nem kerül mentésre a hiba menüben.

3. Lásd: *A kijelzőn megjelenő hibaüzenetek31. oldalon* tájékoztatásért és útmutatásért.

A Husqvarna Connect használatának megkezdése

1. Töltse le a Husqvarna Connect alkalmazást mobilkészletére.
2. Regisztráljon egy fiókot a Husqvarna Connect alkalmazásban.
3. A termék csatlakoztatásához és regisztrálásához kövesse a Husqvarna Connect alkalmazásban megjelenő utasításokat.

Az akkumulátor visszajelzője, ha a termék be van kapcsolva

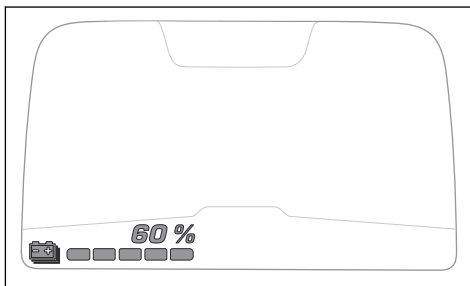

Ha a termék be van kapcsolva, a kijelzőn látható a töltöttségi állapot %-ban. Minden zöld jelzőfény 20%-os töltöttségi állapotot jelez. Ha a töltöttségi állapot 20% vagy alacsonyabb, a bal szélén lévő jelzőlámpa sárga színű. Ha a töltöttségi állapot 5% vagy alacsonyabb, a bal szélén lévő jelzőlámpa piros színű. Ha az akkumulátor lemerült, a bal szélén lévő jelzőlámpa szürke színű.

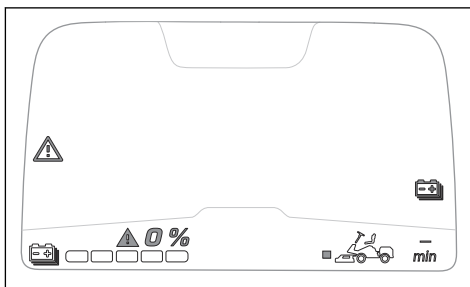

Az akkumulátor töltése



FIGYELMEZTETÉS: A nem megfelelően használt vagy sérült akkumulátortöltő áramütést, az akkumulátor

szivárgását vagy túl magas hőmérsékletet okozhat. Rendszeresen ellenőrizze az akkumulátortöltőt és az akkumulátor épségét.



VIGYÁZAT: Első használata előtt tölts fel az akkumulátort. Az új akkumulátor nincs teljesen feltöltve.



VIGYÁZAT: Csak jóváhagyott töltőket használjon. Lásd: *Műszaki adatok36. oldal*.



VIGYÁZAT: A töltési folyamat csak akkor végezhető el, ha az akkumulátor hőmérséklete a megengedett töltési hőmérséklet-tartományon (0–38 °C) belül van.



VIGYÁZAT: Az akkumulátort 0 °C és 40 °C környezeti hőmérséklet között használja.

Megjegyzés: Az akkumulátor alvó üzemmódba kapcsolhat, ha a termék tárolás alatt van, vagy ha a töltöttségi állapot nagyon alacsony. Az akkumulátor elindításához az indítógombot 2 másodpercig kell nyomva tartani. Ha az akkumulátor nem indul el, akkor folyamatosan tölteni kell, amíg teljesen fel nem töltődik. A töltési idő hosszabb, ha az akkumulátor alvó üzemmódban van.

1. Csatlakoztassa az akkumulátortöltőt földelt hálózati aljzathoz és a termékhez.

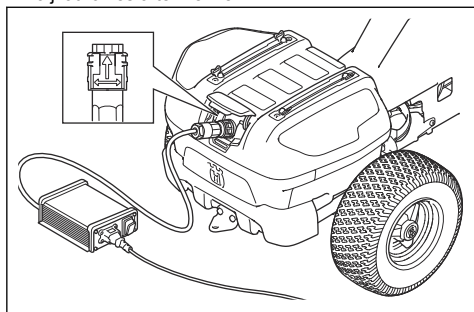

2. Állítsa „BE” helyzetbe a töltő BE/KI kapcsolóját.
3. A töltő leválasztása előtt állítsa a töltő BE/KI kapcsolóját „KI” állásba.

Megjegyzés: A termékbe egy második akkumulátor is behelyezhető. A telepítéséért forduljon az illetékes Husqvarna márkakereskedőhöz.

Akkumulátor-töltöttség jelzése az akkumulátor töltésekor

Ha a készülékhez töltő van csatlakoztatva, és a főkapcsoló „1”-es állásban van, a kijelzőn megjelenik a töltés nézet. Lásd: *Töltöttségi nézet5. oldal*.

Töltő csatlakoztatása esetén az akkumulátortöltő aljzata alatt 4 LED jelzi a töltöttségi állapotot.

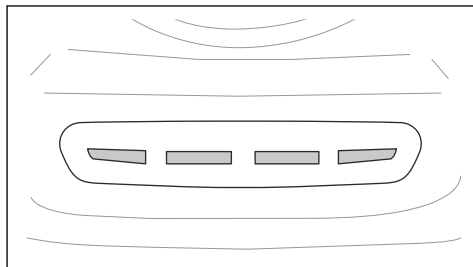

Megjegyzés: Az akkumulátortöltő csatlakoztatásakor rövid időre bekapcsol mind a 4 LED.



VIGYÁZAT: Ha egy LED sem világít, vagy ha az akkumulátortöltő csatlakoztatásakor piros LED villog, hiba lépett fel. Keressen figyelmeztető szimbólumokat vagy hibaiüzenetet a kijelzőn. Válassza le a töltőt, és lásd: *Hibaelhárítás28. oldal*.

Ha az akkumulátor teljesen feltöltődött, mind a 4 LED világít.



VIGYÁZAT: Ha a töltő csatlakoztatva van, és a töltő BE/KI kapcsolója „KI” állásban van, az összes töltésjelző kialszik. Ügyeljen arra, hogy a termék működtetése előtt leválassza a töltőt.

LED-ek	Töltöttségi állapot
Mind a 4 LED világít.	Az akkumulátor töltöttsége 76–100%-os.
Az 1–3. LED világít.	Az akkumulátor töltöttsége 51–75%-os.
Az 1–2. LED világít.	Az akkumulátor töltöttsége 26–50%-os.
Az 1. LED világít.	Az akkumulátor töltöttsége 0–25%-os.

Megjegyzés: Ha a töltő akkor van csatlakoztatva, amikor az akkumulátor hőmérséklete 38 °C-nál magasabb, a töltés nem indul el. A sárga színű LED-

ek a töltöttségi állapotot jelzik. Ha az akkumulátor hőmérséklete a megengedett töltési hőmérséklet-tartományban van (0–38 °C), a töltés automatikusan elindul.

Megjegyzés: Ha a terméket hideg időben használja, a működési idő csökkenhet.

Az akkumulátortöltő leválasztása

Megjegyzés: Nem lehet elindítani a terméket, ha az akkumulátortöltő csatlakoztatva van.

1. Állítsa „KI” helyzetbe a töltő BE/KI kapcsolóját.
2. A töltő leválasztásához fordítsa el a töltőcsatlakozót.

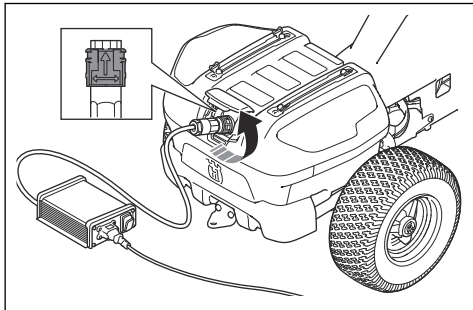

Az ülés beállítása

Az ülés előredönthető. Emellett lehetőség van a hosszirányban történő beállításra is. Lazítsa meg az ülés alatti fogantyúkat az előre vagy hátrafelé történő mozgathatához.

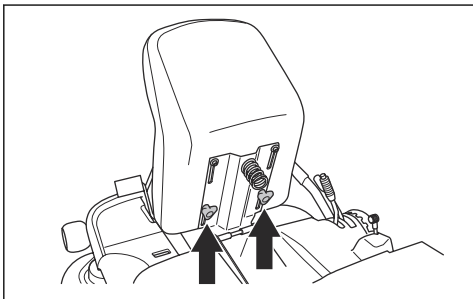

A kormánykerék magasságának beállítása



FIGYELMEZTETÉS: A termék működtetése közben ne próbálja beállítani a kormánykerék magasságát.

1. Forgassa a gombot az óramutató járásával ellentétes irányba, ezzel meglazítva azt.

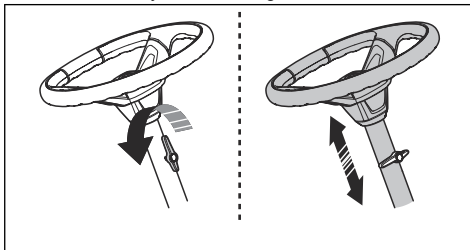

2. Állítsa be a kormánykerék magasságát.
3. Forgassa a gombot az óramutató járásával egyező irányba, így húzza meg.



VIGYÁZAT: Ügyeljen arra, hogy a gomb hosszú vége felfelé mutasson.

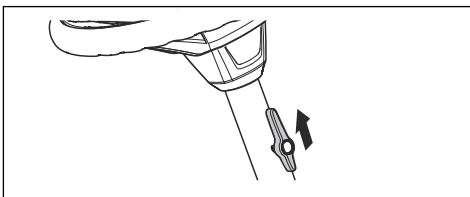

A vágóasztal megemelése és leengedése

- A vágóasztal szállítási helyzetbe emeléséhez húzza hátra az emelőkart. Bekapcsolt meghajtási mód esetén a kések forgása automatikusan leáll.

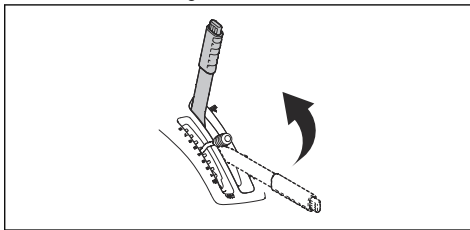

- A vágóasztal fűnyírési pozícióba történő leengedéséhez nyomja meg a rögzítógombot, és állítsa előre az emelőkart. Bekapcsolt meghajtási mód esetén a kések automatikusan forogni kezdenek.

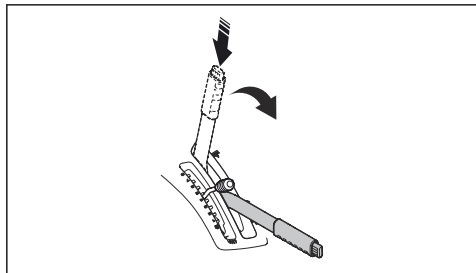

Rögzítőfék

A rögzítőfék elektromos. A rögzítőfék automatikusan bekapcsol, amikor a termék megáll, és a pedálok lenyomásakor kiold. A rögzítőfék behúzásakor a kijelzőn megjelenik a rögzítőfék szimbóluma.

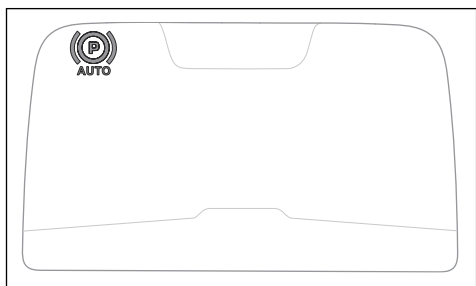

A termék manuális mozgatása



FIGYELMEZTETÉS: A termék működtetése előtt győződjön meg arról, hogy az elektromos rögzítőfékrendszer be van húzva.



VIGYÁZAT: Ne tolja a terméket a szükségesnél hosszabb ideig vagy 6 km/h-nál nagyobb sebességgel.

A termék kikapcsolt motorral történő mozgatásához ki kell oldani az elektromos rögzítőfékrendszert. Az elektromos rögzítőfékrendszer karja a bal hátsó kerék mögött található.

- Oldja ki az elektromos rögzítőfékrendszer reteszt (A), és tolja a kart (B) balra az elektromos rögzítőfékrendszer kioldásához.

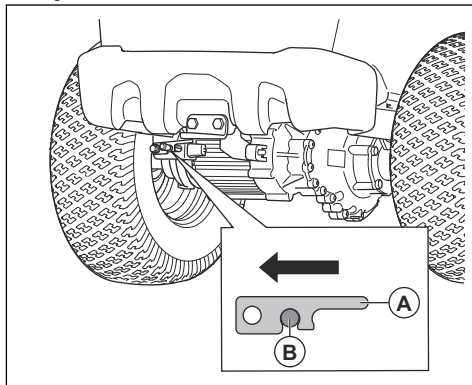

- Oldja ki az elektromos rögzítőfékrendszer reteszt (A), és tolja a kart (B) jobbra az elektromos rögzítőfékrendszer behúzásához.

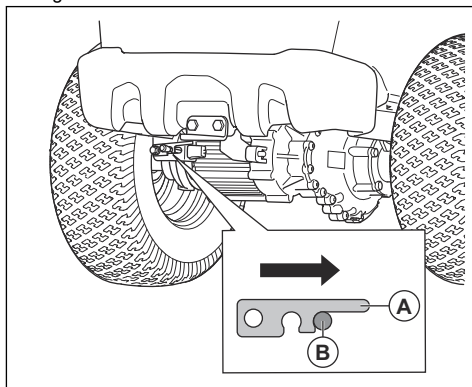

A termék elindítása

1. Válassza le a kábelt az akkumulátortöltőről.
2. Üljön bele az ülésbe.
3. Emelje a vágóasztalt szállítási helyzetbe. Lásd: *A vágóasztal megemlése és leengedése 18. oldalon.*

4. Állítsa a főkapcsolót „1”-es állásba (A). A termék készenléti üzemmódra vált.

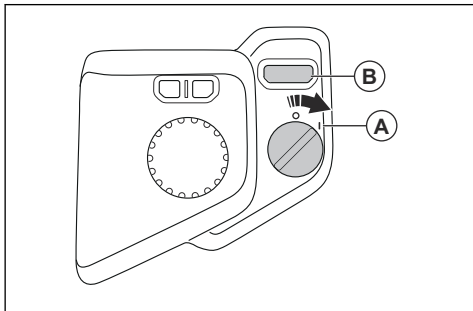

5. Ügyeljen arra, hogy ne nyomja be a pedálokat.
6. Nyomja meg az indítógombot (B), amíg hangjelzés nem hallható, és a kijelző nézete meg nem változik. Ez azt jelzi, hogy a meghajtási mód be van kapcsolva.

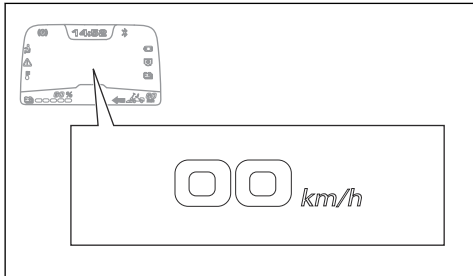

Megjegyzés: Hangjelzés nem hallható, ha a hang ki van kapcsolva. Lásd: *Hang be- és kikapcsolása* 16. oldalon.

Megjegyzés: Az akkumulátor alvó üzemmódba kapcsolhat, ha a termék tárolás alatt van, vagy ha a töltöttségi állapot nagyon alacsony. Az akkumulátor elindításához az indítógombot 2 másodpercig kell nyomva tartani. Ha az akkumulátor nem indul el, akkor folyamatosan tölteni kell, amíg teljesen fel nem töltődik. A töltési idő hosszabb, ha az akkumulátor alvó üzemmódban van.

A termék működtetése

1. Indítsa be a terméket. Lásd: *A termék elindítása* 19. oldalon.

2. Óvatosan nyomja be az egyik pedált. Előremenetkez az (A) pedált, hátramenetkez a (B) pedált használja. Minél jobban lenyomja a pedált, annál nagyobb lesz a sebesség.

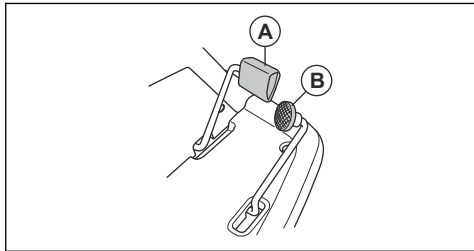

Megjegyzés: A rögzítőfék automatikusan kiold, ha benyomja a pedált.

3. A pedál felengedésével bekapcsolhatja a fékeket.
4. Állítsa be a vágási magasságot szabályozó karral a vágási magasságot (1–10).

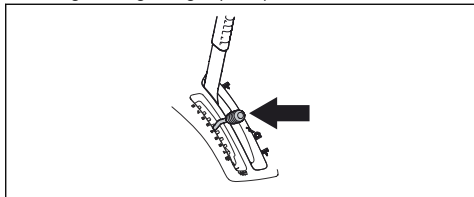

5. Nyomja meg a vágóasztal emelőkarjának rögzítőgombját, és engedje le fűnyírási pozícióba.

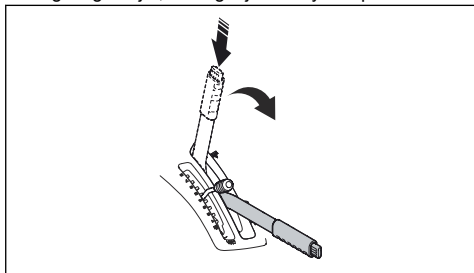

Meghajtási mód kiválasztása

A terméket 2 különböző meghajtási módba állíthatja be: Normál meghajtási módba vagy energiatakarékos módba (SavE). A SavE mód hosszabb működési időt biztosít. A SavE mód csökkenti a termék és a kések sebességét.

1. Állítsa a főkapcsolót (A) „1”-es állásba. A kijelző világitani kezd.

2. A meghajtási mód módosításához nyomja meg a meghajtási mód gombot (B).

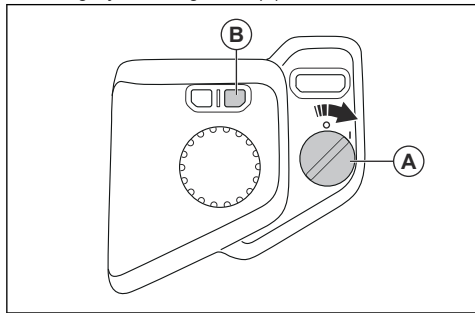

Megjegyzés: A kijelzőn lévő meghajtási mód jelzője mutatja, hogy melyik meghajtási mód van bekapcsolva. Lásd: *Kijelző áttekintése4. oldalon.*

Megjegyzés: Ha az alacsony akkumulátortöltöttség jelzőfénye világítani kezd, lásd: *Kijelző jelzőüzenetek30. oldalon.*

A termék leállítása

1. Állítsa le a terméket vízszintes talajon. A rögzítőkék automatikusan bekapcsol, amikor a termék álló helyzetben van.
2. A vágóasztal szállítási pozícióba történő felemeléséhez húzza hátrafelé a vágóasztal emelőkarját.
3. Állítsa a főkapcsolót „0” állásba.

Megfelelő fűnyírás eredmény elérése

- Ne nyírjon nedves fűvet. A nedves fű csökkenti a hatékonyságot.
- Kezdje nagy vágási magassággal, majd fokozatosan csökkentse.
- A legjobb eredmény eléréséhez használja a normál meghajtási módot. Lassan haladjon előre a termékkel. Ha a fű nem túl nagy vagy vastag, nagyobb sebességgel is jó eredményt érhet el.
- A legjobb eredmény eléréséhez gyakran vágja a fűvet és használja a mulcsozó funkciót. Lásd: *A BioClip-dugó eltávolítása és felszerelése a vágóasztalra 27. oldalon.*

Teher rögzítése a sínekhez

A termék akkumulátorfedelén sínek és sinkonzolok találhatóak a teher rögzítéséhez.

1. Állítsa be a sinkonzolokat a terhelésnek megfelelően.
 - a) Lazítsa meg a csavart, és mozgassa a sinkonzolt előre vagy hátra a sínen.

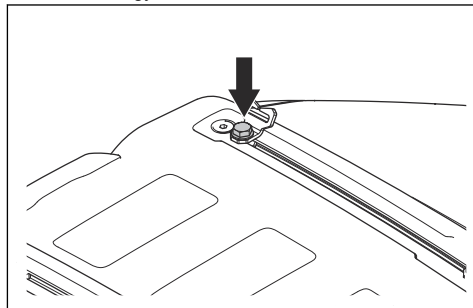

b) Húzza meg a csavart.

2. Vezessen át egy hevedert a sinkonzol (A) nyílásán keresztül.

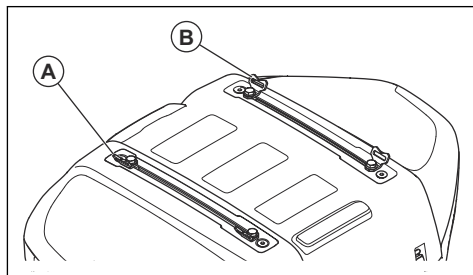

3. Vezesse át a hevedert az ellenkező oldalon lévő a sinkonzolon (B).
4. Használja a sinkonzolokat a teher hevederekkel történő rögzítéséhez.



VIGYÁZAT: Ne terhelje túl a síneket. Lásd: *Műszaki adatok36. oldalon.*

Karbantartás

Bevezető



FIGYELMEZTETÉS: A termék karbantartása előtt olvassa el és értelmezze a biztonsággal foglalkozó fejezetet.

Karbantartási terv

Napi karbantartás használat előtt
Győződjön meg arról, hogy az anyacsavarok és a csavarok szorosan meg vannak-e húzva.
Tisztítsa meg a terméket és a vágóasztal belső felületét.
Ellenőrizze, hogy a biztonsági eszközök megfelelően működnek.
Vizsgálja meg a kormánykábeleket.
Ellenőrizze a késeket a vágóasztalban.
Gondoskodjon a megfelelő abróncsnyomásról.

X = Az utasítások szerepelnek ebben a használati utasításban.

O = Az utasítások nem szerepelnek ebben a használati utasításban. Bízva hivatalos szervizműhelyre a karbantartást.

Karbantartás	50 üzemóránként vagy évente
Tisztítsa meg a vágóasztal külső és belső felületét. Tisztítsa meg a terméket a vágóasztal fedele alatt és a kések körül.	X
Gondoskodjon a megfelelő abróncsnyomásról.	X
Csatlakoztassa a terméket a Husqvarna Service Hub (HSH) készülékhez, és szükség esetén frissítse a firmware-t, illetve végezzen kalibrálást.	O
Töltse fel az akkumulátort legalább 80%-os töltöttségi szintre. Ellenőrizze az akkumulátor állapotát a HSH rendszerben.	O
Győződjön meg arról, hogy minden csavar és anya a megfelelő nyomatékkal van meghúzva.	O
Ellenőrizze, kenje meg és állítsa be az összes huzalt.	O
Ellenőrizze a vázalagút belső oldalán lévő kormányláncot.	O
Kenje meg a vázalagút belső oldalán található pedálokat.	O
Kenje meg a kezelőülést.	O
Távolítsa el a meghajtókerekeket, és zsírozza meg a tengelyeket.	O
Kenje meg a vágóasztal vázát és a vágóasztal kezelőijelenlét-vezérlőjét.	O
Kenje meg a vágóasztal forgócsapos kerekeit.	O
Ellenőrizze a késeket. Szükség esetén élezze meg és egyensúlyozza ki a késeket.	O
Ellenőrizze és állítsa be a vágóasztal párhuzamosságát.	X
Ellenőrizze a vágóasztal-emelő kapcsolóját.	O
Ellenőrizze a késindítót és a kezelőijelenlét-vezérlő kapcsolóját.	O
Ellenőrizze az előre- és hátrameneti hajtást különböző sebességeken.	O

A termék tisztítása



VIGYÁZAT: Ne használjon nagy víznyomással működő tisztítót vagy gőztisztítót. Víz kerülhet a csapágyakba és az elektromos csatlakozásokba, ami a korrózió révén a termék károsodását okozhatja.

A használat után azonnal tisztítsa meg a terméket.

- Mielőtt nedves ruhával tisztítaná, tisztítsa meg kefével. Távolítsa el a fűvet és szennyeződések a hajtórendszerről, illetve a motor hűtőventilátorának bemenetéről és környékéről.
- A terméket nedves ruhával tisztítsa.
- Ne használjon vizet az elektromos alkatrészeknél és a csapágyaknál. A tisztítószer általában növeli a sérülést.
- Mielőtt az akkumulátortöltőt a termékhez csatlakoztatja, ellenőrizze, hogy az akkumulátor és az akkumulátortöltő tiszta-e.
- A vágóasztal tisztításához állítsa azt szervizpozícióba, majd mossa le vízzel. Győződjön meg arról, hogy a főkapcsoló „0” állásban van-e.
- A tisztítás befejezése után járassa a vágóasztalt rövid ideig az összegyűlt víz eltávolításához.

A burkolatok eltávolítása

Az akkumulátorfedél felnyitása és lezárása



VIGYÁZAT: Távolítsa el a sínekre rögzített terhet, mielőtt felnyitja az akkumulátorfedeleket.

1. Oldja ki az akkumulátorfedél elülső részén lévő 2 kapcsot a főkapcsoló kulcshoz erősített szerszámmal.

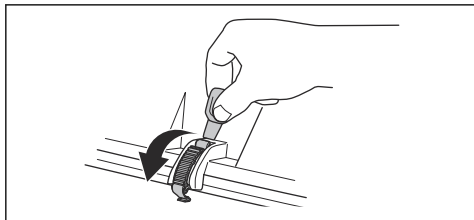

2. Emelje fel az akkumulátorfedél elejét, és döntse hátra.

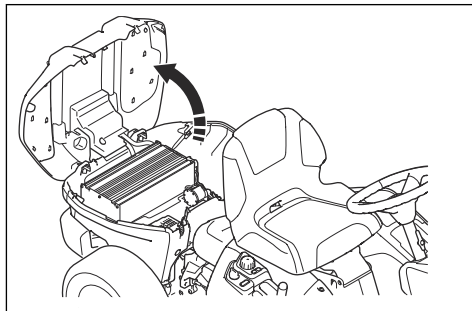

3. A lezárást fordított sorrendben végezze el.

Az elülső fedél eltávolítása

1. Nyissa ki az elülső fedélén található zárat a bekapcsológombhoz rögzített eszköz segítségével.

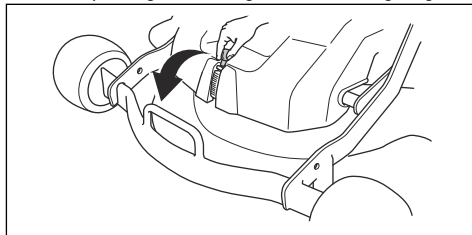

2. Távolítsa el az elülső fedelet.

A vázkeret burkolatának eltávolítása és felszerelése

1. Döntse előre az ülést.
2. Távolítsa el a 3 csavart.

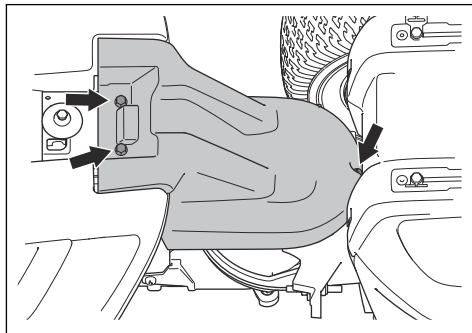

3. Tolja hátra a vázkeret burkolatát, és emelje fel.

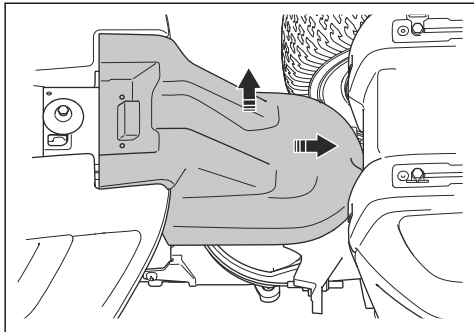

4. A beszerelést fordított sorrendben végezze el.

A kormánybavdenek ellenőrzése

Az idő előrehaladtával csökkenhet a kormánybavdenek feszessége. Emiatt a beállítás módosítására van szükség.

Ellenőrizze, és állítsa be a kormányzást a következő módon:

1. A kormánybavdenek feszessége akkor megfelelő, ha kézzel 5 mm-t tudja őket mozgatni felfelé és lefelé a kormányhoronyban.

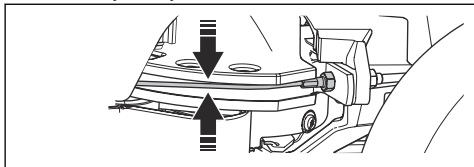

2. Ha a huzalok túlságosan lazák, hivatalos szervizműhellyel végeztesse el a beállítást.

A rögzítőfék ellenőrzése

1. Állítsa le a terméket szilárd, lejtős talajon (maximum 10°). Tartsa bekapcsolva a terméket.



FIGYELMEZTETÉS:

A rögzítőfék ellenőrzésekor ne fűves lejtőn parkolja le a terméket.

Megjegyzés:

A rögzítőfék automatikusan bekapcsol, amikor a termék álló helyzetben van.

2. Győződjön meg arról, hogy a rögzítőfék szimbóluma megjelenik a kijelzőn, és hogy a termék nem mozog. Ha a termék mozog, forduljon az illetékes Husqvarna márkaszervizhez.

A teljesítményvezérlő egység biztosítékának cseréje

A teljesítményvezérlő egység kiolvadt biztosítéka az elégeett biztosítékvezetékéről ismerhető fel.

1. Ellenőrizze, hogy a töltő KI/BE kapcsolója „KI” állásban van-e, és hogy a töltő le van-e választva a termékről. Lásd: *Az akkumulátortöltő leválasztása* 18. oldalon.
2. Kapcsolja a főkapcsolót „0” állásba, és húzza ki a főkapcsoló kulcsát.
3. Távolítsa el a vázkeret burkolatát. Lásd: *A vázkeret burkolatának eltávolítása és felszerelése* 23. oldalon.
4. Nyomja meg a 4 kapcsolót, és távolítsa el a teljesítményvezérlő egység fedelét.

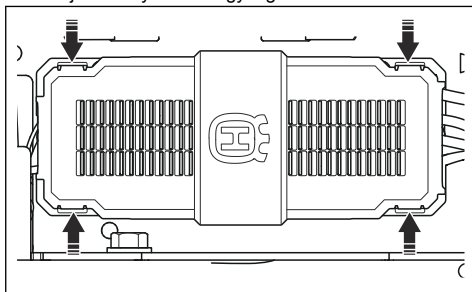

5. Húzza ki a teljesítményvezérlő egység biztosítékát a tartóból.

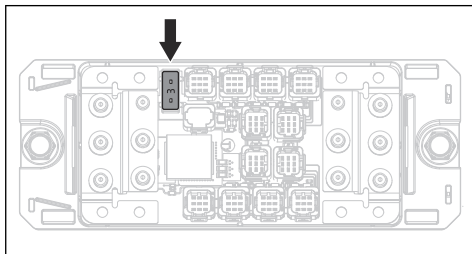

6. Cserélje ki a teljesítményvezérlő egység sérült biztosítékát egy új, azonos típusú biztosítékra. Lásd: *Műszaki adatok* 36. oldalon.

Megjegyzés: Ha a teljesítményvezérlő egység biztosítéka a cserét követően rövid időn belül ismét kiolvad, forduljon egy Husqvarna márkaszervizhez.

Abroncsnyomás

A megfelelő abroncsnyomás mind a 4 abroncs esetében 60 kPa (0,6 bar/8,5 PSI).

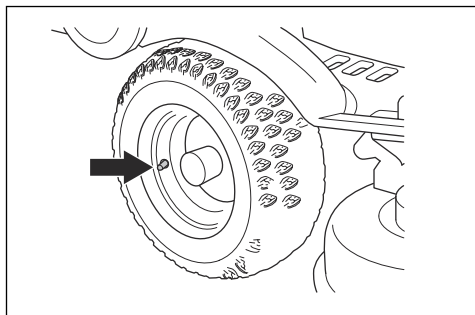

A vágóasztal szervizpozícióba állítása

1. Végezze el az alábbi részben szereplő 1–7. lépést: *A vágóasztal le- és felszerelése 13. oldalon.*
2. Emelje fel a vágóasztalt függőleges helyzetbe, amíg kattánó hangot nem ad. A vágóasztal automatikusan függőleges helyzetben rögzül.

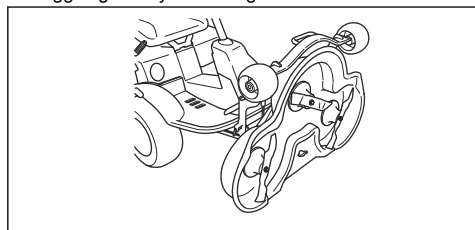

A vágóasztal fűnyírési pozícióba állítása

1. A bal kezével tartsa meg a vágóasztal első részét.
2. A jobb kezével lazítsa meg a rögzítést.

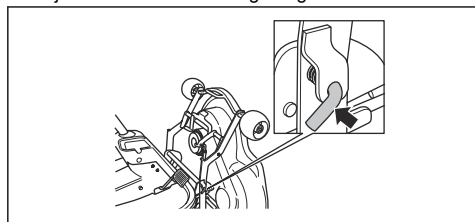

3. Hajtsa le a vágóasztalt, és ütközésig tolja be.

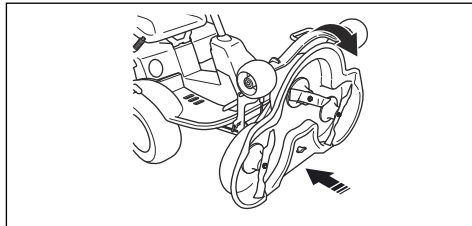

4. Csatlakoztassa a kábelt a vágóasztalhoz.

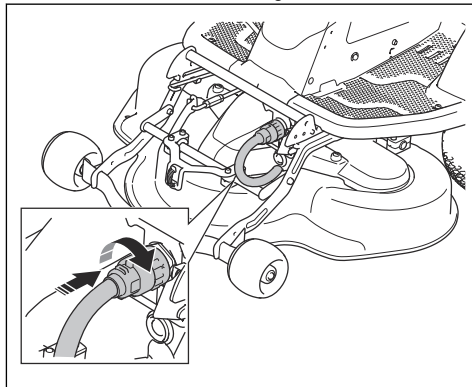

5. Emelje fel a vágási magasságot szabályozó rudat a tartóról, és helyezze a furatba.

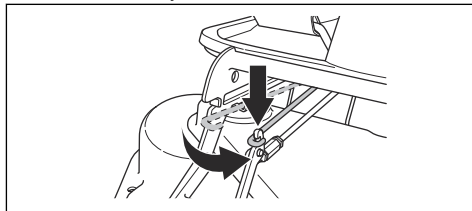

6. Helyezze fel az elülső fedelet.
7. Állítsa a vágási magasságot szabályozó kart szervizpozícióból a számmal jelölt pozíciók egyikébe.

A vágóasztal talajra gyakorolt nyomásának ellenőrzése és beállítása

A megfelelő talajra gyakorolt nyomás gondoskodik arról, hogy a vágóasztal a felület mentén mozogjon, de ne nyomódjon neki túl erősen.

1. Ügyeljen arra, hogy az abroncsok nyomása 60 kPa (0,6 bar/9,0 PSI) legyen.
2. Parkolja le a terméket vízszintes felületen.
3. Engedje le a vágóasztalt vágóhelyzetbe.

- Helyezzen egy fűrdőszobai méreletet a vágóasztal elülső része alá.

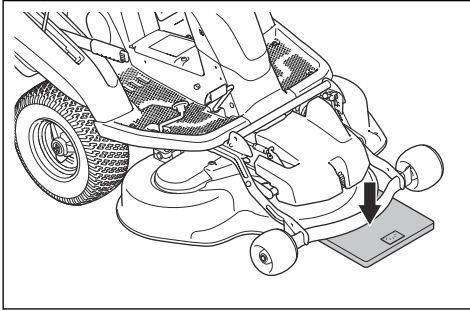

- A támasztókerekek terhelésének elkerülése érdekében helyezzen egy fahasábot a vázkeret és a fűrdőszobai mérleg közé.
- A talajra gyakorolt nyomás beállításához forgassa el a bal és jobb oldali első kerék mögötti beállítócsavarokat.
- Addig forgassa jobbra vagy balra a csavarokat, amíg a talajra gyakorolt nyomás értéke 12 és 15 kg (26,5–33 font) között lesz.

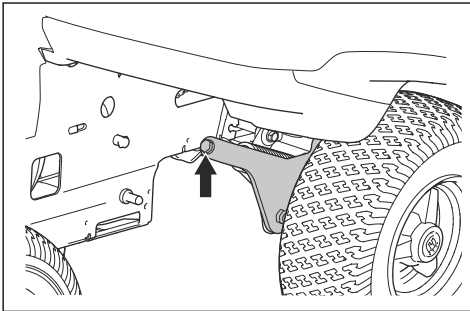

A vágóasztal párhuzamosságának ellenőrzése

- Ellenőrizze, hogy az abroncsok levegőnyomása megfelelő-e. Lásd: *Műszaki adatok* 36. oldalon.
- Parkolja le a terméket vízszintes felületen.
- Engedje le a vágóasztalt vágóhelyzetbe.
- Állítsa a vágási magasságot szabályozó kart a középső pozícióba.

- Mérje meg a talaj és a vágóasztal széle közötti távolságot a borításon elől és hátul. Ügyeljen arra, hogy a hátsó széle 4–6 mm-rel vagy 1/5 hüvelykkel magasabban legyen, mint az elülső éle.

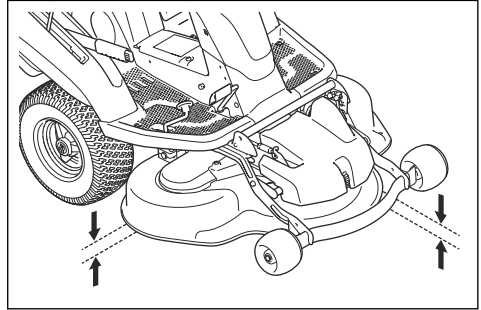

A vágóasztal párhuzamosságának beállítása

- Távolítsa el az elülső fedelet.
- Lazítsa meg a lifttámaszon lévő anyákat.

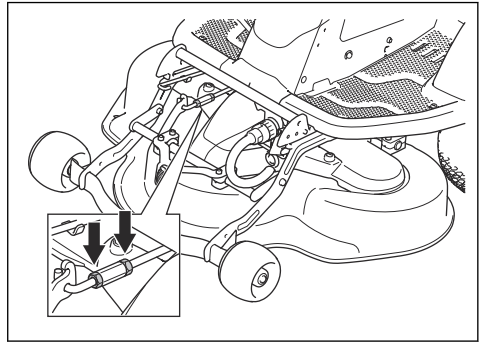

- Fordítsa el a lifttámaszt a meghosszabbításához vagy rövidebbre állításához. Hosszabbítsa meg a lifttámaszt a fedél hátsó szélének megemeléséhez. A fedél hátsó szélének leengedéséhez állítsa rövidebbre a lifttámaszt.

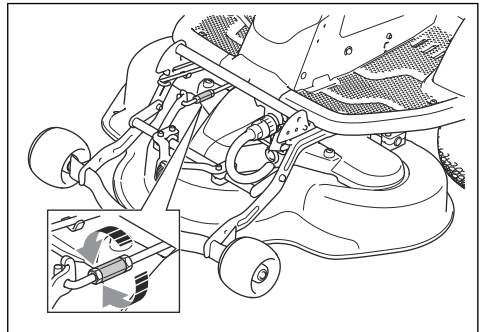

- A beállítást követően húzza meg az anyákat a lifttámaszon.

- Ellenőrizze a párhuzamosságot. Lásd: *A vágóasztal párhuzamosságának ellenőrzése* 26. oldalon.
- Helyezze fel az elülső fedelet.

A BioClip-dugó eltávolítása

- A Combi vágóasztal BioClip funkcióról hátsó kidobású vágóasztalra való átállításához távolítsa el a BioClip-dugót.

A BioClip-dugó eltávolítása és felszerelése a vágóasztalra

- Állítsa a vágóasztalt szervizpozícióba. Lásd: *A vágóasztal szervizpozícióba állítása* 25. oldalon.
- Távolítsa el a BioClip-dugót tartó 3 csavart, és távolítsa el a dugót.

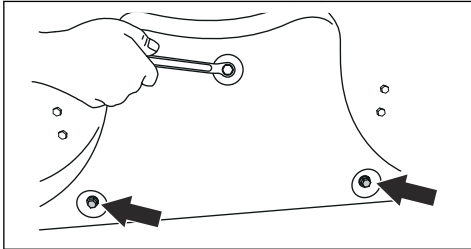

- Szereljen 1 M8x15 mm-es csavart a BioClip-dugó felső csavarfurataiba a menetek sérülésének megakadályozása érdekében.
- Állítsa a vágóasztalt fűnyírás pozícióba.
- A BioClip-dugó beszereléséhez fordított sorrendben végezze el a lépéseket.

A kések ellenőrzése



VIGYÁZAT: A sérült vagy nem megfelelően kiegyensúlyozott kések a termék sérülését okozhatják. Cserélje ki a sérült késeket. Bízva hivatalos szervizműhelyre az életlen kések megélezését és kiegyensúlyozását.

- Állítsa a vágóasztalt szervizpozícióba.
- Nézze meg, hogy a kések nem sérültek-e meg, illetve hogy nincs-e szükség élezésre.

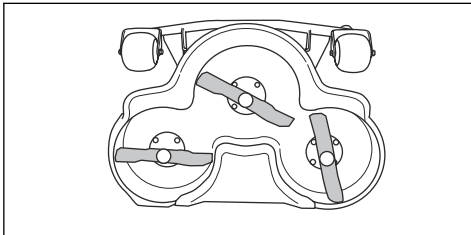

- Húzza meg a késtartó csavarokat 25 Nm nyomatékkal.

A lapátok cseréje

- Szerelje le a vágóasztalt. Lásd: *A vágóasztal le- és felszerelése* 13. oldalon.
- Rögzítse a kést egy fadarabbal.

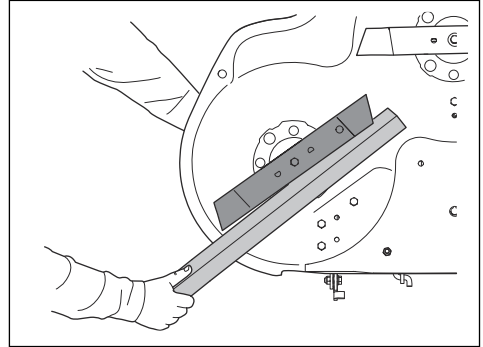

- Lazítsa meg, majd távolítsa el a késtartó csavart (A), az alátéteket (B), a kést (C) és a késtartót (D).

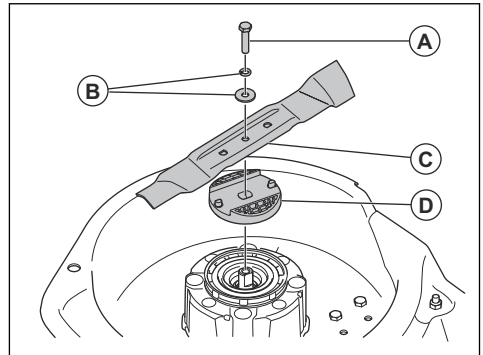

- A beszerelést fordított sorrendben végezze el. Szerelje fel az új kést úgy, hogy a hajlított végek a vágóasztal felé nézzenek.



FIGYELMEZTETÉS: Nem megfelelő késtípus esetén tárgyak eshetnek ki a vágóasztalból, ami súlyos sérülést okozhat. Csak az alábbi részben szereplő késtípusokat használja: *Műszaki adatok* 36. oldalon.

Hibaelhárítás

Bevezetés

Ha a jelen használati utasításban nem talál megoldást a problémájára, forduljon a Husqvarna márkaszervizhez.

Megjegyzés: Ellenőrizze, hogy az akkumulátor fel van töltve, mielőtt hibaelhárítást végez a terméken.
Lásd: *Az akkumulátor töltése* 16. oldalon.

Hibakeresési séma

Probléma	Ok	Téendő
A kijelző nem kapcsol be, ha a főkapcsolót „1”-es állásba állítja.	A teljesítményvezérlő egység biztosítéka kiolvadt.	Cserélje ki a teljesítményvezérlő egység biztosítékát, lásd: <i>A teljesítményvezérlő egység biztosítékának cseréje</i> 24. oldalon. Ha a probléma továbbra is fennáll, forduljon egy Husqvarna márkaszervizhez.
	A kijelző vagy a kijelzőegységhez vezető kábel meghibásodott.	Forduljon az illetékes Husqvarna márkaszervizhez.
	Hibás a főkapcsoló.	
A meghajtási mód az indítógomb megnyomásakor nem indul el.	Nem megfelelő indítási folyamat.	Lásd: <i>A termék elindítása</i> 19. oldalon és <i>Indítás nem lehetséges</i> 5. oldalon.
	Az indítógombot 1 másodpercnél rövidebb ideig nyomja le.	Tartsa lenyomva az indítógombot 1 másodpercig. A hang és/vagy a kijelzés megváltozása azt jelzi, hogy a meghajtási mód be van kapcsolva. Ha a hang ki van kapcsolva, nem hallható az indításról értesítő hang. Lásd: <i>Hang be- és kikapcsolása</i> 16. oldalon.
	A vezérlőpanel meghibásodott.	Forduljon az illetékes Husqvarna márkaszervizhez.
A vágóasztal-motorok nem indulnak el.	A vágóasztal nincs fűnyírási pozícióban.	Állítsa a vágóasztalt fűnyírási pozícióba, lásd: <i>A vágóasztal fűnyírási pozícióba állítása</i> 25. oldalon.
	A vágóasztalhoz vezető kábel nincs megfelelően csatlakoztatva.	Csatlakoztassa a vágóasztalt a termékhez, lásd: <i>A vágóasztal le- és felszerelése</i> 13. oldalon.
	A vágóasztal tele van fűvel.	Tisztítsa meg a vágóasztalt, lásd: <i>A termék tisztítása</i> 23. oldalon.
	A fű túl magas.	Állítsa be a vágási magasságot a fű állapotának megfelelően.
	A vágóasztal-motorok vezérlőinek hőmérséklete túl magas.	Állítsa le a terméket, és várja meg, amíg a hőmérséklet csökken. Indítsa újra 20 perc után.
	A vágóasztal-motorok hibásak.	Forduljon az illetékes Husqvarna márkaszervizhez.
	A vágóasztal-motorok kezelőszervei hibásak.	
A vágóasztal kábele nem kap áramot.		





Probléma	Ok	Teendő
Az akkumulátor nem töltődik. Az akkumulátortöltő aljzata alatti LED-ek nem világítanak.	Az akkumulátortöltő nincs megfelelően csatlakoztatva a hálózati aljzathoz vagy a termékhez.	Lásd: <i>Az akkumulátor töltése 16. oldalon.</i>
	A töltő BE/KI kapcsolója „KI” állásban van.	Állítsa „BE” helyzetbe a töltő BE/KI kapcsolóját.
	Meghibásodott az akkumulátortöltő.	Válassza le az akkumulátortöltőt, és forduljon az illetékes Husqvarna márkaszervizhez.
	Belső hiba történt.	
	A hálózati aljzat meghibásodott.	Csatlakoztassa a töltő csatlakozóját olyan tápaljzathoz, amely az adattáblán megadott feszültséggel és frekvenciával rendelkezik.
Az akkumulátor nem töltődik. Az akkumulátortöltő aljzata alatti LED-ek pirosan villognak.	A hőmérséklet nincs a töltési hőmérséklet-tartományban.	Várja meg, amíg az akkumulátor hőmérséklete ismét a megengedett töltési hőmérséklet-tartományon (0–38 °C) belülre kerül. Keressen hibáüzeneteket vagy figyelmeztető szimbólumokat a kijelzőn. Lásd: <i>A kijelzőn látható figyelmeztető üzenetek 31. oldalon</i> és <i>A kijelzőn megjelenő hibáüzenetek 31. oldalán.</i>
	Az akkumulátor meghibásodott.	Válassza le az akkumulátortöltőt, és forduljon az illetékes Husqvarna márkaszervizhez.
	Belső hiba történt.	
Az akkumulátor nem töltődik. Az akkumulátortöltő aljzata alatti LED-ek sárga színnel jelzik a töltöttségi állapotot.	Az akkumulátor hőmérséklete magasabb 38 °C-nál.	Ügyeljen arra, hogy a töltő és a termék a megengedett töltési hőmérséklet-tartományban (0–38 °C) legyen. Ha a töltő csatlakoztatva van, a töltés automatikusan elindul, ha az akkumulátor hőmérséklete 38 °C alá csökken. Ha a probléma továbbra is fennáll, forduljon az illetékes Husqvarna márkaszervizhez.
A működési idő egy második akkumulátor beszerelése után nem nő.	A második akkumulátor nincs megfelelően behelyezve a termékbe.	Ellenőrizze, hogy a második akkumulátor megjelenik-e a kijelzőn. Lásd: <i>A rendszerinformációk megtekintése 15. oldalon.</i> Ha a kijelzőn csak 1 akkumulátor szimbólum látható, vagy a probléma továbbra is fennáll, forduljon az illetékes Husqvarna márkaszervizhez.
Fűnyírási módban a termék rezeg.	A kések kilazultak/sérültek.	Végezzen szemrevételezéses ellenőrzést. Lásd: <i>A kések ellenőrzése 27. oldalon.</i> Ha a probléma továbbra is fennáll, forduljon egy Husqvarna márkaszervizhez.
	Egy vagy több kés nincs egyensúlyban.	
	A vágóasztal-motor meglazult.	
Szállítási módban a termék rezeg.	Egy vagy több kerék laza.	Végezzen szemrevételezéses ellenőrzést. Ha a probléma továbbra is fennáll, forduljon egy Husqvarna márkaszervizhez.
	A termék kereke defektet kapott.	
	Laza csavarok vannak a termékben.	
	A hajtómotor kilazult.	

Probléma	Ok	Téendő
Nem kielégítő a fűnyírási eredmény.	A kések életlenek.	Lásd: <i>A kések ellenőrzése</i> 27. oldalon.
	A fű hosszú vagy nedves.	Lásd: <i>Megfelelő fűnyírási eredmény elérése</i> 21. oldalon.
	A vágóasztal nem párhuzamos a talajjal.	Lásd: <i>A vágóasztal párhuzamosságának ellenőrzése</i> 26. oldalon.
	Fű gyült össze a vágóasztalban.	Lásd: <i>A termék tisztítása</i> 23. oldalon.
	Eltérő az abroncsnyomás a bal és jobb oldalon.	Lásd: <i>Abroncsnyomás</i> 25. oldalon.
	A terméket túl nagy sebességgel használták.	Forduljon az illetékes Husqvarna márkaszervizhez.
	Túl alacsony a motorfordulatszám.	Forduljon az illetékes Husqvarna márkaszervizhez.

Kijelző – Hibaelhárítás

Kijelző jelzõüzenetek

A kijelzőn megjelenő jelzõüzenetek a bekapcsolt funkcióról vagy a termék állapotával kapcsolatos információkról tájékoztatnak. Lásd: *Kijelző áttekintése*4. oldalon. Egy vagy több jelzés jelenhet meg. Ha a kijelzőn jelzõüzenet jelenik meg, a termék továbbra is működik, de javasolt műveletek elvégzésére lehet szükség.



Szimbólumok	Név	Ok/teendő
	Rendszerhiba	Rendszerhiba lépett fel a terméknél. Állítsa le a terméket, és állítsa a főkapcsolót a „0” állásba. Várjon 5 percet. Ha a probléma továbbra is fennáll, forduljon egy Husqvarna márkaszervizhez.
	Akkumulátorhiba	Akkumulátorhiba merült fel. Állítsa le a terméket, és állítsa a főkapcsolót a „0” állásba. Az indítás előtt várjon 5 percet. Ha a probléma továbbra is fennáll, forduljon egy Husqvarna márkaszervizhez.
	Hajtómotor figyelmeztetés	A hajtómotor elakadt. Valószínűleg azért, mert a terméket emelkedőn használja, ahol a szükséges teljesítmény túl nagy. Ne működtesse olyan körülmények között, amelyek a hajtómotor leállítását okozzák.
	Hőmérsékleti hiba	Hőmérsékleti hiba merült fel. A további információkért lásd a szimbólumokat.
	Csökkentett teljesítmény mód	A Csökkentett teljesítmény mód be van kapcsolva. A Csökkentett teljesítmény mód automatikusan bekapcsol, ha a töltöttségi szint alacsony. Töltse fel a terméket, és ne működtesse emelkedőn.

Szimbólumok	Név	Ok/teendő
	Csökkentett teljesítmény mód	A termék automatikusan Csökkentett teljesítmény módra vált. A töltöttségi szint alacsony, és/vagy az akkumulátor, a hajtómotor vagy a hajtómotor-vezérlő hőmérséklete túl magas. Ebben a meghajtási módban a kések ki vannak kapcsolva, és a fordulatszám fokozatosan csökken. A további információkért lásd a szimbólumokat.

A kijelzőn látható figyelmeztető üzenetek

A figyelmeztető üzenet sárga szimbólumok kombinációja, amelyek először nagy szimbólumokként jelennek meg a kijelző közepén. Figyelmeztetés esetén a termék tovább működik, de a szokásosnál lassabb. A hiba elkerülése érdekében állítsa le a terméket, és várja meg, amíg a figyelmeztető szimbólumok eltűnnek. Ha a termék leáll, nem indítható újra, amíg a figyelmeztető üzenet el nem tűnik.

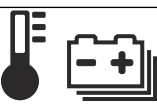
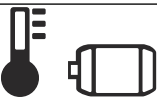





Megjegyzés: A vágóasztal-motor/motorvezérlő figyelmeztetésénél emelje fel a vágóasztalt/kiegészítőt szállítási helyzetbe az újraindításhoz vagy a működtetéshez.

Szimbólumok	Név	Ok/teendő
	Akkumulátor-hőmérséklet figyelmeztetés	Az akkumulátor hőmérséklete magasabb az ajánlottnál. A termék a szokásosnál lassabban működik, amíg a hőmérséklet le nem csökken. Állítsa le a terméket, és várja meg, amíg az akkumulátor hőmérséklete lecsökken, mielőtt elkezdené a munkát.
	A hajtómotor vagy hajtómotor-vezérlő hőmérsékleti figyelmeztetése	A hajtómotor vagy a hajtómotor-vezérlő hőmérséklete magasabb az ajánlottnál. A termék a szokásosnál lassabban működik, amíg a hőmérséklet le nem csökken. Mielőtt elkezdené a munkát, állítsa le a terméket, és várja meg, amíg a hajtómotor hőmérséklete lecsökken.
	A vágóasztal-motor vagy a vágóasztal-motor vezérlőjének hőmérsékleti figyelmeztetése	A vágóasztal-motor vagy a vágóasztal-motor vezérlőjének hőmérséklete az ajánlottnál magasabb. A termék a szokásosnál lassabban működik, amíg a hőmérséklet le nem csökken. Emelje a vágóasztalt/elülső kiegészítőt szállítási helyzetbe, és várja meg, amíg a hőmérséklet lecsökken, mielőtt elkezdené a munkát.

A kijelzőn megjelenő hibaüzenetek

A hibaüzenet piros szimbólumok kombinációja, amelyek először nagy szimbólumokként jelennek meg a kijelző közepén. Hiba esetén a termék automatikusan készenléti üzemmódba kapcsol, és nem indul el, amíg a hiba meg nem szűnik. A hibaüzenetek a hiba menüben jelennek meg. Lásd: *Hibaüzenetek olvasása 16. oldal*.

Megjegyzés: A vágóasztal-motor/motorvezérlő hibáinál emelje fel a vágóasztalt/kiegészítőt szállítási helyzetbe az újraindításhoz vagy a működtetéshez.

Szimbólumok	Név	Ok/teendő
	Akkumulátor-hőmérséklet hiba	Túl magas az akkumulátor hőmérséklete. Várja meg, amíg az akkumulátor hőmérséklete csökken. Ha a probléma továbbra is fennáll, forduljon egy Husqvarna márkaszervizhez.
	A hajtómotor vagy a hajtómotor-vezérlő hőmérsékleti hibája	A hajtómotor vagy a hajtómotor-vezérlő hőmérséklete túl magas. Várja meg, amíg a hajtómotor vagy a hajtómotor-vezérlő hőmérséklete lecsökken. Ha a probléma továbbra is fennáll, forduljon egy Husqvarna márkaszervizhez.
	A vágóasztal-motor vagy a vágóasztal-motor vezérlőjének hőmérsékleti hibája	A vágóasztal-motor vagy a vágóasztal-motor vezérlőjének hőmérséklete túl magas. Emelje a vágóasztalt vagy az elülső kiegészítőt szállítási helyzetbe, és várja meg, amíg a hőmérséklet lecsökken. Ha a probléma továbbra is fennáll, forduljon egy Husqvarna márkaszervizhez.
	Hiba a hajtómotorban vagy a hajtómotor-vezérlőben	Meghibásodott a hajtómotor vagy a hajtómotor-vezérlő. Állítsa le a terméket, és állítsa a főkapcsolót a „0” állásba. Az indítás előtt várjon 5 percet. Ha a probléma továbbra is fennáll, forduljon egy Husqvarna márkaszervizhez.
	A vágóasztal-motor vagy a vágóasztal-motor vezérlőjének hibája	Meghibásodott a vágóasztal-motor vagy a vágóasztal-motor vezérlője. Emelje a vágóasztalt vagy az elülső kiegészítőt szállítási helyzetbe. Ha a probléma továbbra is fennáll, állítsa le a terméket, és várjon 5 percet, mielőtt elkezdene a munkát. Ha a probléma továbbra is fennáll, forduljon egy Husqvarna márkaszervizhez.
	Lemerült akkumulátor hiba	Az akkumulátor lemerült. Töltse fel az akkumulátort.

Üzenetek, ha az indítás nem lehetséges

Az indítás nem lehetséges szimbólum azt jelzi, hogy az indítás feltételei nem teljesülnek. Az indítás nem lehetséges szimbólum addig látható a kijelzőn, amíg az indítás feltételei nem teljesülnek. Lásd: *A termék elindítása* 19. oldalon.

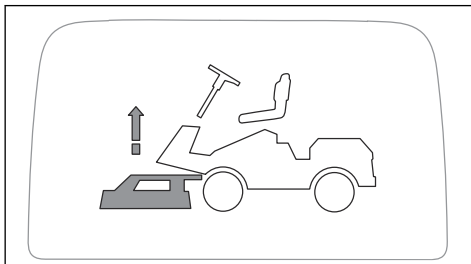

Leírás	Teendő
Az indítás nem lehetséges, mert a vágóasztal fűnyírási pozícióban van.	Kezdés előtt emelje a vágóasztalt szállítási helyzetbe. Lásd: <i>A vágóasztal megemelése és leengedése 18. oldalon.</i>

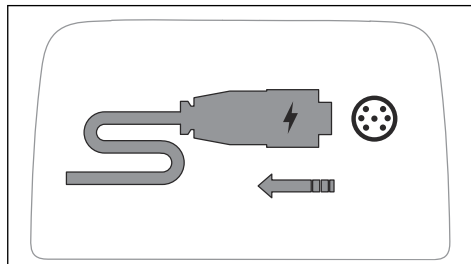

Leírás	Teendő
Az indítás nem lehetséges, mert a töltő csatlakoztatva van.	Indítás előtt válassza le a töltőt a termékről. Lásd: <i>Az akkumulátortöltő leválasztása 18. oldalon.</i>

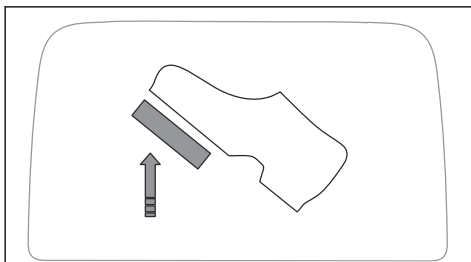

Leírás	Teendő
Az indítás nem lehetséges, mert a pedálok be vannak nyomva.	A termék indításakor ne nyomja be a pedálokat.

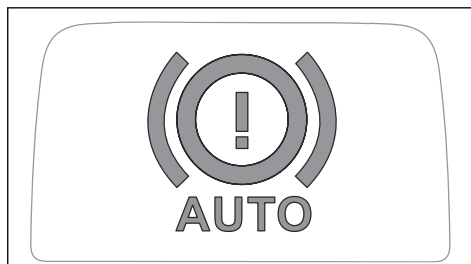

Leírás	Teendő
Az indítás nem lehetséges, mert az elektromos rögzítőfék-rendszer ki van oldva.	Indítás előtt aktiválja az elektromos rögzítőfék-rendszert. Lásd: <i>A termék manuais mozgása 19. oldalon.</i>

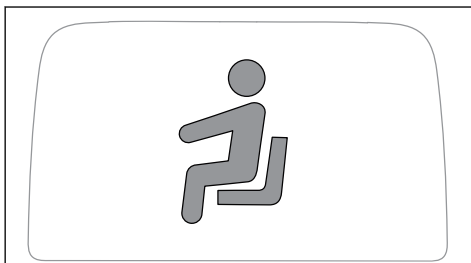

Leírás	Teendő
Az indítás nem lehetséges, mert a kezelő felemelkedett az ülésből.	A kezelőnek az ülésben kell ülnie a termék indításakor. Lásd: <i>Kezelőjelenlét-vezérlő (OPC) 6. oldalon.</i>

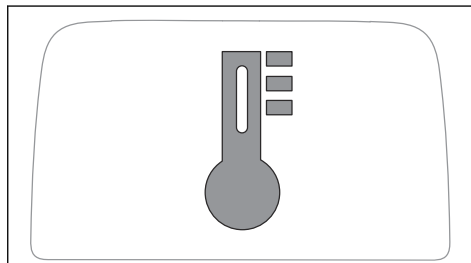

Leírás	Teendő
Az indítás nem lehetséges, mert hőmérsékleti hiba lépett fel.	Lásd: <i>Kijelző – Hibaelhárítás 30. oldalon.</i>

Szállítás, tárolás és ártalmatlanítás

Szállítás

- A termék nehéz, és súlyos zúzott sérüléseket okozhat. Legyen óvatos, amikor járműre vagy utánfutóra helyezi fel, illetve onnan veszi le.
- A termék szállításához jóváhagyott utánfutót használjon.
- A termék utánfutón vagy közúton történő szállítása kizárólag a helyi közlekedési szabályok ismeretében lehetséges.

A termék vontatása

A leállított, kikapcsolt termék mozgatásához ki kell oldani az elektromos rögzítőkék-rendszert.

1. Oldja ki az elektromos rögzítőkék-rendszert. Lásd: *A termék manuális mozgatása 19. oldalon.*
2. A terméket csak kis sebességgel és rövid távolságokon vontassa.

A termék biztonságos felhelyezése utánfutóra szállítás céljából



FIGYELMEZTETÉS: Szállítás esetén a rögzítőkék nem elegendő a termék rögzítéséhez. Szorosan rögzítse a terméket az utánfutóra.

Felszerelés: 2 jóváhagyott rögzítő heveder és 4 kerék ék.

1. Helyezze a rögzítő hevedereket a váz vagy a hátsó kocsiérsz köré.
2. Húzza meg a rögzítő hevedereket az utánfutó első és hátsó részének irányába a termék rögzítéséhez.
3. Helyezze a kerék ékeket a hátsó kerekek elé és mögé.

Az akkumulátorok szállítása

- A mellékelt 48 V-os akkumulátorok megfelelnek a veszélyes árukra vonatkozó jogszabályok követelményeinek.
- Kereskedelmi szállításnál – harmadik fél és szállítmányozó cégek esetén is – a csomagolásra és címkézésre vonatkozó speciális előírásokat be kell tartani.
- A termék elküldése előtt forduljon egy veszélyes anyagok tekintetében szakképzett személyhez. Tartsa be az összes vonatkozó nemzeti előírást.
- Ha az akkumulátort becsomagolja, a szabadon álló érintkezőket le kell fedni ragasztószalaggal. Szorosan csomagolja be az akkumulátort, hogy az ne mozdulhasson el a csomagoláson belül.

Tárolás

A fűnyírási szezon végén vagy 30 napnál hosszabb tárolás előtt készítse elő a terméket a tárolásra.



FIGYELMEZTETÉS: A tűzveszély csökkentése érdekében távolítsa el a fűvet, leveleket és más gyúlékony anyagokat a termékből. A tárolás előtt várja meg, amíg lehűl a termék.

- Állítsa a főkapcsolót „0” állásba.
- Tisztítsa meg a terméket, lásd: *A termék tisztítása 23. oldalon.* javítsa ki a festékhibákat a rozsdásodás elkerülése érdekében.
- Vizsgálja meg, nincsenek-e kopott, illetve sérült részek a fűnyírón, valamint húzza meg a kilazult csavarokat és csavaranyákat.
- Tárolás előtt teljesen tölts fel az akkumulátort. Ügyeljen arra, hogy az akkumulátorok töltése legalább 50%-os legyen a tárolás során.

Megjegyzés: Az akkumulátor alvó üzemmódba kapcsolhat, ha a termék tárolás alatt van, vagy ha a töltöttségi állapot nagyon alacsony. Az akkumulátor elindításához az indítógombot 2 másodpercig nyomva kell tartani. Ha az akkumulátor nem indul el, akkor folyamatosan tölteni kell, amíg teljesen fel nem töltődik. A töltési idő hosszabb, ha az akkumulátor alvó üzemmódban van.

- Kenje meg a zsírzőszemeket, a csuklókat és a tengelyeket.
- Tartsa a terméket tiszta és száraz helyen. Helyezzen védőburkolatot a termékre.

Megjegyzés: A tároláshoz vagy szállításhoz használt védőtakarót a kereskedőnél szerezheti be.

- Tartsa a terméket zárható helyen, ahol gyermek vagy jogosulatlan személy nem férhet hozzá.
- Tartsa a terméket és a tápegységet száraz, fagymentes helyen.
- Ha használni fogja a terméket, tárolja 0 °C/32 °F és 50 °C/122 °F közötti környezeti hőmérsékleten. Ha nem használja a terméket, tárolhatja -20 °C/-4 °F és 50 °C/122 °F közötti környezeti hőmérsékleten.
- A termék napfénytől ólván tartandó.
- Ne tartsa a terméket olyan helyen, ahol elektrosztatikus töltés lehet jelen.

Az akkumulátor és az akkumulátortöltő ártalmatlanítása

A terméken vagy a csomagoláson található szimbólum azt jelzi, hogy ezt a terméket nem szabad a háztartási

hulladék közé helyezni. Ehelyett a megfelelő újrafeldolgozó pontra kell eljuttatni az elektromos és elektronikus berendezések hasznosítása érdekében.

A termék megfelelő kezelésének biztosításával segíthet kiküszöbölni azokat a környezetre és az emberre gyakorolt potenciális negatív hatásokat, amelyeket a termék helytelen hulladékkezelése okozhat. A termék újrahasznosításával kapcsolatban az önkormányzat, a hulladékártalmatlanítási szolgáltatást végző vállalkozás, illetve a terméket értékesítő szakkereskedés nyújthat részletesebb tájékoztatást.

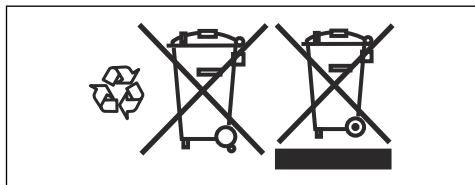

Hulladékkezelés

- A vegyi anyagok veszélyesek lehetnek, és tilos kiönteni őket a talajra. A használt vegyi anyagokat adja le egy szakszervizben vagy egy erre kijelölt gyűjtőpontra.
- Amikor a termék elhasználódott, küldje el a kereskedőhöz vagy egy megfelelő újrahasznosítási pontra.
- Az olaj és az akkumulátor negatív hatást gyakorolhatnak a környezetre. Kövesse a helyi újrahasznosítási előírásokat és a vonatkozó szabályozásokat.
- Ne selejtezze le az akkumulátort a háztartási hulladékkal együtt.
- Juttassa el az akkumulátort egy Husqvarna szervizműhelybe vagy adja le egy erre kijelölt gyűjtőpontra.

Műszaki adatok

Műszaki adatok

Méreték	
Hosszúság vágóasztal nélkül, mm	1999
Szélesség vágóasztal nélkül, mm	883
Hosszúság vágóasztallal, mm ²	2296
Szélesség vágóasztallal, mm ³	992
Magasság (mm)	1128
Tömeg vágóasztal nélkül (1 akkumulátorral), kg	186
Tengelytáv, mm	907
Abronszméreték	170/60-8
Abronsnyomás, hátul – elől, kPa/bar/PSI	60/0,6/8,7
Max. emelkedő, fok °	10
Maximálisan vontatható tömeg, 10°-os emelkedőn, kg	110
Max. megengedett függőleges erő a vonórúdon, N/kg	250/25
Max. megengedett vízszintes erő a vonórúdon, N/kg	250/25
Az akkumulátorfedél maximális terhelhetősége, kg	25
Hajtómotor	
Motortípus	Szénkefe nélküli egyenáramú motor
Feszültség, V	48
Névleges motorteljesítmény, kW	1,5
Max. motorfordulatszám, ford./perc	3500
Hajtómű	
Márkanév/Típus	Omnigear/Husqvarna TP400R
Kenőzsír	NLGI-00 EP GREASE
Zsírmennyiség, l	0,6
Előremeneti sebességfokozatok száma	–
Hátrameneti sebességfokozatok száma	–
Max. előremeneti sebesség, km/h	9
Max. hátrameneti sebesség, km/h	5
Elektromos rendszer	
Típus	48 V, egyenáram, negatív földelésű

² Combi 94i vágóasztallal mérve

³ Combi 94i vágóasztallal mérve

Főbiztosíték, A	80
Vágóasztal biztosítéka, A	80
A teljesítményvezérlő egység biztosítéka, A/V	3/58
Zajkibocsátás ⁴	
Hangteljesítményszint, dB(A)-ben mérve	95
Hangteljesítményszint, garantált dB(A)	96
Zajszintek ⁵	
Hangnyomásszint a kezelő fülénél, dB(A)	78
Rezgésszintek ⁶	
Rezgésszint a kormánykeréknél, m/s ²	0,1
Rezgésszint az ülésben, m/s ²	0,2
Vágóasztal	
Típus	Combi 94i
	Combi 103i

Vágóasztal	Combi 94i	Combi 103i
Vágószélesség, mm	989	1081
Vágóasztal-motor teljesítménye, kW	3x0.9	3x0.9
Vágási magasság, 10 helyzet, mm	25-75	25-75
Késhosszúság, mm	359	389
Kés		
Cikkszám	598 88 55-10	536 15 76-10



FIGYELMEZTETÉS: A termékhez nem jóváhagyott vágóasztal használata során tárgyak eshetnek ki a vágóasztalból nagy sebességnél, ami súlyos sérülést

okozhat. Ne használjon a kezelői kézikönyvben megadottól eltérő típusú vágóasztalt.

Rádiófrekvenciás adatok

	R 200iX
Frekvenciatartomány, MHz	2402–2480

⁴ A környezetben a 2000/14/EK sz. EK irányelvvel összhangban hangteljesítményként mért zajkibocsátás (L_{WA}).

⁵ Hangnyomásszint az EN ISO 5395 szabvány szerint. A hangnyomásszintre vonatkozó jelentési adatok az 1,2 dB (A) tipikus statisztikus ingadozásával (szórásával) rendelkeznek.

⁶ Reggésszint az EN ISO 5395 szabvány szerint. A rezgésszintre vonatkozó jelentési adatok a 0,2 m/s² (kormánykerék) és 0,8 m/s² (ülés) tipikus statisztikus ingadozásával (szórásával) rendelkeznek.

	R 200iX
Kimeneti teljesítmény ⁷ , dBm	-7.0

Jóváhagyott akkumulátorok

Kizárólag eredeti akkumulátort használjon a termékhez.

Akkumulátor	EM-5240Li
Cikkszám	598 84 43-01
Típus	Lítium-ion
Akkumulátor kapacitása, Ah	38,5
Névleges feszültség, V	50,4
Tömeg, kg/font	17/38

Jóváhagyott akkumulátortöltők

Akkumulátortöltő	PS 300C
Bemeneti feszültség, V	220–240
Bemeneti áramerősség, A	1,8
Frekvencia, Hz	50
Teljesítmény, W	300
Kimeneti feszültség, V	58
Kimeneti áramerősség, A	5,3

Szervizelés

Szerviz

Évente végeztesse ellenőrzést hivatalos szervizközpontban, hogy biztos legyen abban, hogy a termék biztonságosan működik és a legjobb teljesítményt nyújtja az intenzív fűnyírési időszakban. Érdemes a kihasználatlan időszakban elvégeztetni a szervizelést és átvizsgálást.

Pótalkatrészek rendelésekor adja meg a gyártási évet, a fűnyíró modelljét és típusát, valamint sorozatszámát.

Csak eredeti pótalkatrészeket használjon.

⁷ 2402 MHz-en mérve

Megfelelőségi nyilatkozat

EU megfelelési nyilatkozat

A **Husqvarna AB**, SE-561 82 Huskvarna, Sweden (tel.: +46-36-146500), a saját felelősségére kijelenti, hogy a termék:

Leírás	Fűnyírótraktor
Márka	Husqvarna
Típus/modell	R 200iX
Megjelölés	2023-as és újabb sorozatszámok

teljes mértékben megfelelnek a következő EU-irányelveknek és szabályozásoknak:

Irányelv/rendelet	Leírás
2006/42/EK	„gépre vonatkozó”
2014/53/EU	„rádióberendezésekre vonatkozó”
2000/14/EK	„környezeti zajkibocsátásra vonatkozó”
2011/65/EU	„az egyes veszélyes anyagok elektromos és elektronikus berendezésekben való alkalmazásának korlátozására vonatkozó”

valamint hogy az alábbi szabványok és/vagy műszaki előírások kerültek alkalmazásra: EN ISO 12100:2010, EN ISO 13849-1:2015, EN ISO 13849-2:2012, EN ISO 5395-1:2013+A1:2018, EN ISO 5395-3:2013+A1:2017+A2:2018, EN ISO 14982:2009, EN 61000-6-2:2005, EN 61000-6-3:2007+A1:2011+AC:2012, ETSI EN 300 328 V2.2.2, ETSI EN 301 489-1 V1.9.2, ETSI EN 301 489-17 V3.2.4, EN 50665:2017, EN IEC 63000:2018 .



Bejelentett tanúsítási szervezet: A(z) 0404, RISE SMP Svensk Maskinprovning AB, Box 4053, SE-904 03 Umeå, Sweden igazolja a Bizottság 2000/14/EK jelű irányelve VI., megfelelésértékelési eljárás című függelékének való megfelelést.

A zajkibocsátásra vonatkozó tájékoztatást illetően tekintse át a következőt: *Műszaki adatok36. oldalon.*

Huskvarna, 2023-04-11

Claes Losdal, Fejlesztési Igazgató/Kertművelési termékek, Husqvarna AB

A műszaki dokumentációk felelőse

Bejegyzett védjegyek

A *Bluetooth*[®] szóvédjegy és embléma a(z) *Bluetooth SIG, inc.* bejegyzett védjegye, és ezen jelzések Husqvarna általi használata licenelés keretében történik.

SPIS TREŚCI

Wstęp.....	41	Transport, przechowywanie i utylizacja.....	73
Bezpieczeństwo.....	47	Dane techniczne.....	76
Montaż.....	52	Serwis.....	78
Przeznaczenie.....	53	Deklaracja zgodności.....	79
Przegląd.....	61	Zarejestrowane znaki handlowe.....	80
Rozwiązywanie problemów.....	67		

Wstęp

Kontrola przed dostawą i numery produktów

Uwaga: Produkt przeszedł kontrolę przed dostawą. Należy upewnić się, że podpisana kopia dokumentu dotyczącego kontroli przed dostawą została odebrana.

Informacje kontaktowe warsztatu obsługi technicznej:	
Niniejsza instrukcja obsługi dotyczy produktu o numerze produktu/numerze seryjnym:	
	/
Silnik:	

Opis produktu

Produkt jest kosiarką samojezdną. Pedaly służące do jazdy do przodu i do tyłu umożliwiają użytkownikowi bezstopniową regulację prędkości. Produkt stosowany jest z zespołem tnącym 2 w 1 z wkładką rozdrabniającą.

Przeznaczenie

Produkt został opracowany do koszenia na otwartych i równych powierzchniach w obszarach mieszkalnych i ogrodach. W celu wykonywania innych zadań należy

zastosować opcjonalne akcesorium. Prosimy o kontakt z dealerem Husqvarna, aby uzyskać informację na temat dostępnych akcesoriów.

Ubezpiecz produkt

Wykup ubezpieczenie dla swojego nowego produktu. W przypadku wątpliwości skonsultuj się z firmą ubezpieczeniową. Zalecamy wykupienie pełnego ubezpieczenia, które obejmuje strony trzecie, pożar, uszkodzenia, kradzież i odpowiedzialność.

Przegląd produktu

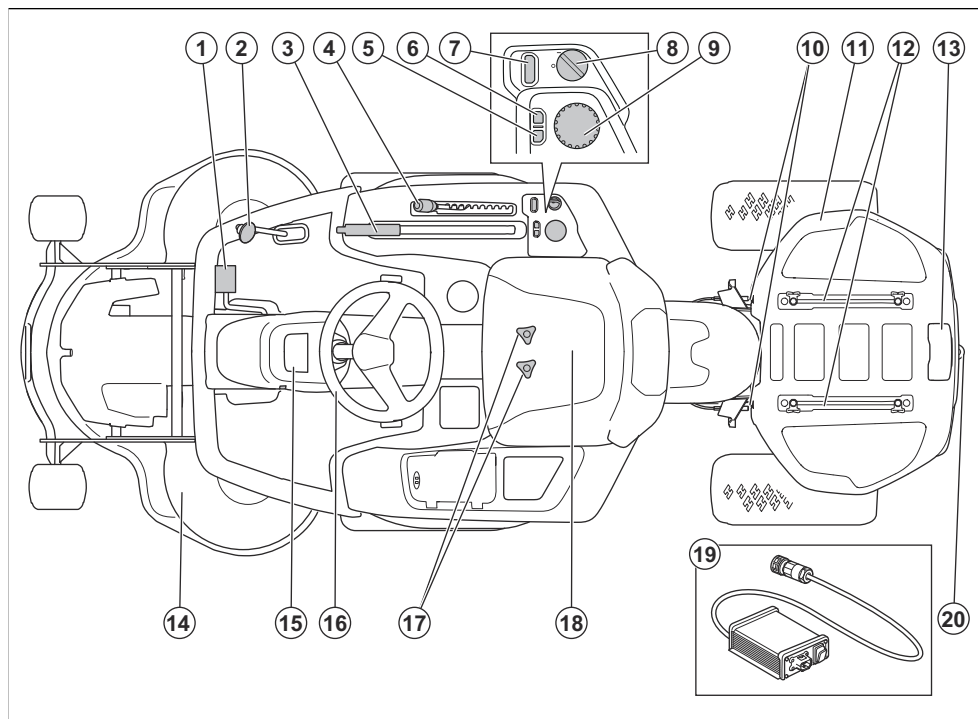

- | | |
|---|-----------------------------------|
| 1. Pedał jazdy do przodu | 11. Pokrywa akumulatora |
| 2. Pedał jazdy do tyłu | 12. Szyny |
| 3. Dźwignia regulacji wysokości zespołu tnącego | 13. Gniazdo ładowarki akumulatora |
| 4. Dźwignia regulacji wysokości koszenia | 14. Zespół tnący |
| 5. Przycisk powrotu do menu | 15. Wyświetlacz |
| 6. Przycisk trybu jazdy | 16. Kierownica |
| 7. Przycisk START | 17. Regulacja fotela |
| 8. Wylłącznik zasilania | 18. Fotel |
| 9. Pokrętko | 19. Ładowarka |
| 10. Blokada pokrywy akumulatora | 20. Drażek holowniczy |

Przegląd wyświetlacza

Na wyświetlaczu pojawi się informacja o stanie produktu. Na wyświetlaczu mogą pojawiać się 4 typy komunikatów, patrz *Typy komunikatów na stronie 44*.

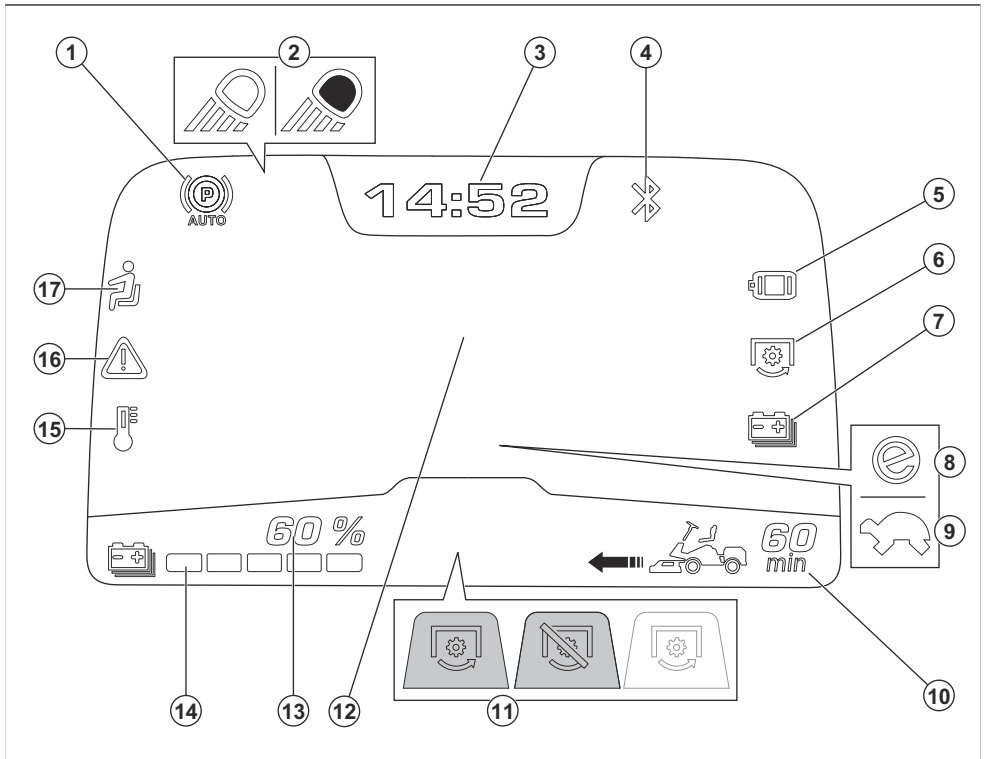

1. Wskaźnik automatycznego hamulca postojowego. Wskaźnik zapala się po włączeniu automatycznego hamulca postojowego.
2. Wskaźnik świateł roboczych lub reflektorów
3. Zegar
4. Wskaźnik Bluetooth®. Wskaźnik zapala się, gdy urządzenie Bluetooth® jest podłączone do produktu.
5. Wskaźnik silnika napędowego / sterownika silnika napędowego
6. Wskaźnik silnika zespołu tnącego / sterownika silnika zespołu tnącego
7. Wskaźnik akumulatora
8. Wskaźnik trybu jazdy. Tryb jazdy SavE jest włączony. Patrz *Wybór trybu jazdy na stronie 59*.
9. Wskaźnik trybu jazdy. Tryb obniżonej wydajności jest włączony. Patrz *Komunikaty wskaźników wyświetlacza na stronie 70*.
10. Poziom naładowania akumulatora, w minutach pracy
11. e-WOM (elektryczny wał odbioru mocy).⁸ Wskaźnik Położenie koszenia i włączony / położenie koszenia i wyłączony / położenie transportowe i wyłączony.
12. Środek wyświetlacza. Patrz *Tryby wyświetlania na stronie 44*.
13. Wskaźnik poziomu naładowania akumulatora, %
14. Wskaźnik poziomu naładowania akumulatora
15. Wskaźnik temperatury. Jeśli na wyświetlaczu pojawi się wskaźnik temperatury, należy zatrzymać produkt i zapoznać się z *Wyświetlacz — rozwiązywanie problemów na stronie 70*.
16. Wskaźnik ostrzegawczy. Jeśli na wyświetlaczu pojawi się wskaźnik ostrzegawczy, należy zatrzymać produkt i zapoznać się z *Wyświetlacz — rozwiązywanie problemów na stronie 70*.
17. Czujnik obecności operatora (OPC). Wskaźnik zapala się, gdy operator nie siedzi w fotelu.

⁸ Zespół tnący zasilany elektrycznie lub inne zamontowane z przodu akcesorium

Typy komunikatów

Wyróżnia się cztery typy komunikatów błędów, które mogą pojawić się na wyświetlaczu.

Typ komunikatu	Opis
Komunikat wskaźnika wyświetlacza	Symbolle wskaźników na wyświetlaczu pokazują włączoną funkcję lub informacje o stanie urządzenia. Gdy na wyświetlaczu pojawi się komunikat, urządzenie zwykle może pracować, ale zalecane jest podjęcie działań. Patrz <i>Przegląd wyświetlacza na stronie 43</i> oraz <i>Komunikaty wskaźników wyświetlacza na stronie 70</i> .
Komunikat ostrzegawczy	Kombinacja żółtych symboli, które najpierw wyświetlają się jako duże symbole na środku wyświetlacza. Pokazuje stan nieprawidłowy. Gdy pojawi się komunikat ostrzegawczy, urządzenie może pracować, ale działa wolniej niż zwykle. Patrz <i>Komunikaty ostrzegawcze na wyświetlaczu na stronie 70</i> .
Komunikat o błędzie	Kombinacja czerwonych symboli, które najpierw wyświetlają się jako duże symbole na środku wyświetlacza. Pokazuje ostrzeżenie dotyczące bezpieczeństwa lub problem z urządzeniem. W przypadku wystąpienia błędu urządzenie jest zwykle ustawiane w tryb bezczynności i nie można go uruchomić do momentu usunięcia błędu. Patrz <i>Komunikaty błędów na wyświetlaczu na stronie 71</i> .
Uruchomienie niemożliwe	Jeden duży symbol na wyświetlaczu, który pokazuje stan uniemożliwiający uruchomienie urządzenia. Patrz <i>Komunikaty, gdy uruchomienie jest niemożliwe na stronie 72</i> .

Tryby wyświetlania

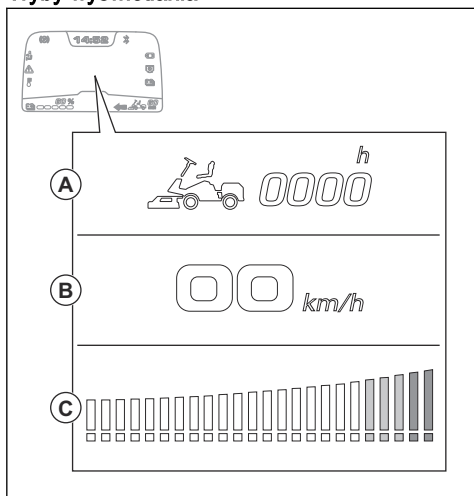

Środek wyświetlacza pokazuje różne informacje w różnych trybach wyświetlania.

- Pokazuje tryb bezczynności (A), gdy wyłącznik główny znajduje się w pozycji „1”. W trybie bezczynności wyświetlacz pokazuje całkowity czas pracy.
- Pokazuje tryb jazdy z zespołem tnącym w położeniu transportowym (B) po uruchomieniu urządzenia. W trybie jazdy z zespołem tnącym w położeniu transportowym wyświetlacz pokazuje aktualną prędkość w km/h.

- Pokazuje tryb jazdy z zespołem tnącym w położeniu koszenia (C), gdy zespół tnący lub inne akcesoria są włączone. Gdy świecą się tylko zielone wskaźniki, zużycie energii zespołu tnącego lub akcesorium jest zgodne z zaleceniami. Jeśli świecą się żółte lub czerwone wskaźniki, pobór mocy jest wyższy niż zalecany, a czas pracy maleje.

Widok ładowania

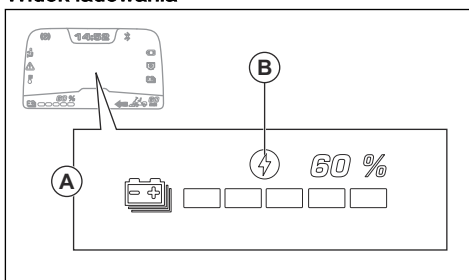

Gdy ładowarka jest podłączona do urządzenia, a przełącznik zasilania jest ustawiony w pozycji „1”, widok ładowania pokazuje się na środku wyświetlacza.

(A): Widok ładowania pokazuje stan naładowania w %. Symbol ładowania (B) zapala się podczas ładowania produktu. Symbol ładowania (B) gaśnie, gdy ładowarka jest podłączona, ale nie trwa ładowanie.

Uruchomienie niemożliwe

Przed uruchomieniem urządzenia należy zapewnić odpowiednie warunki pracy. Patrz *Uruchamianie produktu na stronie 58*. W przypadku naciśnięcia przycisku START, gdy odpowiednie warunki pracy

nie są zapewnione, na wyświetlaczu widoczny jest symbol Uruchomienie niemożliwe. Patrz *Komunikaty, gdy uruchomienie jest niemożliwe na stronie 72.*

Czujnik obecności operatora (OPC)

Gdy operator opuszcza fotel, czujnik OPC ustawia produkt w trybie bezpiecznym. Silnik wyłącza się, a jeśli noże są włączone, zatrzymują się także silniki zespołu tnącego. Patrz *Sprawdzanie parametrów pracy na stronie 50.*

Pedały jazdy do przodu i do tyłu

Prędkość reguluje się stopniowo za pomocą 2 pedałów. Lewy pedał (A) służy do jazdy do przodu, a prawy (B) do jazdy do tyłu. Produkt zatrzymuje się po zwolnieniu pedałów.

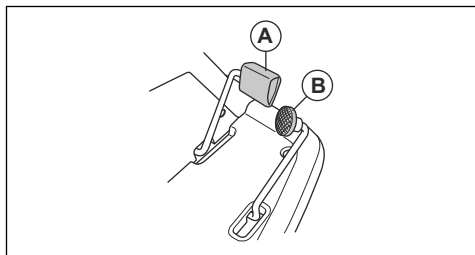

Zespół tnący

Do tego produktu są przeznaczone zespoły tnące Combi z funkcją BioClip. Wykorzystanie funkcji BioClip umożliwia pocięcie trawy na nawóz. Zespoły tnące Combi można stosować także bez funkcji BioClip. Bez wykorzystania funkcji BioClip trawa jest wyrzucana do tyłu.

Husqvarna Connect

Produkt jest wyposażony w bezprzewodową technologię *Bluetooth®* i może łączyć się z urządzeniami mobilnymi, w których zainstalowano aplikację Husqvarna Connect. Husqvarna Connect to darmowa aplikacja na urządzenia mobilne. Aplikacja Husqvarna Connect zapewnia dodatkowe funkcje dla Twojego Husqvarna produktu:

- Funkcja blokowania i odblokowania w celu zapobiegania nieautoryzowanemu użytkownikowi produktu.
- Szczegółowe informacje dotyczące produktu.
- Informacje dotyczące produktu oraz pomoc w wyborze części i konserwacji.

Symbole znajdujące się na produkcie



OSTRZEŻENIE: Produkt może spowodować poważne obrażenia ciała lub śmierć operatora lub innych osób. Należy zachować ostrożność i prawidłowo korzystać z produktu.



Przed użyciem produktu należy dokładnie i ze zrozumieniem przeczytać instrukcję obsługi.



Nie zbliżać żadnych części ciała do obracających się noży.



Nie zbliżać żadnych części ciała do obracających się elementów.



Należy uważać na wyrzucane i rykoszetujące przedmioty.



Osoby postronne powinny zachować odpowiednią odległość.



Wyłączyć urządzenie przed przystąpieniem do prac konserwacyjnych.



Maks. dopuszczalne obciążenie pionowe haka holowniczego jest podane w *Dane techniczne na stronie 76* oraz na etykiecie.



Maks. dopuszczalne obciążenie poziome haka holowniczego jest podane w *Dane techniczne na stronie 76* oraz na etykiecie.



Przed rozpoczęciem i podczas jazdy do tyłu obserwować otoczenie z tyłu produktu.



Nie kosić trawy w poprzek zbocza. Nie kosić trawy na zboczach o kącie nachylenia przekraczającym 10°. Patrz *Koszenie trawy na pochyłościach na stronie 49.*



Nigdy nie przewozić pasażerów na maszynie ani na osprzęcie.



Automatyczny hamulec postojowy.



Jazda do przodu.

N

Bieg neutralny.



Jazda do tyłu.



Przełącznik fotela.

START

Uruchomić tryb jazdy.



Urządzenie jest zgodne z odpowiednimi dyrektywami UE.



Ten produkt jest zgodny z przepisami obowiązującymi w Wielkiej Brytanii.



Etykieta emisji hałasu do środowiska zgodnie z dyrektywami oraz przepisami UE i Wielkiej Brytanii, a także przepisami Nowej Południowej Walii „Protection of the Environment Operations (Noise Control) Regulation 2017”. Gwarantowany poziom mocy akustycznej urządzenia jest określony w *Dane techniczne na stronie 76* oraz na etykiecie.



Należy zawsze stosować atestowane ochronniki słuchu.



Położenie serwisowe zespołu tnącego.



Położenie pracy zespołu tnącego.



Wysokość koszenia.



Położenie serwisowe dźwigni wysokości koszenia.



Noże są wyłączone.



Noże są załączone.



Włączyć układ elektrycznego hamulca postojowego.



Wyłączyć układ elektrycznego hamulca postojowego.



Oznaczenia dotyczące ochrony

środowiska. Tego produktu ani opakowania nie można traktować jak odpadów domowych. Należy poddawać je recyklingowi w zatwierdzonym punkcie zbiórki sprzętu elektrycznego i elektronicznego.



Kod do przeskanowania

yyyywwxxxx

Tabliczka znamionowa zawiera numer seryjny. **yyyy** to rok produkcji, a **ww** oznacza tydzień produkcji.

Uwaga: Pozostałe symbole/naklejki samoprzylepne umieszczone na produkcie dotyczą wymogów związanych z certyfikatami w niektórych obszarach komercyjnych.

Odpowiedzialność za produkt

Zgodnie z przepisami dotyczącymi odpowiedzialności za produkt nie ponosimy odpowiedzialności za szkody spowodowane przez nasz produkt, jeśli:

- produkt jest nieprawidłowo naprawiany.
- produkt jest naprawiany przy użyciu części nie pochodzących od producenta lub niezatwierdzonych przez producenta.
- produkt jest wyposażony w akcesoria nie pochodzące od producenta lub niezatwierdzone przez producenta.
- produkt nie jest naprawiany w autoryzowanym centrum serwisowym lub przez autoryzowaną placówkę.

Bezpieczeństwo

Definicje dotyczące bezpieczeństwa

Ostrzeżenia, uwagi i informacje są używane do zwrócenia uwagi na szczególnie ważne sekcje instrukcji obsługi.



OSTRZEŻENIE: Jest używane, gdy istnieje ryzyko poważnych obrażeń, śmierci operatora lub uszkodzenia otoczenia w wyniku nieprzestrzegania instrukcji obsługi.



UWAGA: Jest używane, gdy istnieje ryzyko uszkodzenia materiałów lub urządzenia w wyniku nieprzestrzegania instrukcji obsługi.

Uwaga: Stosuje się, aby przekazać więcej informacji, które są przydatne w danej sytuacji.

Ogólne zasady bezpieczeństwa



OSTRZEŻENIE: Ten produkt może odciąć dłonie lub stopy oraz wyrzucić różne przedmioty. Nieprzestrzeganie zasad bezpieczeństwa grozi poważnymi obrażeniami lub śmiercią.



OSTRZEŻENIE: Nie wolno używać produktu z uszkodzonym osprzętem tnącym. Uszkodzony osprzęt tnący może wyrzucić różne przedmioty, co grozi poważnymi obrażeniami lub śmiercią. Natychmiast wymienić uszkodzone noże.



OSTRZEŻENIE: Niniejszy produkt podczas pracy wytwarza pole elektromagnetyczne. W pewnych okolicznościach pole to może zakłócać pracę aktywnych lub pasywnych implantów medycznych. Przed użyciem tego produktu osoby z wszczepionym implantem medycznym powinny skonsultować się z lekarzem i producentem implantu w celu ograniczenia ryzyka poważnych lub śmiertelnych obrażeń.



OSTRZEŻENIE: Przed rozpoczęciem użytkowania produktu przeczytać następujące ostrzeżenia.

- Zawsze zachowywać ostrożność i kierować się zdrowym rozsądkiem. Użytkownik nie powinien podejmować się prac, jeżeli uważa, że przekraczają one jego kwalifikacje. Jeżeli po przeczytaniu niniejszej instrukcji obsługi nadal nie ma pewności co do sposobów postępowania, przed rozpoczęciem pracy zwrócić się o poradę do eksperta.
- Przed uruchomieniem produktu dokładnie i ze zrozumieniem zapoznać się z niniejszą instrukcją obsługi i wskazówkami.
- Nauczyć się bezpiecznej eksploatacji produktu i obsługi jego elementów sterujących oraz w jaki sposób szybko wyłączyć produkt.
- Poznać znaczenie naklejek przypominających o zasadach bezpieczeństwa.
- Utrzymywać produkt w czystości, aby mieć pewność, że oznaczenia i naklejki są czytelne.
- Pamiętać o tym, że operator ponosi odpowiedzialność za wypadki z udziałem innych ludzi i ich własności.
- Nie wolno przewozić pasażerów. Produkt może być użytkowany tylko przez jedną osobę.

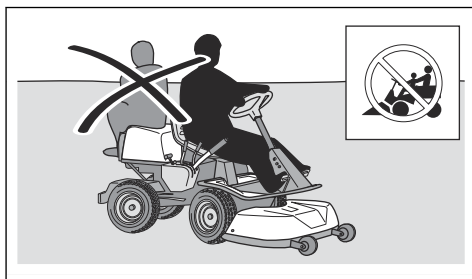

- Nie wolno pozostawiać włączonego produktu bez nadzoru. Przed pozostawieniem produktu bez nadzoru zawsze wyłączać noże, upewnić się, że hamulec postojowy jest załączony, wyłączyć silnik i wyjmować kluczyk.
- Używać produktu tylko przy świetle dziennym lub przy dobrym oświetleniu. Utrzymywać bezpieczną odległość od dołów i innych nierówności terenu. Przewidywać i uwzględniać inne prawdopodobne zagrożenia.
- Nie wolno używać produktu w niesprzyjających warunkach pogodowych np. we mgle, deszczu, w miejscach wilgotnych lub mokrych, przy silnym wietrze, na silnym mrozie, gdy występuje ryzyko wyładowań atmosferycznych itd.
- Ustalić położenie i oznakować kamienie i inne obiekty, których nie można usunąć, aby uniknąć kolizji z nimi.
- Oczyszczyć teren z takich przedmiotów, jak kamienie, pozostawione zabawki, druty itp., które mogą zostać pochwycone i wyrzucone przez noże.

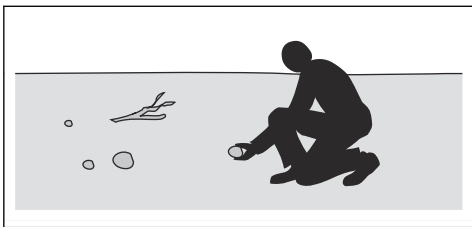

- Nie wolno pozwalać dzieciom ani innym nieupoważnionym osobom używać ani serwisować produktu. Lokalne przepisy mogą określać wiek operatora.
- Dopilnować, aby podczas uruchamiania silnika, włączania napędu lub jazdy produktu nikt nie znajdował się w pobliżu.
- W przypadku koszenia w pobliżu drogi lub w poprzek drogi zwracać uwagę na ruch uliczny.
- Nie wolno używać produktu, gdy odczuwa się zmęczenie, ani pod wpływem alkoholu lub leków, które mogą negatywnie wpływać na wzrok, zdolność oceny sytuacji lub panowanie nad wykonywanymi ruchami.
- Należy zawsze parkować produkt na równym podłożu, a silnik pozostawiać wyłączony.

Zasady bezpieczeństwa dotyczące dzieci



OSTRZEŻENIE: Przed rozpoczęciem użytkowania produktu przeczytać następujące ostrzeżenia.

- Jeżeli dzieci znajdujące się w pobliżu urządzenia są bez nadzoru, może to być przyczyną poważnych wypadków. Dzieci często uważają maszynę i koszenie za atrakcję. Nigdy nie należy zakładać, że dzieci pozostaną na tym samym miejscu, w którym były ostatnio widziane.
- Trzymać dzieci z dala od koszonego obszaru. Upewnić się, że dzieci są pod opieką osoby dorosłej.
- Zachować czujność i wyłączyć produkt, jeśli dzieci wejdą na obszar roboczy. Zachować szczególną ostrożność w pobliżu narożników, krzaków, drzew lub innych przedmiotów zasłaniających pole widzenia.
- Przed rozpoczęciem i podczas cofania patrzeć w tył i w dół, aby upewnić się, że nie ma w pobliżu małych dzieci.
- Nie przewozić dzieci. Mogą one spaść z urządzenia i odnieść poważne obrażenia lub przeszkodzić w bezpiecznym manewrowaniu maszyną.
- Nie wolno pozwalać dzieciom na obsługę maszyny.

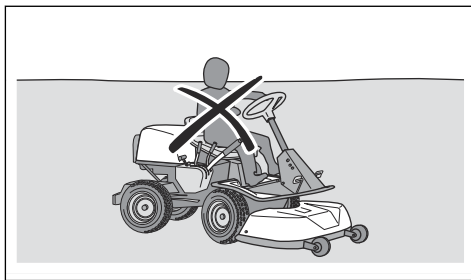

Zasady bezpieczeństwa związane z akumulatorem



OSTRZEŻENIE: Przed rozpoczęciem użytkowania produktu przeczytać następujące ostrzeżenia.

Ogólne:

- Należy dokładnie przeczytać wszystkie ostrzeżenia i instrukcje. Niezastosowanie się do ostrzeżeń i instrukcji może spowodować porażenie prądem, pożar i/lub poważne obrażenia.
- Urządzenie może być wyposażone w dodatkowy akumulator. Wszelkie prace montażowe i naprawy powinny być wykonywane wyłącznie przez autoryzowany punkt serwisowy. Nigdy nie należy podejmować prób montażu lub naprawy akumulatora.
- Regularnie sprawdzać, czy akumulatory nie są uszkodzone. Uszkodzone lub zmodyfikowane akumulatory mogą charakteryzować się nieprzewidywalnymi właściwościami skutkującymi pożarem, eksplozją lub ryzykiem doznania obrażeń przez użytkownika. Nie naprawiać ani nie otwierać uszkodzonych akumulatorów.
- Uszkodzony akumulator może wybuchnąć i spowodować obrażenia ciała. Jeśli akumulator ma odkształcenia lub jest uszkodzony, nie używać produktu i skontaktować się z autoryzowanym warsztatem obsługi technicznej Husqvarna.
- Akumulatorów nie należy rozbiierać, otwierać ani ciąć na kawałki.
- Akumulatory należy chronić przed wstrząsami mechanicznymi.
- Akumulatorów ani ogniw nie należy wystawiać na działanie wysokich temperatur ani ognia. Akumulatorów ani ogniw nie należy przechowywać w miejscu narażonym na bezpośrednie działanie promieni słonecznych.
- Nie zwierać akumulatorów. Akumulatorów nie wolno przechowywać w sposób, który może spowodować zwarcie między nimi lub z innymi metalowymi przedmiotami.
- Nie dopuszczać do kontaktu zawartości akumulatorów ze skórą lub oczami. W razie kontaktu

ze skórą lub oczami należy przemyć to miejsce dużą ilością wody i zasięgnąć porady lekarza.

- Nie należy używać akumulatorów nieprzeznaczonych dla danego rodzaju urządzeń.
- W jednym urządzeniu nie należy łączyć akumulatorów różnych firm, o różnych pojemnościach lub różnego typu.
- Akumulatory i ogniwa należy przechowywać w miejscu niedostępnym dla dzieci.
- Akumulator powinien być czysty i suchy.
- Akumulatorów należy używać wyłącznie w celu, do którego zostały przeznaczone.

Akumulatory 48 V:

- Akumulatory 48 V Husqvarna służą wyłącznie jako źródło zasilania akumulatorowych modeli Rider Husqvarna. Aby uniknąć obrażeń, akumulator nie może być używany jako źródło zasilania innych urządzeń.
- Nie wolno używać akumulatorów i innych urządzeń, które są wadliwe, uszkodzone albo zostały zmodyfikowane.
- Akumulatorów nie wolno przerabiać ani naprawiać. Wszelkie naprawy powinny być wykonywane wyłącznie przez autoryzowany punkt serwisowy.

Instrukcje bezpieczeństwa dotyczące obsługi



OSTRZEŻENIE: Przed rozpoczęciem użytkowania produktu przeczytać następujące ostrzeżenia.

- Przed rozpoczęciem i podczas jazdy do tyłu zawsze patrzeć w dół i w tył. Zwracać uwagę na duże i małe przeszkody.
- Przed pokonaniem zakrętu zmniejszyć prędkość jazdy.
- Zatrzymać noże podczas poruszania się na obszarach, na których się nie kosi.



UWAGA: Przed rozpoczęciem użytkowania produktu przeczytać następujące instrukcje.

- W pobliżu kamieni i innych dużych obiektów zachować ostrożność i uważać, aby noże nie uderzyły w takie obiekty.
- Nie przejeżdżać produktem przez przeszkody. W przypadku przejechania lub zderzenia z jakimkolwiek przedmiotem zatrzymać i sprawdzić produkt oraz zespół tnący. Jeśli to konieczne, przed ponownym rozpoczęciem pracy wykonać naprawy.

Koszenie trawy na pochyłościach



OSTRZEŻENIE: Przed rozpoczęciem użytkowania produktu przeczytać następujące ostrzeżenia.

- Koszenie na pochyłościach zwiększa ryzyko utraty kontroli oraz przewrócenia produktu. Może to spowodować obrażenia ciała lub śmierć. Podczas koszenia na pochyłościach wymagane jest zachowanie szczególnej ostrożności. Jeśli nie można cofnąć się w górę zbocza lub w przypadku poczucia zagrożenia, nie podejmować pracy.
- Usunąć kamienie, gałęzie i inne przeszkody.
- Kosić w górę i w dół zbocza, a nie z boku na bok.
- Nie kosić w dół zbocza przy uniesionym zespole tnącym.
- Nie używać produktu na zboczach o kącie nachylenia przekraczającym 10°.

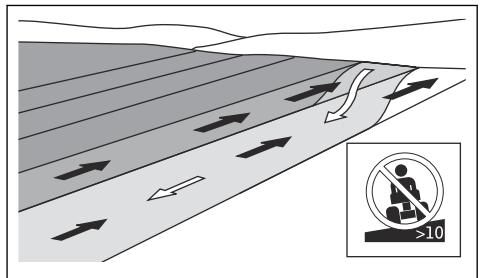

- Nie uruchamiać ani nie zatrzymać produktu na pochyłości.
- Nie używać pedału jazdy do przodu ani pedału jazdy do tyłu do utrzymywania się na pochyłości. Spowoduje to przegrzanie układu.
- Po zboczach jechać płynnie i powoli.
- Nie zmieniać gwałtownie prędkości ani kierunku jazdy.
- Nie skręcać bardziej niż to konieczne. W przypadku jazdy w dół zbocza skręcać powoli i stopniowo. Jechać z niewielką prędkością. Delikatnie skręcać koła.
- Rozglądać się i omijać koleiny, dziury i wyboje. Jeśli podłoże nie jest płaskie, istnieje zwiększone ryzyko przewrócenia się produktu. Wysoka trawa może zasłaniać przeszkody.
- Nie wolno kosić trawy w pobliżu krawędzi, rowów ani nabrzeży. Produkt może się nagle przewrócić, jeśli koło najedzie na krawędź stromego zbocza lub rowu albo jeśli krawędź zapadnie się pod ciężarem produktu. Jeśli produkt wpadnie do wody, istnieje ryzyko utonięcia.

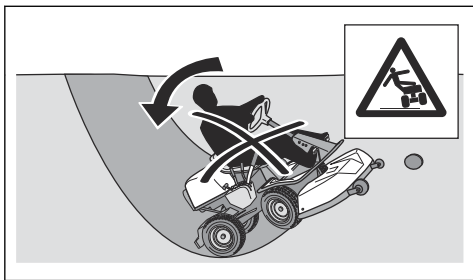

- Nie należy kosić, gdy trawa jest mokra. Śliska nawierzchnia może spowodować utratę przyczepności przez opony i doprowadzić do poślizgu.
- Nie wolno stawiać stopy na podłożu, aby ustabilizować produkt.
- W przypadku zamontowania osprzętu lub innego przedmiotu, który zmniejsza stabilność produktu, podczas jazdy należy zachować szczególną ostrożność.

Bezpieczeństwo podczas holowania

- Należy używać wyłącznie sprzętu do holowania zatwierdzonego przez Husqvarna.
- Skorzystać z dyszla holowniczego, aby podłączyć sprzęt.
- Nie należy holować sprzętu, który jest cięższy niż maksymalna dopuszczalna masa holowanego sprzętu. Patrz *Dane techniczne na stronie 76*.

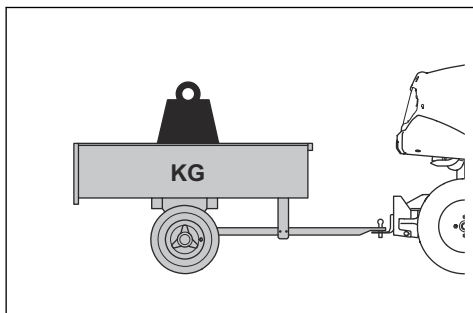

- Upewnić się, że żadne inne osoby nie przebywają przy produkcie podczas holowania sprzętu.
- Zachować ostrożność podczas holowania sprzętu na zboczach lub na nierównym terenie.
- Prowadzić produkt z niską prędkością podczas holowania sprzętu.

Środki ochrony osobistej



OSTRZEŻENIE: Przed rozpoczęciem użytkowania produktu przeczytać następujące ostrzeżenia.

- Podczas używania urządzenia należy zawsze mieć na sobie środki ochrony osobistej dopuszczone do użytku przez odpowiednie władze. Środki ochrony osobistej nie eliminują całkowicie ryzyka odniesienia obrażeń, natomiast ograniczają ich rozmiar w razie zaistnienia wypadku. Skorzystać z pomocy dealera przy wyborze odpowiedniego sprzętu.
- Należy zawsze używać zatwierdzonych ochronników słuchu. Długotrwałe przebywanie w hałasie może doprowadzić do trwałej utraty słuchu.
- Zawsze zakładać obuwie robocze lub ochronne. Zalecane jest obuwie ze stalowymi noskami. Nie używać produktu, będąc bez założonego obuwia.

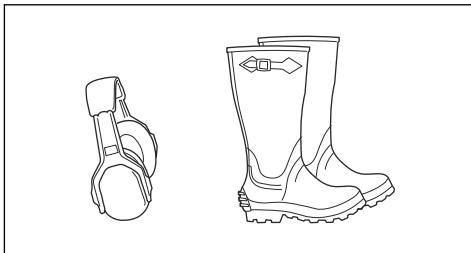

- W razie konieczności należy zakładać rękawice, na przykład podczas mocowania, kontrolowania lub czyszczenia osprzętu tnącego.
- Nie wolno nosić luźnych ubrań, biżuterii ani innych przedmiotów, które mogą zostać pochwycone przez elementy ruchome.
- Zawsze mieć pod ręką apteczkę pierwszej pomocy i gaśnicę.

Zespoły zabezpieczające na produkcie



OSTRZEŻENIE: Przed rozpoczęciem użytkowania produktu przeczytać następujące ostrzeżenia.

- Nie wolno używać produktu z uszkodzonymi urządzeniami zabezpieczającymi.
- Nie wolno wymontowywać ani modyfikować urządzeń zabezpieczających.
- Regularnie przeprowadzać kontrole urządzeń zabezpieczających. Jeśli urządzenia zabezpieczające są uszkodzone, skontaktować się z warsztatem obsługi technicznej Husqvarna.

Sprawdzanie wyłącznika

- Odlączyć przewód ładowania akumulatora.
- Ustawić wyłącznik w położeniu „1”. Upewnić się, że włącza się wyświetlacz.
- Ustawić wyłącznik w położeniu „0”. Upewnić się, że produkt natychmiast się zatrzymuje, a wyświetlacz wyłącza się.

Sprawdzanie parametrów pracy

Parametry pracy należy sprawdzać codziennie.

1. Upewnić się, że nie można uruchomić trybu jazdy, gdy zespół tnący znajduje się w położeniu koszenia.
2. Upewnić się, że nie można uruchomić trybu jazdy po naciśnięciu pedałów.
3. Upewnić się, że nie można uruchomić trybu jazdy po podniesieniu z fotela.
4. Upewnić się, że nie można uruchomić trybu jazdy, gdy ładowarka jest podłączona do urządzenia.
5. Upewnić się, że nie można uruchomić trybu jazdy, gdy układ elektrycznego hamulca postojowego jest wyłączony.
6. Upewnić się, że produkt się zatrzymuje, gdy silniki zespołu tnącego są włączone, a operator opuści fotel.

Kontrola pedałów jazdy do przodu i do tyłu

1. Uruchomić urządzenie i włączyć tryb jazdy.
2. Upewnić się, że pedały jazdy do przodu i do tyłu nie są zablokowane i można je swobodnie obsługiwać.
3. Aby ruszyć do przodu, ostrożnie wcisnąć pedał jazdy do przodu.
4. Zwolnić pedał jazdy do przodu, aby zahamować. Upewnić się, że po zwolnieniu pedału jazdy do przodu włącza się hamulec.

Uwaga: Produkt jest wyposażony w automatyczny hamulec, który włącza się po zwolnieniu pedałów. Aby zwiększyć siłę hamowania podczas zmniejszania prędkości, należy nacisnąć drugi pedał.

5. Wykonać tę samą procedurę w przypadku pedału jazdy do tyłu.
6. Upewnić się, że urządzenie nie porusza się, gdy pedały jazdy do przodu i do tyłu nie są uruchomione.

Hamulec postojowy



OSTRZEŻENIE: Jeśli hamulec postojowy nie działa, maszyna może rozpocząć jazdę i spowodować obrażenia lub uszkodzenia. Dopilnować, aby hamulec postojowy był regularnie kontrolowany i regulowany.

Patrz *Sprawdzanie hamulca postojowego na stronie 63.*

Wskaźniki ostrzegawcze na wyświetlaczu

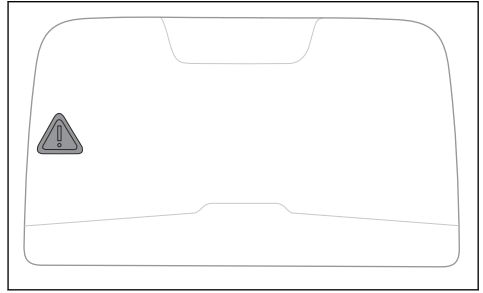

UWAGA: Jeśli na wyświetlaczu pojawi się wskaźnik ostrzegawczy, należy zatrzymać produkt i zapoznać się z *Wyświetlacz — rozwiązywanie problemów na stronie 70.*

Ostroły ochronne

Niezamontowane lub uszkodzone ostroły ochronne zwiększają ryzyko odniesienia obrażeń spowodowanych ruchomymi elementami lub nagrzanymi powierzchniami. Przed rozpoczęciem eksploatacji produktu należy sprawdzić ostroły ochronne. Należy upewnić się, że ostroły ochronne są prawidłowo zamocowane oraz wolne od pęknięć i innych uszkodzeń. Wymienić wadliwe ostroły.

Instrukcje bezpieczeństwa dotyczące konserwacji



OSTRZEŻENIE: Produkt jest ciężki i może spowodować obrażenia ciała bądź uszkodzenie mienia lub sąsiedniego obszaru. Nie wolno wykonywać żadnych prac konserwacyjnych przy produkcji ani zespole tnącym bez spełnienia następujących warunków:

- Wyłącznik znajduje się w pozycji „0”, a jego kluczyk jest wyjęty.
- Produkt jest zaparkowany na równej powierzchni.
- Hamulec postojowy został załączony.
- Zespół tnący jest odłączony.
- Przewód do ładowarki akumulatora jest odłączony.



OSTRZEŻENIE: Przed rozpoczęciem użytkowania produktu przeczytać następujące ostrzeżenia.

- Aby zapewnić możliwie jak najlepszą wydajność i bezpieczeństwo, regularnie wykonywać prace konserwacyjne przy produkcji, zgodnie z planem konserwacji. Patrz *Plan konserwacji na stronie 61.*

- Porażenie prądem może spowodować obrażenia. Nie przeprowadzać konserwacji akumulatora. Nie dotykać przewodów, gdy silnik jest włączony. Nie wykonywać testu funkcjonowania używając palców.
- Nie uruchamiać produktu, jeśli osłony ochronne nie są zamontowane. Istnieje duże ryzyko odniesienia obrażeń spowodowane przez ruchome lub nagrzane części.
- Przed rozpoczęciem wykonywania prac konserwacyjnych poczekać na ostygnięcie produktu.
- Noże są ostre i można się o nie skaleczyć. Na czas pracy przy nożach zabezpieczyć je lub nosić rękawice ochronne.
- Zawsze ustawiać zespół tnący w położeniu transportowym, aby go wyczyścić. Nie wolno parkować produktu w pobliżu krawędzi rowu lub spadku w celu uzyskania dostępu do zespołu tnącego.



UWAGA: Przed rozpoczęciem użytkowania produktu przeczytać następujące instrukcje.

- Upewnić się, że wszystkie nakrętki i śruby są odpowiednio dokręcone oraz że osprzęt jest w dobrym stanie.
- Nie zmieniać ustawień regulatorów. Jeśli prędkość obrotowa silnika jest zbyt wysoka, podzespoły produktu mogą ulec uszkodzeniu. Patrz *Dane techniczne na stronie 76*, aby dowiedzieć się więcej na temat maksymalnej dozwolonej prędkości obrotowej silnika.
- Atest produktu jest ważny wyłącznie, jeśli używane jest wyposażenie dostarczone lub zalecane przez producenta.

Montaż

Wstęp

Instrukcje dotyczące demontażu i montażu zespołu tnącego znajdują się również na etykiecie na wewnętrznej powierzchni pokrywy przedniej.

Montaż i demontaż zespołu tnącego

1. Zaparkować produkt na równym podłożu.
2. Ustawić wyłącznik w położeniu „0”.
3. Ustawić dźwignię wysokości cięcia w położeniu serwisowym.
4. Zwolnić zacisk pokrywy przedniej za pomocą narzędzia dołączanego do kluczyka wyłącznika i zdjąć pokrywę.

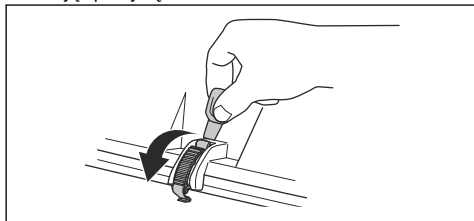

5. Podnieść ogranicznik wysokości koszenia i umieścić go w uchwycie ogranicznika wysokości koszenia.

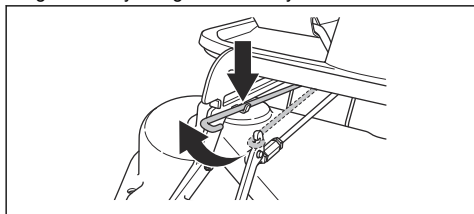

6. Odlączyć przewód od zespołu tnącego.

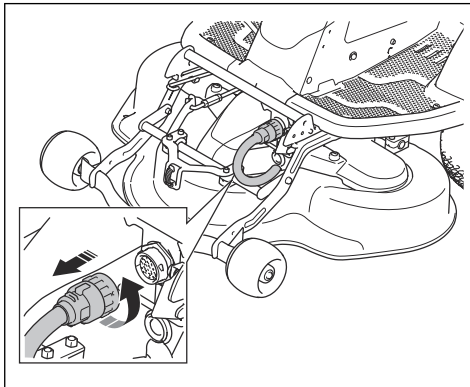

7. Zwolnić blokadę zespołu tnącego lewą ręką. Wyciągnąć zespół tnący prawą ręką.

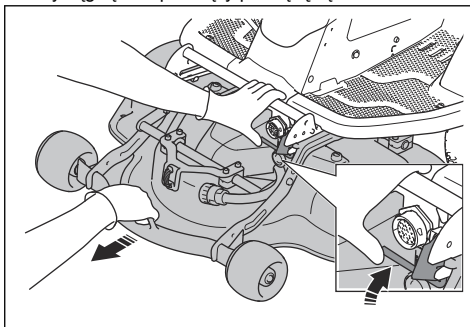

8. Umieścić drewniany klocek pomiędzy ramą urządzenia a podwoziem. Zapewnia to ochronę przed odskoczeniem zespołu tnącego podczas wyjmowania.

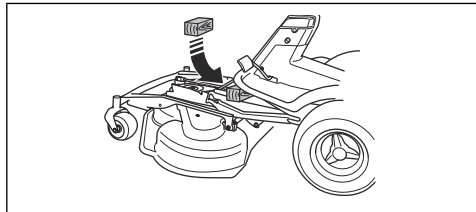

OSTRZEŻENIE: Należy zachować ostrożność. Istnieje ryzyko odniesienia obrażeń, jeśli ręka zostanie pochwycona pomiędzy ramą urządzenia a podwoziem.

9. Wykręcić 2 śruby z ramy urządzenia.

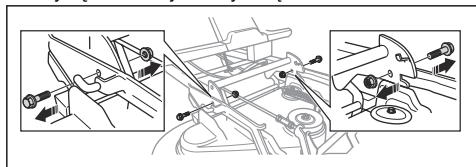

10. Przytrzymać przednią kraweźdź zespołu tnącego i wyciągnąć go.

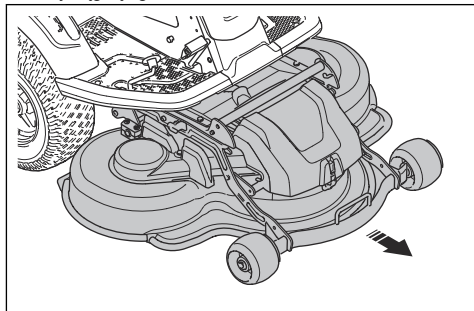

11. Wyjmij drewniany blok.

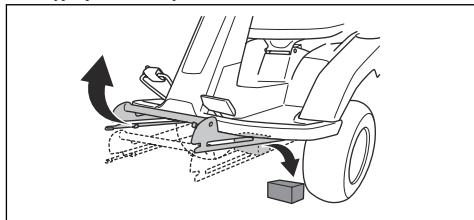

12. Przymocować zespół tnący, zachowując odwrotną kolejność czynności.

Przeznaczenie

Wstęp



OSTRZEŻENIE: Przed użyciem urządzenia należy przeczytać ze zrozumieniem rozdział poświęcony bezpieczeństwu.

Wyświetlacz

Korzystanie z menu wyświetlacza

1. Nacisnąć pokrętko, aby zobaczyć menu wyświetlacza (A).

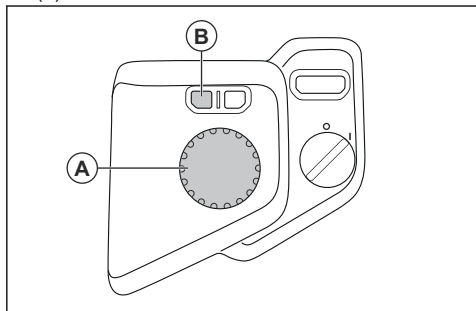

2. Obracać pokrętko (A), aby przewijać dostępne menu.

3. Nacisnąć pokrętko (A), aby wybrać opcję menu.
4. Nacisnąć przycisk (B), aby wrócić i zamknąć menu wyświetlacza.

Uwaga: Większość menu jest dostępna tylko w trybie bezczynności lub gdy urządzenie jest nieruchome. Patrz *Tryby wyświetlania na stronie 44*. Menu zamyka się automatycznie po naciśnięciu przycisku START lub pedałów.

Prędkość akcesoriów



Menu akcesoriów jest dostępne tylko wtedy, gdy urządzenie jest wyposażone w akcesorium z regulowaną prędkością. Informacje na temat akcesoriów znajdują się w instrukcji obsługi akcesoriów. Aby uzyskać więcej informacji na temat dostępnych akcesoriów do produktu, należy skontaktować się z dilerem Husqvarna.

Włączanie menu świateł

Uwaga: Światło jest wyposażeniem opcjonalnym. Aby uzyskać więcej informacji na temat dostępnych akcesoriów do produktu, należy skontaktować się z dilerem Husqvarna.

Uwaga: Aby można było obsługiwać i regulować lampę, menu świateł musi być włączone.

1. Nacisnąć pokrętkę, aby zobaczyć menu wyświetlacza.
2. Wybrać menu ustawień.



3. Przewinąć do menu świateł.



4. Nacisnąć pokrętkę, aby włączyć menu świateł.



Uwaga: Menu świateł zostanie włączone przy następnym uruchomieniu urządzenia.

Regulacja świateł

Uwaga: Po zamontowaniu świateł menu świateł musi zostać włączone. Patrz *Włączanie menu świateł na stronie 54*.

1. Nacisnąć pokrętkę, aby zobaczyć menu wyświetlacza.
2. Przewinąć do symbolu wyłączenia świateł.



3. Nacisnąć pokrętkę, aby włączyć światła robocze.



4. Nacisnąć pokrętkę, aby włączyć światła robocze i reflektory.



Odczytywanie informacji o systemie

1. Nacisnąć pokrętkę, aby zobaczyć menu wyświetlacza.
2. Wybrać symbol informacji.



3. Obrócić pokrętkę, aby przewijać pomiędzy następującymi widokami informacji o systemie:
 - a) Całkowity czas przy włączonym zasilaniu w trybie jazdy.

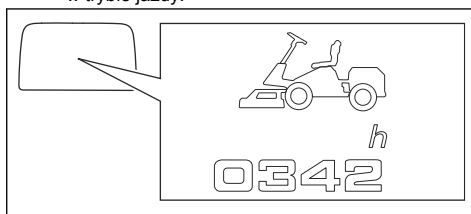

- b) Całkowity czas traktacji.

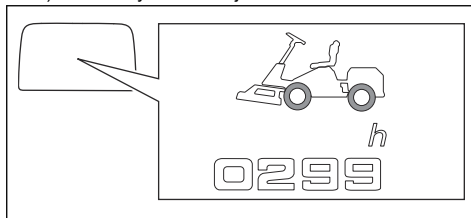

- c) Całkowity czas koszenia lub używania innych akcesoriów przednich.

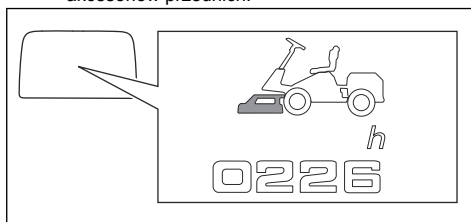

- d) Liczba zamontowanych akumulatorów.

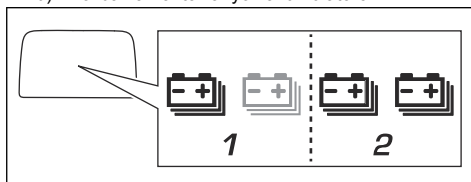

Uwaga: W urządzeniu można zamontować drugi akumulator. W celu montażu należy skontaktować się z dilerem Husqvarna.



OSTRZEŻENIE: Ryzyko porażenia prądem. Nie należy podejmować prób zamontowania lub naprawy akumulatora. Montaż i naprawy powinien wykonywać wyłącznie autoryzowany serwis.

Ustawianie godziny na wyświetlaczu

1. Nacisnąć pokrętko, aby zobaczyć menu wyświetlacza.
2. Wybrać menu ustawień.



3. Wybrać symbol zegara.



4. Obrócić i nacisnąć pokrętko, aby ustawić godziny i minuty oraz format godziny (24-/12-godzinny).

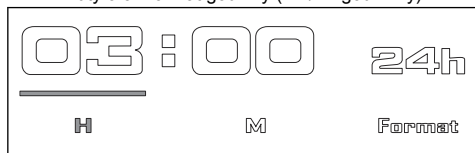

Włączanie lub wyłączenie dźwięku

Uwaga: Gdy dźwięk jest wyłączony, nie słychać dźwięków powiadomień o ostrzeżeniach, błędach ani o uruchomieniu.

1. Nacisnąć pokrętko, aby zobaczyć menu wyświetlacza.
2. Wybrać menu ustawień.



3. Wybrać symbol głośnika.



4. Nacisnąć pokrętko, aby włączyć lub wyłączyć dźwięk.

Odczytywanie komunikatów o błędzie

Uwaga: Komunikat o błędzie stanowi połączenie symboli. Patrz *Komunikaty błędów na wyświetlaczu na stronie 71*.

1. Nacisnąć pokrętko, aby zobaczyć menu wyświetlacza.
2. Wybrać symbol ostrzeżenia w menu wyświetlacza.



Uwaga: Menu błędów wyświetla maksymalnie 3 komunikaty o błędach. Jeśli występuje więcej niż 3 komunikaty o błędach, w menu błędów wyświetlane są pierwsze 3 komunikaty o błędach.

Uwaga: Po usunięciu błędu z systemu jego komunikat o błędzie nie jest zapisywany w menu błędów.

3. Patrz *Komunikaty błędów na wyświetlaczu na stronie 71*, aby uzyskać informacje i instrukcje.

Rozpoczęcie użytkowania Husqvarna Connect

1. Pobierz aplikację Husqvarna Connect na swoim urządzeniu mobilnym.
2. Zarejestruj się w aplikacji Husqvarna Connect.
3. Wykonaj instrukcje wyświetlane w aplikacji Husqvarna Connect, aby nawiązać połączenie i zarejestrować produkt.

Wskaźnik baterii, gdy urządzenie jest włączone

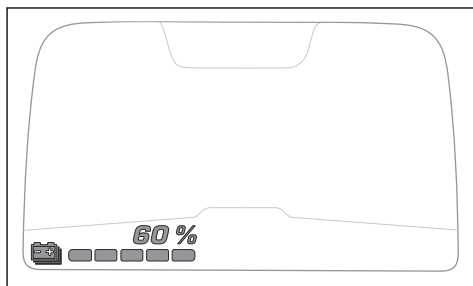

Wyświetlacz pokazuje stan naładowania w %, gdy urządzenie jest włączone. Każdy zielony wskaźnik symbolizuje 20% stanu naładowania. Gdy poziom naładowania wynosi 20% lub mniej, wskaźnik po lewej stronie ma żółty kolor. Gdy poziom naładowania wynosi 5% lub mniej, wskaźnik po lewej stronie ma czerwony

kolor. Gdy akumulator jest rozładowany, wskaźnik po lewej stronie jest szary.

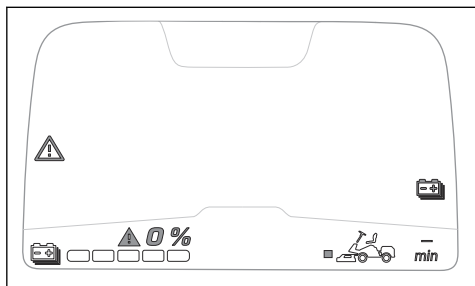

Ładowanie akumulatora



OSTRZEŻENIE: Nieprawidłowo używana lub uszkodzona ładowarka może spowodować porażenie prądem elektrycznym, wyciek z akumulatora lub zbyt wysokie temperatury. Regularnie sprawdzać ładowarkę akumulatora i akumulator pod kątem uszkodzeń.



UWAGA: Przed pierwszym użyciem należy naładować akumulator. Nowy akumulator nie jest w pełni naładowany.



UWAGA: Należy używać wyłącznie zatwierdzonych ładowarek. Patrz *Dane techniczne na stronie 76*.



UWAGA: Proces ładowania jest możliwy tylko wtedy, gdy temperatura akumulatora mieści się w dozwolonym zakresie temperatury ładowania (0–38°C).



UWAGA: Akumulator można użytkować w zakresie temperatur od 0°C do 40°C.

Uwaga: Akumulator może przejść w tryb uśpienia, gdy urządzenie jest przechowywane lub poziom naładowania jest bardzo niski. Aby uruchomić akumulator, trzeba nacisnąć i przytrzymać przycisk START przez 2 sekundy. Jeśli akumulator nie uruchamia się, trzeba go naładować w sposób ciągły, aż do pełnego naładowania. Czas ładowania jest dłuższy, gdy akumulator znajduje się w trybie uśpienia.

1. Podłączyć ładowarkę akumulatora do uziemionego gniazda sieciowego oraz do produktu.

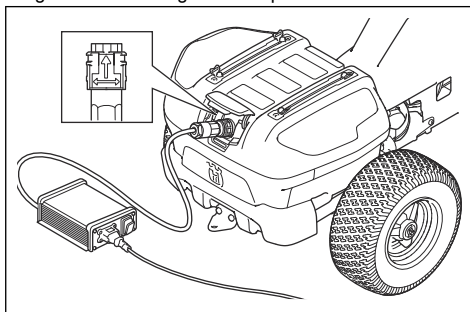

2. Ustawić wyłącznik ładowarki w położeniu WŁ.

3. Przed odłączeniem ładowarki ustawić wyłącznik ładowarki w położeniu WYŁ.

Uwaga: W urządzeniu można zamontować drugi akumulator. W celu montażu należy skontaktować się z dilerem Husqvarna.

Wskaźnik akumulatora podczas ładowania akumulatora

Po podłączeniu ładowarki do urządzenia i ustawieniu wyłącznika w pozycji „1” na wyświetlaczu pojawi się widok ładowania. Patrz *Widok ładowania na stronie 44*.

Gdy ładowarka jest podłączona, 4 diody LED poniżej gniazda ładowarki wskazują stan naładowania.

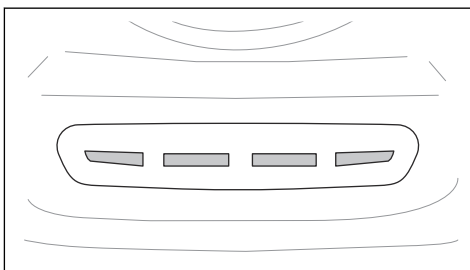

Uwaga: Wszystkie 4 diody LED zapalają się natychmiast po podłączeniu ładowarki.



UWAGA: Jeśli nie zaświecą się żadne diody LED lub jeśli po podłączeniu ładowarki migają czerwone diody LED, wystąpił błąd. Sprawdzić, czy na wyświetlaczu nie ma symboli ostrzegawczych lub komunikatów o błędach. Odłączyć ładowarkę i sprawdzić w *Rozwiązywanie problemów na stronie 67*.

Gdy akumulator jest w pełni naładowany, świecą się wszystkie 4 diody LED.



UWAGA: Jeśli ładowarka jest podłączona, a wyłącznik ładowarki zostanie ustawiony w położeniu WYŁ., wszystkie wskaźniki ładowania zgasną. Przed przystąpieniem do obsługi produktu należy się upewnić, że ładowarka została odłączona.

Diody LED	Poziom naładowania
Świecą się wszystkie 4 diody LED.	Poziom naładowania akumulatora to 76%–100%.
Świecą się diody LED od 1 do 3.	Poziom naładowania akumulatora to 51%–75%.
Świecą się diody LED od 1 do 2.	Poziom naładowania akumulatora to 26%–50%.
Świeci się dioda LED 1.	Poziom naładowania akumulatora to 0%–25%.

Uwaga: Jeśli ładowarka jest podłączona, a temperatura akumulatora jest wyższa niż 38°C, ładowanie nie rozpocznie się. Żółte diody LED wskazują stan naładowania. Gdy temperatura akumulatora mieści się w dozwolonym zakresie temperatury ładowania (0–38°C), ładowanie rozpocznie się automatycznie.

Uwaga: W przypadku korzystania z urządzenia w niskich temperaturach czas pracy może ulec skróceniu.

Odcłaczanie ładowarki

Uwaga: Nie można uruchomić urządzenia, gdy ładowarka jest podłączona.

1. Ustawić wyłącznik ładowarki w położeniu WYŁ.
2. Obrócić wtyczkę ładowarki, aby odłączyć ładowarkę.

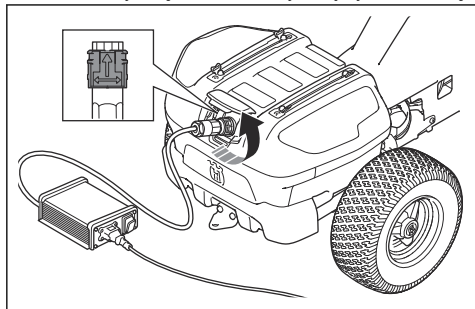

Regulacja fotela

Fotel można przechylić do przodu. Fotel można również regulować wzdłużnie. Poluzować uchwyty poniżej fotela, aby przestawić go do tyłu lub do przodu.

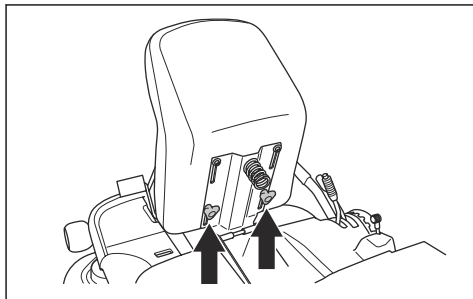

Regulacja wysokości kierownicy



OSTRZEŻENIE: Nie regulować wysokości kierownicy podczas działania produktu.

1. Obrócić pokrętkę w lewo, aby poluzować.

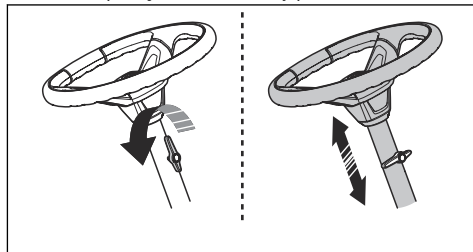

2. Wyregulować wysokość kierownicy.
3. Dokręcić, obracając pokrętkę w prawo.



UWAGA: Długi koniec pokrętki powinien być skierowany w górę.

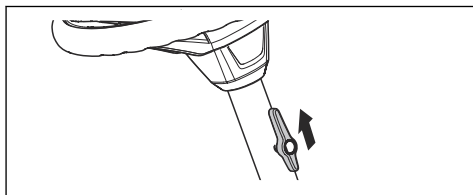

Unoszenie i obniżanie zespołu tnącego

- Aby unieść zespół tnący do położenia transportowego, pociągnąć dźwignię regulacji wysokości do tyłu. Jeśli włączony jest tryb jazdy, noże przestaną się obracać automatycznie.

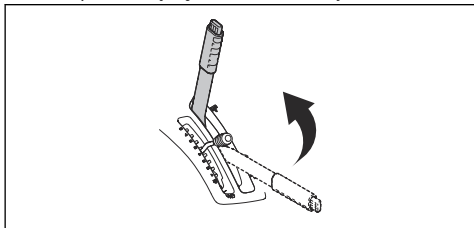

- Aby obniżyć zespół tnący do położenia koszenia, nacisnąć przycisk blokady i przestawić dźwignię podnoszenia do przodu. Jeśli włączony jest tryb jazdy, noże zaczną się obracać automatycznie.

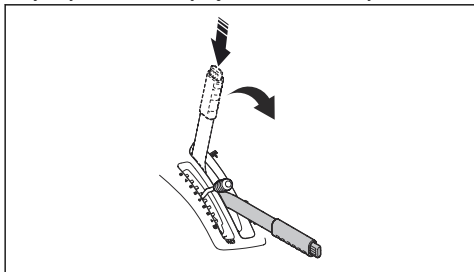

Hamulec postojowy

Hamulec postojowy jest elektryczny. Hamulec postojowy włącza się automatycznie, gdy urządzenie stoi nieruchomo, i zostaje zwolniony po naciśnięciu pedałów. Po włączeniu hamulca postojowego na wyświetlaczu pojawia się symbol hamulca postojowego.

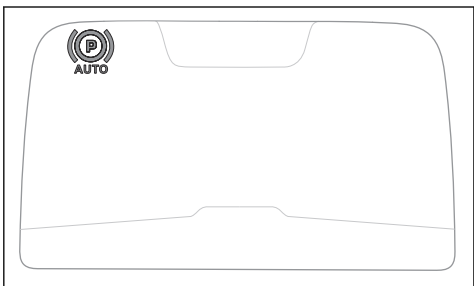

Ręczne przemieszczanie urządzenia



OSTRZEŻENIE: Przed rozpoczęciem użytkowania produktu należy upewnić się, że układ elektrycznego hamulca postojowego jest włączony.



UWAGA: Nie przesuwać urządzenia z prędkością wyższą niż 6 km/h ani na odległości dłuższe niż to konieczne.

Aby przemieścić produkt przy wyłączonym silniku, należy wyłączyć układ elektrycznego hamulca postojowego. Dźwignia układu elektrycznego hamulca postojowego znajduje się za lewym tylnym kołem.

- Zwolnić blokadę układu elektrycznego hamulca postojowego (A) i przesunąć dźwignię (B) w lewo, aby wyłączyć układ elektrycznego hamulca postojowego.

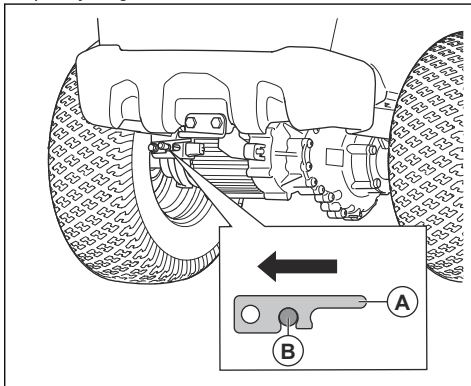

- Zwolnić blokadę układu elektrycznego hamulca postojowego (A) i przesunąć dźwignię (B) w prawo, aby włączyć układ elektrycznego hamulca postojowego.

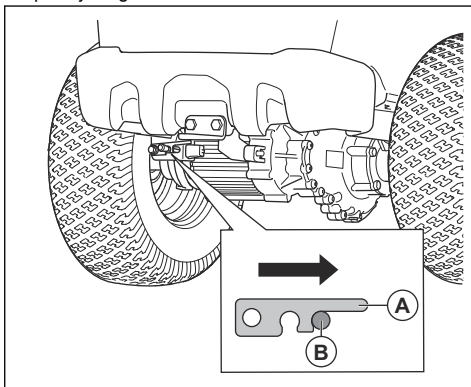

Uruchamianie produktu

1. Odłączyć przewód ładowarki akumulatora.
2. Usiąść w fotelu.
3. Podnieść zespół tnący do położenia transportowego. Patrz *Unoszenie i obniżanie zespołu tnącego na stronie 58*.

4. Ustawić wyłącznik w położeniu „1” (A). Urządzenie jest w trybie bezczynności.

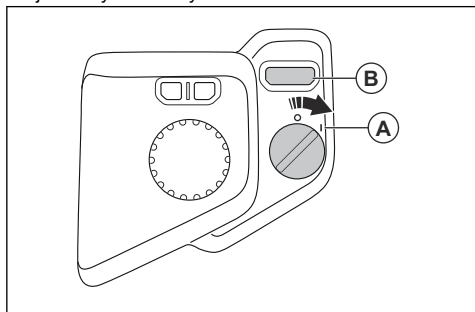

5. Upewnić się, że pedały nie są wciśnięte.
6. Naciskać przycisk START (B), aż rozlegnie się sygnał dźwiękowy i zmieni się widok wyświetlacza. Oznacza to, że tryb jazdy jest włączony.

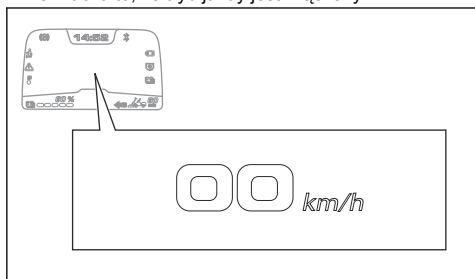

Uwaga: Jeśli dźwięk jest wyłączony, sygnał dźwiękowy nie jest odtwarzany. Patrz *Włączanie lub wyłączanie dźwięku na stronie 55*.

Uwaga: Akumulator może przejść w tryb uśpienia, gdy urządzenie jest przechowywane lub poziom naładowania jest bardzo niski. Aby uruchomić akumulator, trzeba nacisnąć i przytrzymać przycisk START przez 2 sekundy. Jeśli akumulator nie uruchamia się, należy naładować go w sposób ciągły, aż do pełnego naładowania. Czas ładowania jest dłuższy, gdy akumulator znajduje się w trybie uśpienia.

Obsługa produktu

1. Uruchomić produkt. Patrz *Uruchamianie produktu na stronie 58*.

2. Ostrożnie wcisnąć 1 pedał. Użyć pedału (A) do jazdy do przodu, a pedału (B) do jazdy do tyłu. Prędkość wzrasta wraz z naciskiem wywieranym na pedał.

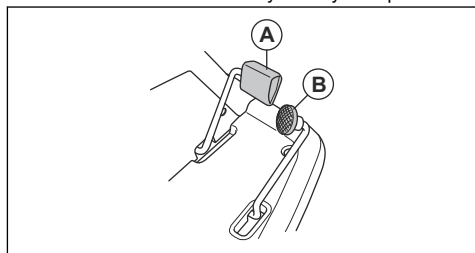

Uwaga: Hamulec postojowy jest automatycznie zwalniany po naciśnięciu pedału.

3. Zwolnić pedał przyspieszenia, aby włączyć hamulec.
4. Wybrać wysokość koszenia (1–10) przy pomocy dźwigni regulacji wysokości koszenia.

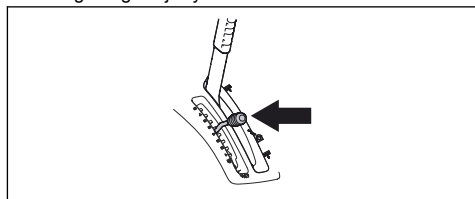

5. Nacisnąć przycisk blokady na dźwigni regulacji wysokości zespołu tnącego i opuścić go do położenia koszenia.

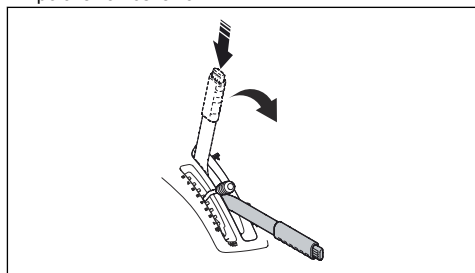

Wybór trybu jazdy

Urządzenie można ustawić w 2 różnych trybach jazdy: Standardowy tryb jazdy lub funkcja oszczędzania baterii, SavE. Funkcja SavE zapewnia dłuższy czas pracy. Funkcja SavE zmniejsza prędkość produktu i prędkość noży.

1. Ustawić wyłącznik (A) w położeniu „1”. Włączy się wyświetlacz.

2. Nacisnąć przycisk trybu jazdy (B), aby zmienić tryb jazdy.

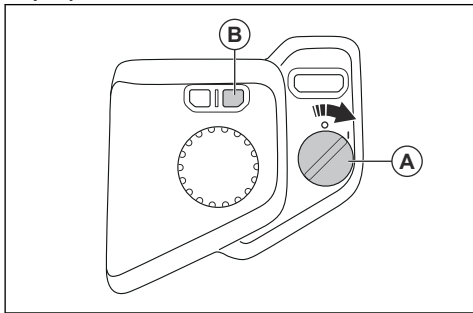

Uwaga: Wskaźnik trybu jazdy na wyświetlaczu pokazuje, który tryb jazdy jest włączony. Patrz *Przegląd wyświetlacza na stronie 43.*

Uwaga: Jeśli zaświeci się wskaźnik trybu niskiego poziomu naładowania akumulatora, patrz *Komunikaty wskaźników wyświetlacza na stronie 70.*

Wyłączanie produktu

1. Zaparkować produkt na równym podłożu. Hamulec postojowy jest włączany automatycznie, gdy urządzenie jest nieruchome.
2. Pociągnąć dźwignię podnoszenia zespołu tnącego do tyłu w celu podniesienia zespołu tnącego do pozycji transportowej.
3. Ustawić wyłącznik w położeniu „0”.

Uzyskiwanie dobrych rezultatów koszenia

- Nie kosić trawy, gdy jest mokra. Mokra trawa może powodować niezadowalający rezultat koszenia.
- Rozpocząć pracę przy dużej wysokości koszenia i zmniejszać ją stopniowo.
- Aby uzyskać najlepsze rezultaty, korzystać ze standardowego trybu jazdy. Jechać do przodu z niską prędkością. Jeśli trawa nie jest zbyt wysoka i gruba, odpowiedni rezultat koszenia można również uzyskać przy wyższej prędkości.
- Aby uzyskać najlepszy rezultat, kosić trawę często i korzystać z funkcji rozdrabniania. Patrz *Demontaż i montaż wkładki BioClip w zespole tnącym na stronie 66.*

Mocowanie ładunku do szyn

Urządzenie jest wyposażone w szyny i wsporniki szyn na pokrywie akumulatora, które umożliwiają zamocowanie ładunku.

1. Wyregulować wsporniki szyn tak, aby pasowały do ładunku.
 - a) Poluzować śrubę i przesunąć wspornik szyny do przodu lub do tyłu na szynie.

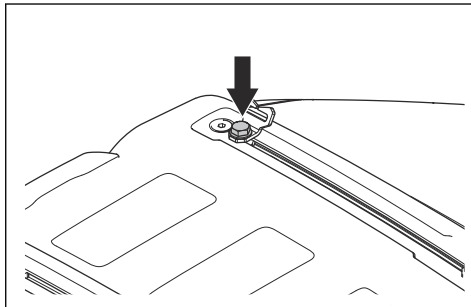

b) Dokręcić śrubę.

2. Przełożyć pasek przez otwór we wsporniku szyny (A).

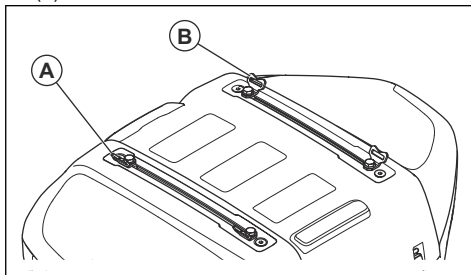

3. Przełożyć pas przez wspornik szyny (B) po przeciwnej stronie.
4. Użyć wsporników szyn do zamocowania ładunku za pomocą pasków.



UWAGA: Nie przeciążać szyn. Patrz *Dane techniczne na stronie 76.*

Przegląd

Wstęp

zapoznać się z rozdziałem dotyczącym bezpieczeństwa.



OSTRZEŻENIE: Przed przystąpieniem do konserwacji produktu

Plan konserwacji

Codzienna konserwacja przed uruchomieniem
Upewnić się, że wszystkie nakrętki i śruby są dokręcone.
Wyczyścić urządzenie i powierzchnie wewnętrzne zespołu tnącego.
Upewnić się, że urządzenia zabezpieczające są sprawne.
Sprawdzić ciągła układu kierowniczego.
Sprawdzić noże w zespole tnącym.
Upewnić się, że ciśnienie w oponach jest prawidłowe.

X = zalecenia są zawarte w niniejszej instrukcji obsługi.

O = zalecenia nie zostały zawarte w niniejszej instrukcji obsługi. Wykonanie przeglądu należy zlecić autoryzowanemu warsztatowi obsługi technicznej.

Konserwacja	Co 50 godz. lub raz w roku
Wyczyścić powierzchnie zewnętrzną i wewnętrzną zespołu tnącego. Wyczyścić obszar pod pokrywą zespołu tnącego i wokół noży.	X
Upewnić się, że ciśnienie w oponach jest prawidłowe.	X
Podłączyć urządzenie do Husqvarna Service Hub (HSH) i w razie potrzeby przeprowadzić aktualizację oprogramowania sprzętowego oraz kalibrację.	O
Naładować akumulator do poziomu co najmniej 80%. Sprawdzić stan akumulatora w HSH.	O
Upewnić się, że wszystkie nakrętki i śruby są dokręcone odpowiednim momentem.	O
Sprawdzić, nasmarować i wyregulować wszystkie przewody.	O
Sprawdzić łańcuch układu kierowniczego po wewnętrznej stronie kanału ramy.	O
Nasmarować pedały po wewnętrznej stronie kanału ramy.	O
Nasmarować fotel operatora.	O
Wymontować koła napędowe i nasmarować osie smarem.	O
Nasmarować ramę zespołu tnącego i układ wykrywania obecności zespołu tnącego.	O
Nasmarować koła skrętne zespołu tnącego.	O
Sprawdzić tarcze tnące. W razie potrzeby naostrzyć noże i wyważyć je.	O

Konserwacja	Co 50 godz. lub raz w roku
Sprawdzić i wyregulować równoległość zespołu tnącego.	X
Sprawdzić działanie podnoszenia zespołu tnącego.	O
Sprawdzić uruchamianie noży i przełącznik OPC.	O
Sprawdzić przedni i tylny napęd przy różnej prędkości.	O

Czyszczenie produktu



UWAGA: Nie stosować myjek wysokociśnieniowych ani parowych. Woda może przedostać się do łożysk i połączeń elektrycznych, co może doprowadzić do powstania korozji i uszkodzenia produktu.

Wyczyścić produkt natychmiast po użyciu.

- Przed umyciem mokrą szmatką oczyścić szczotką. Usunąć trawę i zanieczyszczenia z układu napędowego i wokół niego oraz z wlotu wentylatora chłodzącego silnika.
- Do czyszczenia produktu należy używać wilgotnej szmatki.
- Nie kierować wody na podzespoły elektryczne ani na łożyska. Detergent zwykle zwiększa zakres uszkodzeń.
- Przed podłączeniem ładowarki do urządzenia należy upewnić się, że akumulator i ładowarka są czyste.
- Aby wyczyścić zespół tnący, ustawić go w położeniu serwisowym i opłukać wodą z węża. Upewnić się, że wyłącznik jest ustawiony w pozycji „0”.
- Gdy produkt jest już czysty, uruchomić na krótki czas zespół tnący, aby usunąć pozostałości wody.

Demontaż osłon

Otwieranie i zamykanie pokrywy akumulatora



UWAGA: Przed otwarciem pokrywy akumulatora należy usunąć ładunek przymocowany do szyn.

1. Zwolnić 2 zaciski na przedniej części pokrywy silnika za pomocą narzędzia dołączonego do kluczyka wyłącznika.

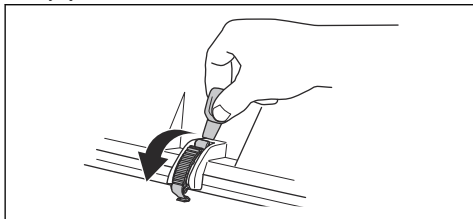

2. Podnieść przednią część pokrywy akumulatora i odchylić ją do tyłu.

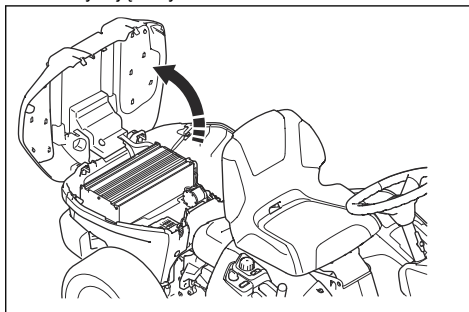

3. Zamykać w odwrotnej kolejności.

Demontaż przedniej pokrywy

1. Zwolnić zatrzask pokrywy przedniej za pomocą narzędzia dołączonego do kluczyka wyłącznika.

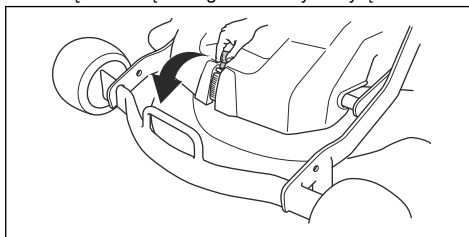

2. Zdjąć przednią pokrywę.

Demontaż i montaż pokrywy ramy

1. Przechylić fotel do przodu.

- Wykręcić 3 śruby.

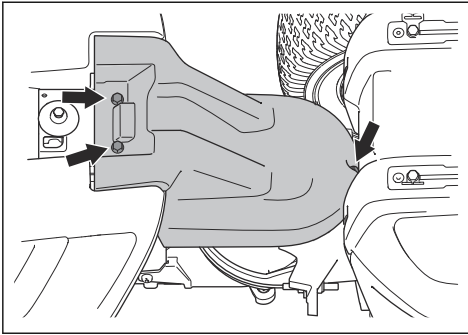

- Przesunąć pokrywę ramy do tyłu i unieść ją.

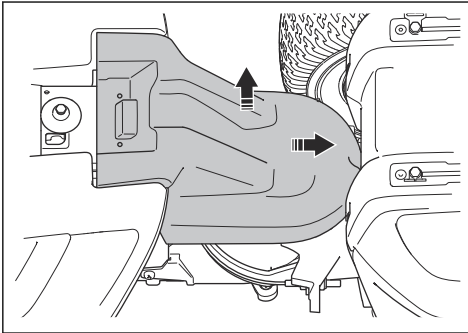

- Zamontować w odwrotnej kolejności.

Sprawdzanie cięgna układu kierowniczego

Napężenie cięgien układu kierowniczego może się zmniejszyć wraz z upływem czasu. Powoduje to również zmianę regulacji układu kierowniczego.

Sprawdzić i wyregulować układ kierowniczy w następujący sposób:

- Cięgna układu kierowniczego są prawidłowo dokręcone, jeśli można je ręcznie przestawić w górę lub w dół o 5 mm w rowku na wieńcu.

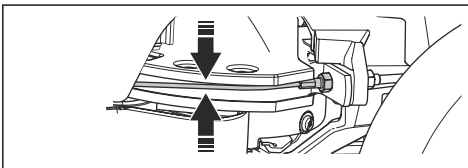

- Jeśli cięgna są zbyt luźne, zlecić ich regulację autoryzowanemu warsztatowi obsługi technicznej.

Sprawdzanie hamulca postojowego

- Zaparkować na utwardzonej powierzchni na pochyłości pod maks. kątem 10°. Nie wyłączać urządzenia.



OSTRZEŻENIE: Na czas kontroli hamulca postojowego nie parkować na trawiastym zboczu.

Uwaga: Hamulec postojowy jest elektryczny. Hamulec postojowy jest włączany automatycznie, gdy urządzenie jest nieruchome.

- Upewnić się, że na wyświetlaczu widać symbol hamulca postojowego i że urządzenie nie porusza się. Jeżeli się porusza, skontaktować się z punktem serwisowym Husqvarna.

Wymiana bezpiecznika modułu sterującego zasilania

Uszkodzony bezpiecznik modułu sterującego zasilania można rozpoznać po przepalonym przewodzie bezpiecznika.

- Upewnić się, że wyłącznik ładowarki jest ustawiony w położeniu WYŁ. i że ładowarka jest odłączona od produktu. Patrz *Odlączenie ładowarki na stronie 57*.
- Ustawić wyłącznik w położeniu „0” i wyjąć kluczyk.
- Wymontować osłonę ramy. Patrz *Demontaż i montaż pokryw ramy na stronie 62*.
- Nacisnąć 4 zaciski i zdjąć pokrywę modułu sterującego zasilania.

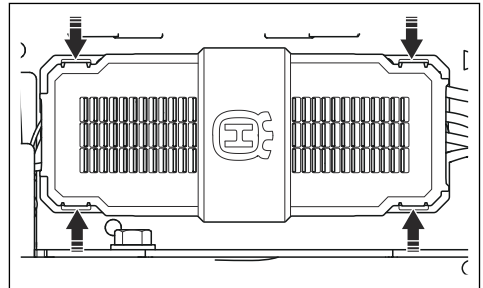

- Wyciągnąć bezpiecznik modułu sterującego zasilania z uchwytu.

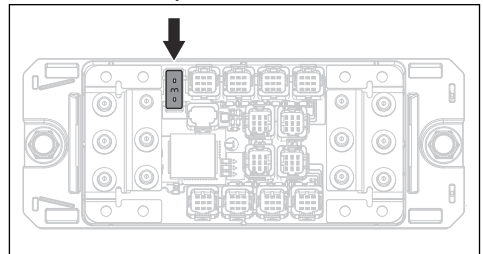

- Wymienić uszkodzony bezpiecznik modułu sterującego zasilania na nowy tego samego typu. Patrz *Dane techniczne na stronie 76*.

Uwaga: Jeśli niedługo po wymianie bezpiecznik modułu sterującego zasilania zepsuje się ponownie, należy skontaktować się z autoryzowanym centrum serwisowym Husqvarna.

Ciśnienie w oponie

Prawidłowe ciśnienie powinno wynosić 60 kPa (0,6 bar/8,5 PSI) we wszystkich 4 oponach.

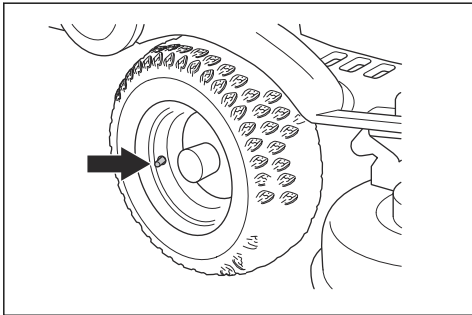

Ustawianie zespołu koszącego w pozycji serwisowej

1. Wykonać kroki 1–7 przedstawione w *Montaż i demontaż zespołu tnącego na stronie 52*.
2. Unieść zespół tnący do położenia pionowego, aż do usłyszenia dźwięku kliknięcia. Zespół tnący jest automatycznie blokowany w położeniu pionowym.

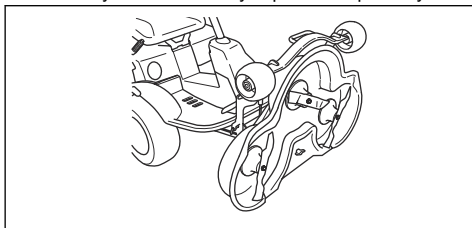

Umieszczanie zespołu tnącego w położeniu koszenia

1. Przytrzymać przednią krawędź zespołu tnącego lewą ręką.
2. Poluzować blokadę prawą ręką.

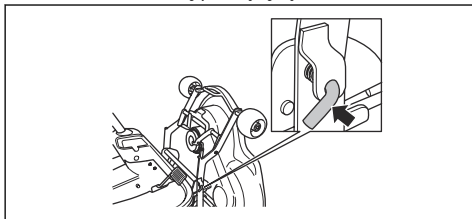

3. Złożyć zespół tnący i pchnąć go, aż się zatrzyma.

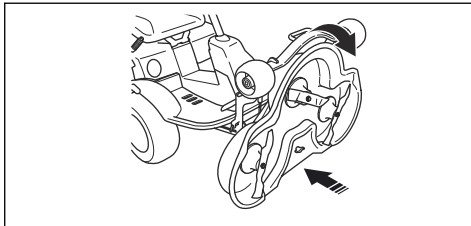

4. Podłączyć przewód do zespołu tnącego.

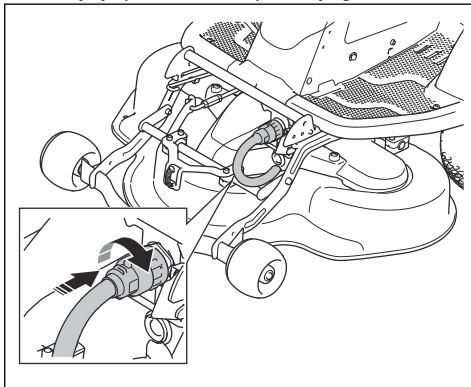

5. Podnieść ogranicznik wysokości koszenia z uchwyty ogranicznika i umieścić go w otworze.

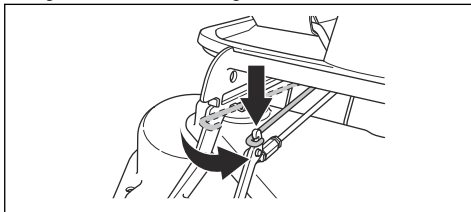

6. Zamocować przednią pokrywę.
7. Przesunąć dźwignię regulacji wysokości koszenia z położenia serwisowego do jednego z położen oznaczonych numerem.

Sprawdzanie i regulacja nacisku na podłoże zespołu tnącego

Odpowiedni nacisk na podłoże sprawia, że zespół tnący podąża za nierównościami powierzchni, a zarazem nie naciska zbyt mocno.

1. Upewnić się, że ciśnienie powietrza w oponach wynosi 60 kPa (0,6 bar / 9,0 PSI).
2. Zaparkować produkt na równym podłożu.
3. Opuścić zespół tnący w położenie koszenia.

- Umieścić wagę łazienkową pod przednią krawędzią zespołu tnącego.

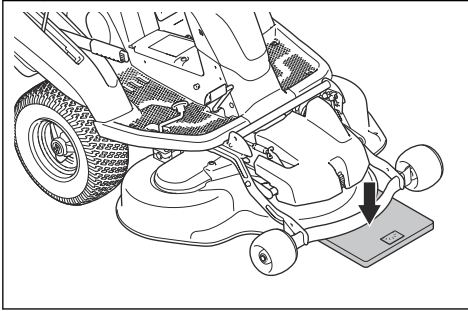

- Aby upewnić się, że na koła podporowe nie działa żaden ciężar, umieścić drewniany klocek pomiędzy ramą a wagą łazienkową.
- Aby dostosować nacisk na podłoże, obrócić śruby regulacyjne znajdujące się za przednimi kołami po prawej i lewej stronie.
- Obracać śruby w prawo lub w lewo aż do momentu, gdy nacisk na podłoże będzie wynosić od 12 do 15 kg (od 26,5 do 33 funtów).

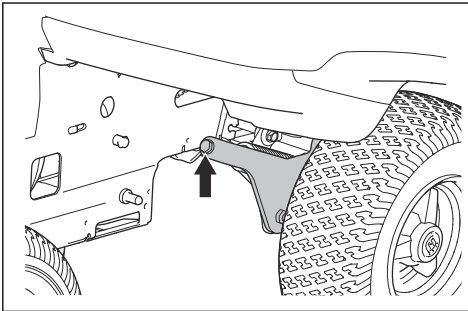

Kontrola równoległości zespołu tnącego

- Upewnić się, że ciśnienie w oponach jest prawidłowe. Patrz *Dane techniczne na stronie 76*.
- Zaparkować produkt na równym podłożu.
- Opuścić zespół tnący w położenie koszenia.
- Ustawić dźwignię wysokości cięcia w położeniu serwisowym.

- Zmierzyć odległość pomiędzy podłożem oraz przednią i tylną krawędzią zespołu tnącego. Upewnić się, że tylna kraweź znajduje się o 4–6 mm / 1/5" wyżej niż przednia.

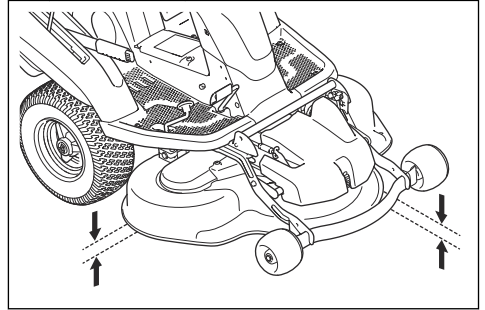

Regulacja równoległości zespołu tnącego

- Zdjąć przednią pokrywę.
- Poluzować nakrętki na ograniczniku podnoszenia.

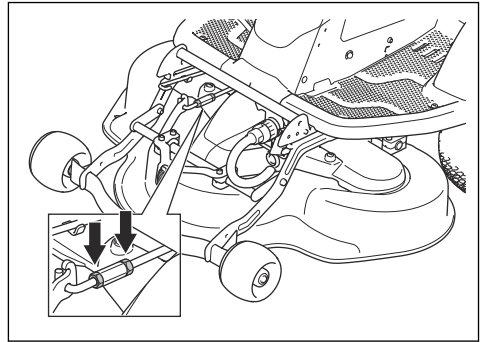

- Obrócić ogranicznik podnoszenia, aby go wydłużyć lub skrócić. Wydłużyć ogranicznik podnoszenia, aby unieść tylną kraweź pokrywy. Skrócić ogranicznik podnoszenia, aby obniżyć tylną kraweź pokrywy.

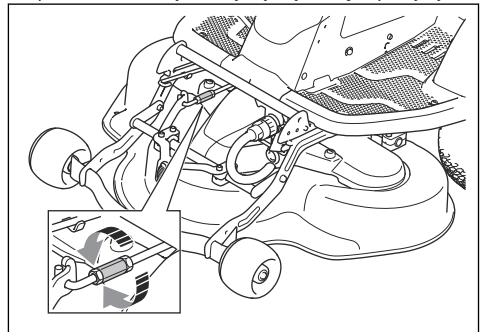

- Dokręcić nakrętki na ograniczniku podnoszenia po wykonaniu regulacji.

5. Sprawdzić równoległość. Patrz *Kontrola równoległości zespołu tnącego na stronie 65*.
6. Zamocować przednią pokrywę.

Wymagowanie wkładki BioClip

- Wyjąć wkładkę BioClip, aby zmienić w zespole tnącym Combi funkcję BioClip na tylny wyrzut trawy.

Demontaż i montaż wkładki BioClip w zespole tnącym

1. Ustawić zespół tnący w położeniu serwisowym. Patrz *Ustawianie zespołu koszącego w pozycji serwisowej na stronie 64*.
2. Odkręcić 3 śruby przytrzymujące wkładkę BioClip, a następnie wyjąć ją.

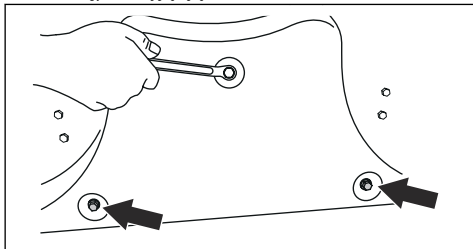

3. Włożyć 1 śrubę M8x15 mm w górny otwór na śrubę wkładki BioClip, aby zapobiec uszkodzeniu gwintów.
4. Ustawić zespół tnący w pozycji koszenia.
5. Zamontować wkładkę BioClip, wykonując czynności w odwrotnej kolejności.

Sprawdzanie noży



UWAGA: Uszkodzone lub niewłaściwie wyważone ostrza mogą uszkodzić produkt. Wymienić uszkodzone noże. Naostrenie i wyważenie tępych noży należy zlecić autoryzowanemu warsztatowi obsługi technicznej.

1. Ustawić zespół tnący w położeniu serwisowym.
2. Przyjrzeć się nożom, aby sprawdzić, czy nie są uszkodzone, i naostriżyć je w razie potrzeby.

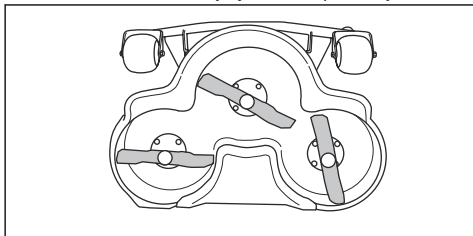

3. Dokręcić śruby noży momentem 25 Nm.

Wymiana noży

1. Zdemontować zespół tnący. Patrz *Montaż i demontaż zespołu tnącego na stronie 52*.
2. Zablokować nóż drewnianym klockiem.

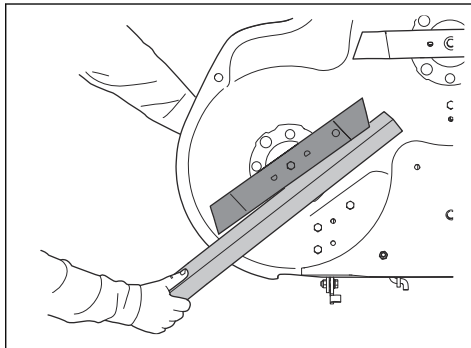

3. Poluzować i wykręcić śrubę noża (A), zdjąć podkładki (B), nóż (C) i wspornik noża (D).

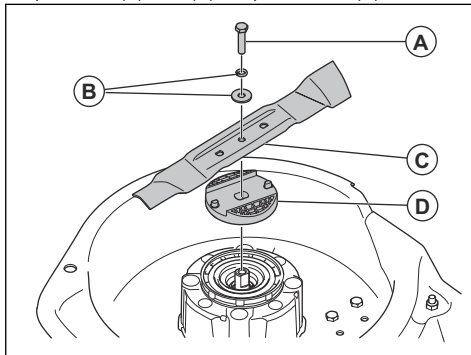

4. Zamontować w odwrotnej kolejności. Zamontować nowy nóż wygiętymi końcówkami w kierunku zespołu tnącego.



OSTRZEŻENIE: Zamontowanie niewłaściwego typu noża może powodować wyrzucanie przedmiotów z zespołu tnącego i doprowadzić do poważnych obrażeń. Należy używać wyłącznie noży podanych w części *Dane techniczne na stronie 76*.

Rozwiązywanie problemów

Wstęp

Jeśli nie można znaleźć rozwiązania problemu w niniejszej instrukcji obsługi, skontaktować się z autoryzowanym centrum serwisowym Husqvarna.

Uwaga: Upewnić się, że akumulator jest naładowany, przed przystąpieniem do rozwiązywania problemów z urządzeniem. Patrz *Ładowanie akumulatora na stronie 56*.

Schemat diagnostyki

Problem	Przyczyna	Postępowanie
Wyświetlacz nie włącza się, gdy wyłącznik znajduje się w położeniu „1”.	Bezpiecznik modułu sterującego zasilania jest uszkodzony.	Wymienić bezpiecznik modułu sterującego zasilania, patrz <i>Wymiana bezpiecznika modułu sterującego zasilania na stronie 63</i> . Jeśli problem będzie występował nadal, należy skontaktować się z autoryzowanym centrum serwisowym Husqvarna.
	Wyświetlacz lub przewód biegnący do modułu wyświetlacza są uszkodzone.	Zwrócić się do punktu serwisowego Husqvarna.
	Wyłącznik jest uszkodzony.	
Tryb jazdy nie uruchamia się po naciśnięciu przycisku START.	Nieprawidłowa procedura rozruchu.	Patrz <i>Uruchamianie produktu na stronie 58</i> oraz <i>Uruchomienie niemożliwe na stronie 44</i> .
	Przycisk START jest wciśnięty krócej niż 1 sekundę.	Wcisnąć i przytrzymać przycisk START przez 1 sekundę. Sygnał dźwiękowy i/lub zmiana wyświetlacza wskazują, że tryb jazdy jest włączony. Gdy dźwięk jest wyłączony, nie słychać sygnału dźwiękowego powiadomienia o uruchomieniu. Patrz <i>Włączanie lub wyłączenie dźwięku na stronie 55</i> .
	Panel sterowania jest uszkodzony.	Zwrócić się do punktu serwisowego Husqvarna.







Problem	Przyczyna	Postępowanie
Silniki zespołu tnącego nie uruchamiają się.	Zespół tnący nie jest ustawiony w położeniu koszenia.	Przesunąć zespół tnący do położenia koszenia, patrz <i>Umieszczanie zespołu tnącego w położeniu koszenia na stronie 64</i> .
	Przewód biegnący do zespołu tnącego nie jest prawidłowo podłączony.	Podłączyć zespół tnący do produktu, patrz <i>Montaż i demontaż zespołu tnącego na stronie 52</i> .
	Zespół tnący jest zapełniony trawą.	Oczyszczyć zespół tnący, patrz <i>Czyszczenie produktu na stronie 62</i> .
	Trawa jest zbyt wysoka.	Dostosować wysokość koszenia do stanu trawy.
	Temperatura elementów sterujących silników zespołu tnącego jest zbyt wysoka.	Zatrzymać urządzenie i poczekać, aż temperatura spadnie. Uruchomić ponownie po 20 minutach.
	Silniki zespołu tnącego są uszkodzone.	Zwrócić się do punktu serwisowego Husqvarna.
	Elementy sterujące silników zespołu tnącego są uszkodzone.	
Brak zasilania w przewodzie biegnącym do zespołu tnącego.		
Akumulator się nie ładuje. Diody LED pod gniazdem ładowarki nie zapalają się.	Ładowarka akumulatora nie jest prawidłowo podłączona do gniazda lub do urządzenia.	Patrz <i>Ładowanie akumulatora na stronie 56</i> .
	Ustawić wyłącznik ładowarki w położeniu WYŁ.	Ustawić wyłącznik ładowarki w położeniu WŁ.
	Ładowarka jest uszkodzona.	Odłączyć ładowarkę i skontaktować się z autoryzowanym centrum serwisowym Husqvarna.
	Występuje błąd wewnętrzny.	
	Gniazdo jest uszkodzone.	Wtyczkę ładowarki należy podłączać do gniazda o napięciu i częstotliwości zgodnymi z tabliczką znamionową.
Akumulator się nie ładuje. Diody LED pod gniazdem ładowarki migają na czerwono.	Temperatura jest poza zakresem temperatury ładowania.	Poczekać, aż temperatura akumulatora powróci do dopuszczalnego zakresu temperatury ładowania (0–38°C). Sprawdzić, czy na wyświetlaczu nie są wyświetlane komunikaty o błędach lub symbole ostrzegawcze. Patrz <i>Komunikaty ostrzegawcze na wyświetlaczu na stronie 70</i> oraz <i>Komunikaty błędów na wyświetlaczu na stronie 71</i> .
	Akumulator jest uszkodzony.	Odłączyć ładowarkę i skontaktować się z autoryzowanym centrum serwisowym Husqvarna.
	Występuje błąd wewnętrzny.	

Problem	Przyczyna	Postępowanie
Akumulator się nie ładuje. Diody LED pod gniazdem ładowarki wskazują stan naładowania na żółto.	Temperatura akumulatora jest wyższa niż 38°C.	Upewnić się, że ładowarka i urządzenie znajdują się w miejscu, gdzie panuje temperatura w dozwolonym zakresie temperatur ładowania (0-38°C). Jeśli ładowarka jest podłączona, ładowanie rozpoczyna się automatycznie, gdy temperatura akumulatora jest niższa niż 38°C. Jeśli problem będzie się powtarzał, należy skontaktować się z autoryzowanym centrum serwisowym Husqvarna.
Czas pracy nie ulega wydłużeniu po zamontowaniu drugiego akumulatora.	Drugi akumulator nie jest prawidłowo zamontowany w urządzeniu.	Upewnić się, że na wyświetlaczu widoczny jest drugi akumulator. Patrz <i>Odczytywanie informacji o systemie na stronie 54</i> . Jeśli na wyświetlaczu znajduje się tylko 1 symbol akumulatora lub problem nie ustępuje, należy skontaktować się z autoryzowanym centrum serwisowym Husqvarna.
Podczas pracy produktu w trybie koszenia występują drgania.	Noże są poluzowane/uszkodzone.	Przeprowadzić kontrolę wzrokową. Patrz <i>Sprawdzanie noży na stronie 66</i> . Jeśli problem będzie występował nadal, należy skontaktować się z autoryzowanym centrum serwisowym Husqvarna.
	Co najmniej jeden nóż nie jest wyważony.	
	Silnik zespołu tnącego jest poluzowany.	
Podczas pracy produktu w trybie transportowym występują drgania.	Co najmniej jedno koło jest poluzowane.	Przeprowadzić kontrolę wzrokową. Jeśli problem będzie występował nadal, należy skontaktować się z autoryzowanym centrum serwisowym Husqvarna.
	W oponie produktu nie ma powietrza.	
	W urządzeniu znajdują się poluzowane śruby.	
	Silnik napędowy jest poluzowany.	
Rezultat koszenia jest niezadowolający.	Noże są tępe.	Patrz <i>Sprawdzanie noży na stronie 66</i> .
	Trawa jest długa lub mokra.	Patrz <i>Uzyskiwanie dobrych rezultatów koszenia na stronie 60</i> .
	Zespół tnący nie jest ustawiony równoległe do podłoża.	Patrz <i>Kontrola równoległości zespołu tnącego na stronie 65</i> .
	Zator z trawy w zespole tnącym.	Patrz <i>Czyszczenie produktu na stronie 62</i> .
	Różne wartości ciśnienia w oponach po prawej i lewej stronie.	Patrz <i>Ciśnienie w oponie na stronie 64</i> .
	Produkt jest używany przy zbyt wysokiej prędkości.	Zwrócić się do punktu serwisowego Husqvarna.
	Prędkość obrotowa silnika jest zbyt niska.	Zwrócić się do punktu serwisowego Husqvarna.

Wyświetlacz — rozwiązywanie problemów

Komunikaty wskaźników wyświetlacza



Komunikaty wskaźników wyświetlacza informują o włączonej funkcji lub o stanie urządzenia. Patrz *Przegląd wyświetlacza na stronie 43*. Zapala się jeden lub więcej wskaźników. Gdy pojawi się komunikat wskaźnika na wyświetlaczu, urządzenie może nadal działać, ale zalecane jest wykonanie odpowiednich czynności.

Symbole	Nazwa	Przyczyna/działanie
	Błąd systemu	Wystąpił błąd systemu w urządzeniu. Zatrzymać urządzenie i przestawić wyłącznik do położenia „0”. Odczekać 5 minut. Jeśli problem będzie występował nadal, należy skontaktować się z autoryzowanym centrum serwisowym Husqvarna.
	Błąd akumulatora	Występuje błąd akumulatora. Zatrzymać urządzenie i przestawić wyłącznik do położenia „0”. Odczekać 5 minut przed uruchomieniem. Jeśli problem będzie występował nadal, należy skontaktować się z autoryzowanym centrum serwisowym Husqvarna.
	Ostrzeżenie silnika napędowego	Silnik napędowy gaśnie. Możliwe, że urządzenie pracuje na wzniesieniu, na którym wymagana moc rozładowywania jest zbyt wysoka. Nie wolno pracować w warunkach, które powodują zatrzymanie silnika napędowego.
	Błąd temperatury	Występuje błąd temperatury. Sprawdź kombinację symboli, aby uzyskać więcej informacji.
	Tryb obniżonej wydajności	Tryb obniżonej wydajności jest włączony. Tryb obniżonej wydajności jest ustawiany automatycznie, gdy poziom naładowania jest niski. Naładować urządzenie i nie używać go na wzniesieniu.
	Tryb obniżonej wydajności	Urządzenie jest automatycznie przełączane w tryb obniżonej wydajności. Poziom naładowania jest niski i/lub temperatura akumulatora, silnika napędowego lub sterownika silnika napędowego jest zbyt wysoka. W tym trybie napędu noże są wyłączane, a prędkość maleje stopniowo. Sprawdź kombinację symboli, aby uzyskać więcej informacji.

Komunikaty ostrzegawcze na wyświetlaczu

Komunikat ostrzegawczy to kombinacja żółtych symboli, które najpierw wyświetlają się jako duże symbole na środku wyświetlacza. Gdy pojawi się ostrzeżenie, urządzenie może pracować, ale działa wolniej niż zwykle. Aby zapobiec błędom, należy zatrzymać urządzenie i poczekać, aż symbole ostrzegawcze zgasną. Jeśli urządzenie zostanie zatrzymane, nie będzie można uruchomić go ponownie, dopóki nie zniknie komunikat ostrzegawczy.



Uwaga: W przypadku ostrzeżeń dotyczących silnika zespołu tnącego / sterownika silnika należy podnieść zespół tnący / akcesorium do położenia transportowego, aby uruchomić urządzenie ponownie lub go używać.



Symbole	Nazwa	Przyczyna/działanie
	Ostrzeżenie temperatury akumulatora	Temperatura akumulatora jest wyższa niż zalecana. Urządzenie działa wolniej niż zwykle, dopóki temperatura nie spadnie. Przed ponownym uruchomieniem urządzenia należy je wyłączyć i poczekać, aż spadnie temperatura akumulatora.
	Ostrzeżenie dotyczące temperatury silnika napędowego lub sterownika silnika napędowego	Temperatura silnika napędowego lub jego sterownika jest wyższa niż zalecana. Urządzenie działa wolniej niż zwykle, dopóki temperatura nie spadnie. Przed ponownym uruchomieniem zatrzymać urządzenie i poczekać, aż temperatura silnika napędowego spadnie.
	Ostrzeżenie dotyczące temperatury silnika zespołu tnącego lub sterownika silnika zespołu tnącego	Temperatura silnika zespołu tnącego lub sterownika silnika zespołu tnącego jest wyższa niż zalecana. Urządzenie działa wolniej niż zwykle, dopóki temperatura nie spadnie. Podnieść zespół tnący / przednie akcesorium do położenia transportowego i przed uruchomieniem poczekać, aż temperatura spadnie.

Komunikaty błędów na wyświetlaczu

Komunikat błędu jest kombinacją czerwonych symboli, które najpierw wyświetlają się jako duże symbole na środku wyświetlacza. W przypadku wystąpienia błędu urządzenie przełącza się automatycznie w tryb bezczynności i nie można go uruchomić do momentu usunięcia błędu. Komunikaty błędów są widoczne w menu błędów. Patrz *Odczytywanie komunikatów o błędzie na stronie 55.*

Uwaga: W przypadku błędów w sterowniku silnika / silnika zespołu tnącego należy podnieść zespół tnący / akcesorium do położenia transportowego, aby uruchomić urządzenie ponownie lub go używać.

Symbole	Nazwa	Przyczyna/działanie
	Błąd temperatury akumulatora	Temperatura akumulatora jest zbyt wysoka. Poczekać, aż temperatura akumulatora spadnie. Jeśli problem będzie występował nadal, należy skontaktować się z autoryzowanym centrum serwisowym Husqvarna.
	Błąd temperatury silnika napędowego lub sterownika silnika napędowego	Temperatura silnika napędowego lub sterownika silnika napędowego jest zbyt wysoka. Poczekać, aż temperatura silnika napędowego lub sterownika silnika napędowego spadnie. Jeśli problem będzie występował nadal, należy skontaktować się z autoryzowanym centrum serwisowym Husqvarna.
	Błąd temperatury silnika zespołu tnącego lub sterownika silnika zespołu tnącego	Temperatura silnika zespołu tnącego lub sterownika silnika zespołu tnącego jest zbyt wysoka. Podnieść zespół tnący lub inne przednie akcesoria do położenia transportowego i odczekać, aż temperatura spadnie. Jeśli problem będzie występował nadal, należy skontaktować się z autoryzowanym centrum serwisowym Husqvarna.

Symbol	Nazwa	Przyczyna/działanie
	Błąd silnika napędowego lub sterownika silnika napędowego	Występuje błąd silnika napędowego lub sterownika silnika napędowego. Zatrzymać urządzenie i przestawić wyłącznik do położenia „0”. Odczekać 5 minut przed uruchomieniem. Jeśli problem będzie występował nadal, należy skontaktować się z autoryzowanym centrum serwisowym Husqvarna.
	Błąd silnika zespołu tnącego lub sterownika silnika zespołu tnącego	Występuje błąd silnika zespołu tnącego. Podnieść zespół tnący lub inne przednie akcesorium do położenia transportowego. Jeśli problem będzie się powtarzał, należy zatrzymać urządzenie i odczekać 5 minut przed jego uruchomieniem. Jeśli problem będzie występował nadal, należy skontaktować się z autoryzowanym centrum serwisowym Husqvarna.
	Błąd rozładowanego akumulatora	Akumulator rozładowany. Naładować akumulator.

Komunikaty, gdy uruchomienie jest niemożliwe

Symbol U uruchomienie niemożliwe wskazują, że warunki uruchomienia nie są spełnione. Symbol U uruchomienie niemożliwe pozostaje na wyświetlaczu do momentu, gdy warunki uruchomienia będą spełnione. Patrz *Uruchamianie produktu na stronie 58*.

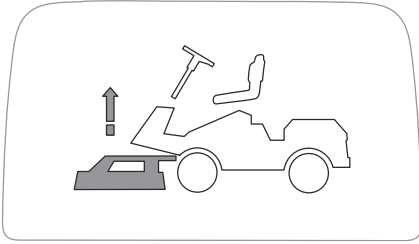
	
Opis	Postępowanie
Uruchomienie jest niemożliwe, ponieważ zespół tnący znajduje się w położeniu koszenia.	Przed uruchomieniem należy podnieść zespół tnący do położenia transportowego. Patrz <i>Unoszenie i obniżanie zespołu tnącego na stronie 58</i> .

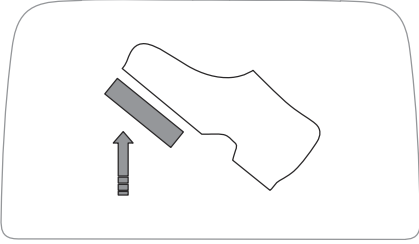
	
Opis	Postępowanie
Uruchomienie jest niemożliwe, ponieważ pedał są wciśnięte.	Nie naciskać pedałów podczas uruchamiania urządzenia.

	
Opis	Postępowanie
Uruchomienie jest niemożliwe, ponieważ operator nie jest w fotelu.	Podczas uruchamiania produktu operator musi siedzieć w fotelu. Patrz <i>Czujnik obecności operatora (OPC) na stronie 45</i> .

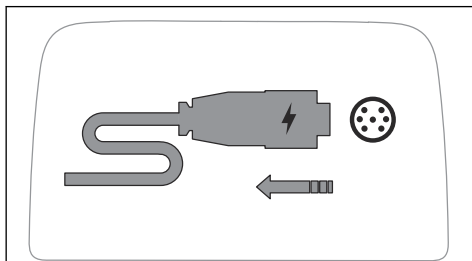

Opis	Postępowanie
Uruchomienie jest niemożliwe, ponieważ ładowarka jest podłączona.	Przed uruchomieniem odłączyć ładowarkę od urządzenia. Patrz <i>Odlączenie ładowarki na stronie 57.</i>

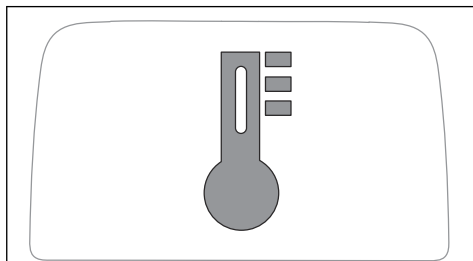

Opis	Postępowanie
Uruchomienie jest niemożliwe, ponieważ wystąpił błąd temperatury.	Patrz <i>Wyświetlacz — rozwiązywanie problemów na stronie 70.</i>

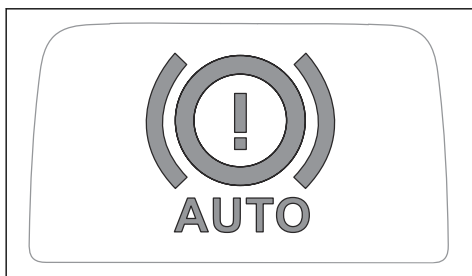

Opis	Postępowanie
Uruchomienie jest niemożliwe, ponieważ układ elektrycznego hamulca postojowego jest wyłączony.	Przed uruchomieniem włączyć układ elektrycznego hamulca postojowego. Patrz <i>Ręczne przemieszczanie urządzenia na stronie 58.</i>

Transport, przechowywanie i utylizacja

Transport

- Maszyna jest ciężka i może spowodować obrażenia w wyniku zmiążdżenia. Podczas załadunku lub rozładunku maszyny z pojazdu albo przyczepy należy zachować szczególną ostrożność.
- Używać atestowanej przyczepy do transportu produktu.
- Przed rozpoczęciem transportu produktu na przyczepie lub jazdy po drodze zapoznać się z lokalnymi przepisami ruchu drogowego.

Holowanie produktu

Aby przemieścić produkt przy wyłączonym zasilaniu, należy wyłączyć układ elektrycznego hamulca postojowego.

1. Wyłączyć układ elektrycznego hamulca postojowego. Patrz *Ręczne przemieszczanie urządzenia na stronie 58.*
2. Produkt należy holować wyłącznie z niską prędkością i na krótkie odległości.

Bezpieczne mocowanie produktu na przyczepie w celu transportu



OSTRZEŻENIE: Na czas transportu samo zaciągnięcie hamulca postojowego nie wystarczy. Należy dokładnie przymocować maszynę do przyczepy.

Sprzęt: 2 atestowane pasy mocująca oraz 4 podkładki blokujące pod koła.

1. Zamocować pasy mocujące wokół ramy lub części tylnej.
2. Napiąć pasy mocujące w kierunku tylnej i przedniej części przyczepy, aby zabezpieczyć produkt.
3. Umieścić kliny blokujące z przodu i z tyłu kół tylnych.

Transportowanie akumulatorów

- Dostarczone akumulatory 48 V spełniają wymagania przepisów dotyczących towarów niebezpiecznych.
- Należy przestrzegać specjalnych zaleceń dotyczących opakowania i etykiet podczas transportu komercyjnego, w tym także usług transportowych świadczonych przez strony trzecie i spedytorów.
- Przed wysłaniem produktu należy porozmawiać z osobą przeszkoloną w zakresie materiałów niebezpiecznych. Przestrzegać wszystkich przepisów krajowych, które mają zastosowanie.
- Podczas umieszczania akumulatora w opakowaniu zabezpieczyć otwarte zaciski taśmą. Zapakować akumulator w taki sposób, aby ściśle przylegał do opakowania, co zapobiegnie jego przemieszczaniu się.

Przechowywanie

Przygotować produkt do przechowywania po zakończeniu sezonu lub przed przechowywaniem dłużej niż 30 dni.



OSTRZEŻENIE: Usunąć trawę, liście i inne łatwopalne materiały z produktu, aby zmniejszyć ryzyko pożaru. Przed rozpoczęciem przechowywania produktu poczekać na jego ostygnięcie.

- Ustawić wyłącznik w położeniu „0”.
- Czyszczenie urządzenia — patrz część *Czyszczenie produktu na stronie 62*. Uzupełnić uszkodzenia powłoki malarskiej, aby zapobiec rdzewieniu.
- Sprawdzić produkt pod kątem zużytych lub uszkodzonych części i dokręcić luźne śruby i nakrętki.
- Całkowicie naładować akumulator przed przechowywaniem. Upewnić się, że poziom naładowania akumulatorów podczas przechowywania wynosi co najmniej 50%.

Uwaga: Akumulator może przejść w tryb uśpienia, gdy urządzenie jest przechowywane lub poziom naładowania jest bardzo niski. Aby uruchomić akumulator, należy nacisnąć i przytrzymać przycisk START przez 2 sekundy. Jeśli akumulator nie uruchamia się, należy naładować go w sposób ciągły, aż do pełnego naładowania. Czas ładowania jest dłuższy, gdy akumulator znajduje się w trybie uśpienia.

- Nasmarować wszystkie smarowniczkę, przeguby i osie.

- Przechowywać produkt w czystym i suchym miejscu. Założyć na produkt osłonę zabezpieczającą.

Uwaga: Plandeka umożliwiająca ochronę produktu podczas przechowywania lub transportu jest dostępna u dealera.

- Produkt należy przechowywać w zamkniętym miejscu, aby uniemożliwić dostęp do niego dzieciom i osobom nieupoważnionym.
- Produkt oraz zasilacz należy przechowywać w suchym miejscu zabezpieczonym przed mrozem.
- Jeśli produkt będzie używany, należy przechowywać go w miejscu, w którym temperatura otoczenia mieści się w zakresie od 0°C/32°F do 50°C/122°F. Jeśli produkt nie będzie używany, można przechowywać go w miejscu, w którym temperatura otoczenia mieści się w zakresie od -20°C/-4°F do 50°C/122°F.
- Nie wystawiać produktu na działanie promieni słonecznych.
- Nie przechowywać produktu w miejscu, gdzie mogą występować ładunki elektrostatyczne.

Utylizacja akumulatora i ładowarki do akumulatora

Symbole znajdujące się na produkcie oraz na opakowaniu informują o tym, że nie wolno traktować go jako zwykły odpad domowy. Musi on zostać oddany do odpowiedniego punktu pobierania surowców wtórnych, zajmującego się przetwarzaniem urządzeń elektrycznych oraz elektronicznych.

Przekazując produkt w odpowiednie miejsce, pomagasz przeciwdziałać jego potencjalnemu negatywnemu wpływowi na środowisko naturalne i ludzi. Aby uzyskać więcej informacji na temat recyklingu niniejszego produktu, skontaktować się z urzędem miasta lub gminy, przedsiębiorstwem gospodarki komunalnej albo punktem sprzedaży, w którym produkt został kupiony.

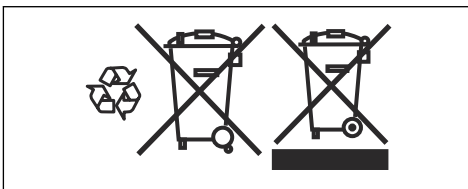

Utylizacja

- Substancje chemiczne mogą być niebezpieczne i nie mogą być wyrzucane do ziemi. Należy zawsze utylizować zużyte środki chemiczne w centrum serwisowym lub w odpowiednim punkcie utylizacji.
- Jeśli produkt jest zużyty, należy oddać go do sprzedawcy lub do odpowiedniego punktu recyklingu.
- Olej i akumulator mogą mieć negatywny wpływ na środowisko. Przestrzegać lokalnych wymogów

dotyczących recyklingu oraz wszystkich innych obowiązujących przepisów.

- Nie wolno utylizować akumulatora jak zwykłego odpadu domowego.
- Należy oddać akumulator do warsztatu obsługi technicznej firmy Husqvarna lub punktu utylizacji akumulatorów.

Dane techniczne

Dane techniczne

Wymiary	
Długość bez zespołu tnącego, mm	1999
Szerokość bez zespołu tnącego, mm	883
Długość z zespołem tnącym, mm ⁹	2296
Szerokość z zespołem tnącym, mm ¹⁰	992
Wysokość, mm	1128
Masa bez zespołu tnącego (z 1 akumulatorem), kg	186
Rozstaw osi, mm	907
Wymiary opon	170/60-8
Ciśnienie w oponach, tył – przód, kPa / bar / PSI	60/0,6/8,7
Maks. nachylenie, stopnie °	10
Maks. masa sprzętu holowanego przy nachyleniu 10°, kg	110
Maks. dopuszczalna siła pionowa na drążku holowniczym, N/kg	250 / 25
Maks. dopuszczalna siła pozioma na drążku holowniczym, N/kg	250 / 25
Maksymalne obciążenie pokrywy akumulatora, kg	25
Silnik napędowy	
Typ silnika	Silnik bezszczotkowy DC
Napięcie, V	48
Nominalna moc wyjściowa silnika, kW	1,5
Maksymalna prędkość obrotowa silnika, obr./min	3500
Przekładnia	
Marka/model	Omnigear/Husqvarna TP400R
Smar	NLGI-00 EP GREASE
Objętość smaru, l	0,6
Liczba biegów do jazdy do przodu	–
Liczba biegów do jazdy do tyłu	–
Maks. prędkość jazdy do przodu, km/h	9
Maks. prędkość jazdy do tyłu, km/h	5
Układ elektryczny	
Typ	48 V DC, z ujemnym uziemieniem

⁹ Zmierzona z zespołem tnącym Combi 94i

¹⁰ Zmierzona z zespołem tnącym Combi 94i

Bezpiecznik główny, A	80
Bezpiecznik zespołu tnącego, A	80
Bezpiecznik modułu sterującego zasilania, A/V	3 / 58
Poziom hałas ¹¹	
Zmierzony poziom mocy akustycznej, w dB(A)	95
Poziom mocy akustycznej, gwarantowany dB(A)	96
Poziomy głośności ¹²	
Poziom ciśnienia akustycznego przy uchu operatora, dB(A)	78
Poziomy drgań ¹³	
Poziom wibracji na kole kierownicy, m/s ²	0,1
Poziom wibracji na fotelu, m/s ²	0,2
Zespół tnący	
Typ	Combi 94i
	Combi 103i

Zespół tnący	Combi 94i	Combi 103i
Szerokość koszenia, mm	989	1081
Moc wyjściowa silnika zespołu tnącego, kW	3x0,9	3x0,9
Wysokość koszenia, 10 pozycji, mm	25-75	25-75
Długość noża, mm	359	389
Nóż		
Numer produktu	598 88 55-10	536 15 76-10



OSTRZEŻENIE: Użycie zespołu tnącego nieprzeznaczonego do tego urządzenia może powodować wyrzucanie przedmiotów z dużą prędkością

i doprowadzić do poważnych obrażeń ciała. Nie wolno używać innych rodzajów zespołów tnących niż te, które zostały określone w niniejszej instrukcji obsługi.

- ¹¹ Emisję hałasu do otoczenia zmierzono jako moc akustyczną (L_{WA}), zgodnie z dyrektywą Rady 2000/14/WE.
¹² Poziom ciśnienia akustycznego zgodnie z normą EN ISO 5395. Odnotowane dane dla ciśnienia akustycznego mają typowe rozproszenie statystyczne (odchylenie standardowe) w wysokości 1,2 dB (A).
¹³ Poziom wibracji zgodnie z normą EN ISO 5395. Odnotowane dane dla poziomu wibracji mają typowy rozkład statystyczny (odchylenie standardowe) w wysokości 0,2 m/s² (kolo kierownicy) oraz 0,8 m/s² (fotel).

Dane częstotliwości radiowej

	R 200iX
Zakres częstotliwości, MHz	2402–2480
Moc wyjściowa ¹⁴ , dBm	-7.0

Zatwierdzone akumulatory

Do tego produktu należy używać tylko oryginalnych akumulatorów .

Akumulator	EM-5240Li
Numer produktu	598 84 43-01
Typ	Litowo-jonowy
Pojemność akumulatora, Ah	38,5
Napięcie znamionowe, V	50.4
Masa, kg/lb	17/38

Zatwierdzone ładowarki

Ładowarka	PS 300C
Napięcie wejściowe, V	220–240
Prąd wejściowy, A	1,8
Częstotliwość, Hz	50
Moc, W	300
Napięcie wyjściowe, V	58
Prąd wyjściowy, A	5,3

Serwis

Serwis

Wykonywać coroczny przegląd w autoryzowanym centrum serwisowym, aby upewnić się, że produkt pracuje bezpiecznie i wydajnie w ciągu sezonu. Najlepszy czas na wykonanie serwisu lub remontu maszyny to okres poza sezonem.

W przypadku złożenia zamówienia na części zamienne należy podać odpowiednie informacje, takie jak rok zakupu, model, typ i numer seryjny.

Należy używać wyłącznie oryginalnych części zamiennych.

¹⁴ Zmierzona przy 2402 MHz.

Deklaracja zgodności

Deklaracja zgodności UE

Firma **Husqvarna AB**, SE-561 82 Huskvarna,
Szwecja, tel.: +46-36-146500, deklarujemy z pełną
odpowiedzialnością, że produkt:

Opis	Kosiarka samobieżna
Marka	Husqvarna
Typ/model	R 200iX
Identyfikacja	Numery seryjne z roku 2023 i nowsze

spełnia wszystkie wymogi określone w odpowiednich
dyrektywach i przepisach UE:

Dyrektywa/przepis	Opis
2006/42/WE	„w sprawie maszyn”
2014/53/UE	„dotycząca sprzętu radiowego”
2000/14/WE	„dotycząca emisji hałasu do środowiska”
2011/65/UE	„dotycząca ograniczenia użycia niektórych substancji niebezpiecznych w sprzęcie elektrycznym i elektronicznym”

oraz został zaprojektowany zgodnie z następującymi
normami i specyfikacjami technicznymi: EN ISO
12100:2010, EN ISO 13849-1:2015, EN ISO
13849-2:2012, EN ISO 5395-1:2013+A1:2018,
EN ISO 5395-3:2013+A1:2017+A2:2018, EN
ISO 14982:2009, EN 61000-6-2:2005, EN
61000-6-3:2007+A1:2011+AC:2012, ETSI EN 300 328
V2.2.2, ETSI EN 301 489-1 V1.9.2, ETSI EN 301 489-17
V3.2.4, EN 50665:2017, EN IEC 63000:2018 .



Jednostka notyfikowana: 0404, RISE SMP Svensk
Maskinprovning AB, Box 4053, SE-904 03 Umeå,
Sweden potwierdza zgodność z dyrektywą rady
2000/14/WE, procedura oceny zgodności: Załącznik VI.

Informacje dotyczące emisji hałasu, patrz *Dane
techniczne na stronie 76.*

Huskvarna, 2023-04-11

Claes Losdal, Szef ds. Rozwoju Produkcji/Produkty
ogrodowe, Husqvarna AB

Osoba odpowiedzialna za dokumentację techniczną

Zarejestrowane znaki handlowe

Nazwa handlowa *Bluetooth®* i logo są zastrzeżonymi znakami towarowymi stanowiącymi własność *Bluetooth SIG, inc.*. Każde wykorzystanie takich znaków przez Husqvarna odbywa się w ramach umowy licencyjnej.

Obsah

Úvod.....	81	Přeprava, skladování a likvidace.....	112
Bezpečnost.....	87	Technické údaje.....	114
Montáž.....	91	Servis.....	116
Provoz.....	92	Prohlášení o shodě.....	117
Údržba.....	100	Registrované ochranné známky.....	118
Odstraňování problémů.....	106		

Úvod

Kontrola před dodáním a čísla výrobku

obdrželi podepsanou kopii dokumentu o kontrole před dodáním.

Povšimněte si: U tohoto výrobku byla provedena kontrola před dodáním. Ujistěte se, že jste od prodejce

Kontaktní informace servisního pracovníka:	
Tento návod k používání náleží k výrobku s následujícím číslem výrobku / výrobním číslem:	
/	
Motor:	

Popis výrobku

Výrobek je sekačka se sedící obsluhou. Pedály pro jízdu vpřed a vzad umožňují obsluze plynule upravovat rychlost. Výrobek používá žací ústrojí 2v1 s mulčovací vložkou.

Doporučené použití

Výrobek je určen k sečení trávy na otevřené a rovné ploše u obytných domů a v zahradách. Chcete-li

používat výrobek k jiným činnostem, instalujte volitelné příslušenství. Další informace o dostupném příslušenství získáte u svého prodejce Husqvarna.

Pojištění výrobku

Pro svůj nový výrobek byste měli mít pojistné krytí. Pokud si nejste jisti, promluvte si se svou pojišťovnou. Doporučujeme komplexní pojištění, které zahrnuje třetí stranu, požár, poškození, krádež a odpovědnost.

Popis výrobku

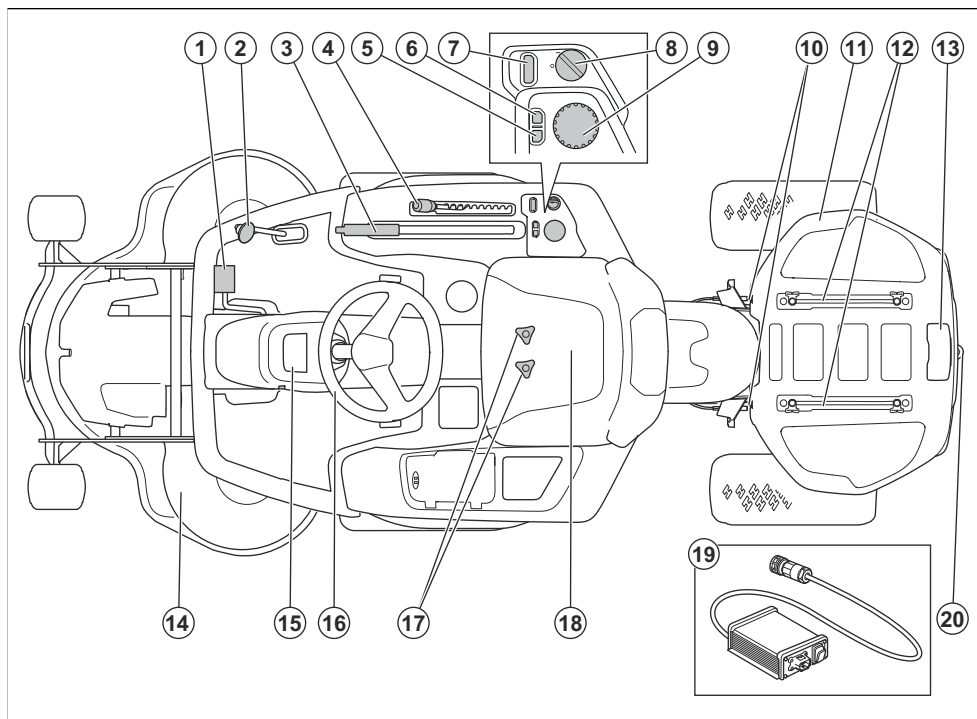

- | | |
|---------------------------------------|-----------------------------------|
| 1. Pedál pro jízdu vpřed | 11. Kryt baterie |
| 2. Pedál pro jízdu vzad | 12. Kolečnice |
| 3. Zvedací páka pro žací ústrojí | 13. Zásuvka pro nabíječku baterií |
| 4. Páka pro nastavení výšky sečení | 14. Žací ústrojí |
| 5. Tlačítko pro návrat zpět v nabídce | 15. Displej |
| 6. Tlačítko režimu pohonu | 16. Volant |
| 7. Tlačítko pro spuštění | 17. Nastavení sedadla |
| 8. Vypínač | 18. Sedadlo |
| 9. Kolečko | 19. Nabíječka baterií |
| 10. Zámek krytu baterie | 20. Tažné zařízení |

Popis displeje

Displej zobrazuje informace o stavu výrobku. Na displeji se zobrazují 4 typy zpráv, viz *Typy zpráv na strani 83*.

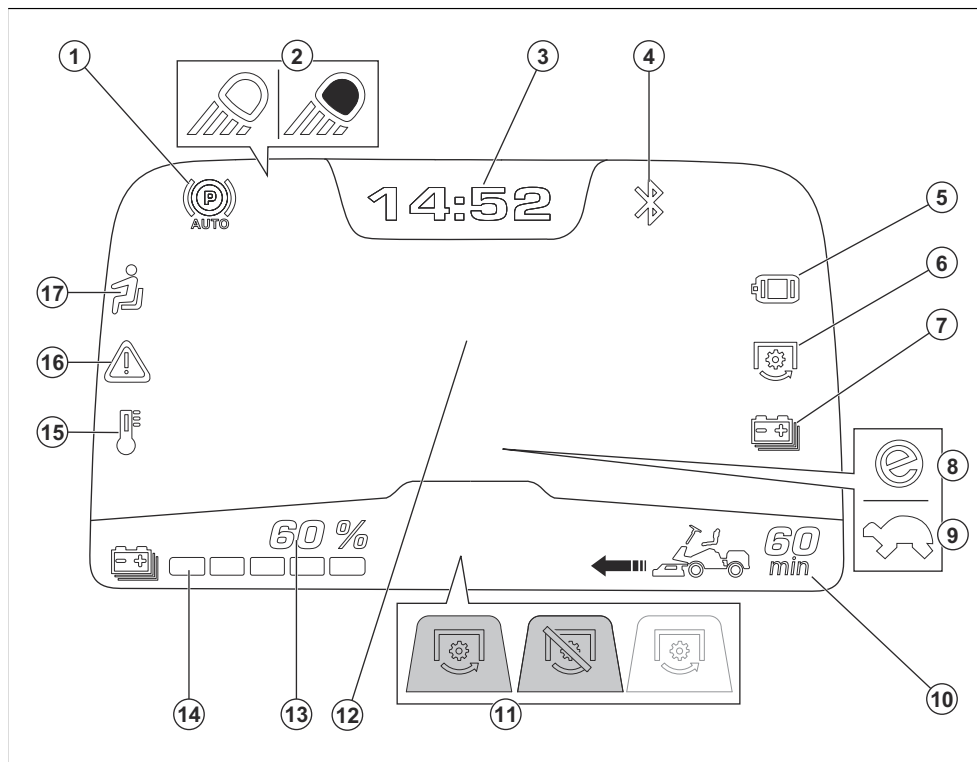

1. Kontrolka automatické parkovací brzdy. Kontrolka se rozsvítí při aktivaci automatické parkovací brzdy.
2. Kontrolka pracovních světel nebo světlometů
3. Hodiny
4. Kontrolka Bluetooth®. Kontrolka se rozsvítí, když je k výrobku připojeno zařízení Bluetooth®.
5. Kontrolka hnacího motoru / řídicí jednotky hnacího motoru
6. Kontrolka motoru žacího ústrojí / řídicí jednotky motoru žacího ústrojí
7. Kontrolka baterie
8. Kontrolka režimu pohonu. Je zapnutý režim pohonu Save. Viz část *Výběr režimu pohonu na strani 99*.
9. Kontrolka režimu pohonu. Je zapnutý režim sníženého výkonu. Viz část *Zprávy prostřednictvím kontrolek na displeji na strani 108*.
10. Stav nabití baterie, v minutách provozu
11. e-PTO (elektricky poháněné PTO)¹⁵ – kontrolka. Sekací poloha a aktivováno / sekací poloha a deaktivováno / přepravní poloha a deaktivováno.
12. Prostřední část displeje. Viz část *Režimy displeje na strani 84*.
13. Ukazatel stavu nabití baterie
14. Ukazatel stavu nabití baterie
15. Kontrolka teploty. Pokud se na displeji rozsvítí kontrolka teploty, zastavte výrobek a postupujte podle pokynů v části *Displej – odstraňování potíží na strani 108*.
16. Varovná kontrolka. Pokud se na displeji rozsvítí varovná kontrolka, zastavte výrobek a postupujte podle pokynů v části *Displej – odstraňování potíží na strani 108*.
17. Kontrola přítomnosti obsluhy (OPC). Kontrolka se rozsvítí, když obsluha nesedí na sedadle.

Typy zpráv

Na displeji se mohou zobrazit 4 typy zpráv:

¹⁵ Elektricky poháněné žací ústrojí nebo jiné vpředu připojené příslušenství

Typ zprávy	Popis
Zpráva prostřednictvím kontrolky na displeji	Symbole kontrolky na displeji zobrazují aktivní funkci nebo informace o stavu výrobku. Pokud se zobrazí zpráva prostřednictvím kontrolky na displeji, výrobek může obvykle fungovat, ale jsou doporučeny akce. Viz část <i>Popis displeje na strani 83</i> a <i>Zprávy prostřednictvím kontrolky na displeji na strani 108</i> .
Varovná zpráva	Kombinace žlutých symbolů, které se nejprve zobrazují jako velké symboly uprostřed displeje. Zobrazuje nesprávný stav. Pokud se zobrazí varovná zpráva, výrobek může obvykle fungovat, ale pomaleji než obvykle. Viz část <i>Varovné zprávy na displeji na strani 109</i> .
Chybové hlášení	Kombinace červených symbolů, které se nejprve zobrazují jako velké symboly uprostřed displeje. Zobrazuje bezpečnostní varování nebo upozorňuje na problém s výrobkem. Pokud dojde k chybě, výrobek je obvykle nastaven do režimu nečinnosti a nelze jej spustit, dokud není chyba odstraněna. Viz část <i>Chybové zprávy na displeji na strani 110</i> .
Zabránění spuštění	Jeden velký symbol na displeji, který zobrazuje stav, který brání spuštění výrobku. Viz část <i>Zprávy při zabránění spuštění na strani 111</i> .

Režimy displeje

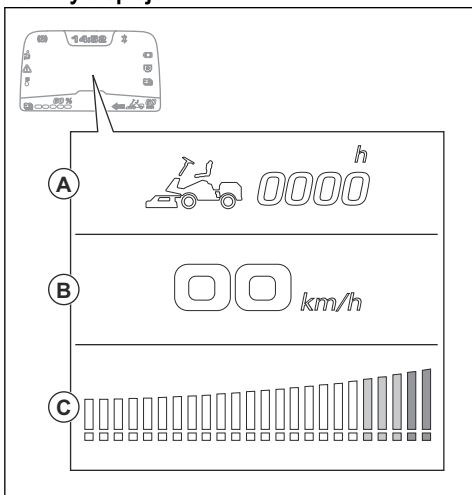

Prostřední část displeje zobrazuje odlišné informace v různých režimech displeje.

- Režim nečinnosti (A) se zobrazí, když je vypínač nastaven do polohy 1. V režimu nečinnosti se na displeji zobrazuje celková doba provozu.
- Režim pohonu s žacími ústrojími v přepravní poloze (B) se zobrazuje po spuštění výrobku. V režimu pohonu s žacími ústrojími v přepravní poloze zobrazuje displej aktuální rychlost v km/h.
- Režim pohonu s žacími ústrojími v sekací poloze (C) se zobrazuje, když je zapnuté žací ústrojí nebo jiné příslušenství. Pokud svítí pouze zelené kontrolky, je spotřeba energie žacího ústrojí nebo příslušenství podle doporučení. Pokud svítí žluté nebo červené

kontrolky, spotřeba energie je vyšší než doporučená a doba provozu se zkracuje.

Zobrazení nabíjení

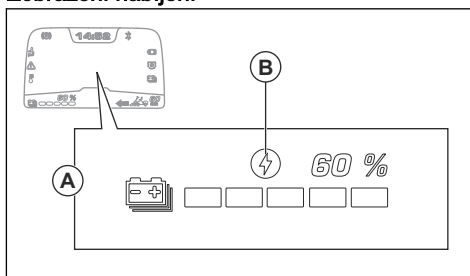

Když je k výrobku připojena nabíječka a vypínač je nastaven do polohy 1, zobrazí se uprostřed displeje zobrazení nabíjení.

(A): Zobrazení nabíjení ukazuje stav nabití v %. Při nabíjení výrobku se rozsvítí symbol nabíjení (B). Symbol nabíjení (B) zhasne, když je nabíječka připojena, ale nenabíjí.

Zabránění spuštění

Před spuštěním výrobku je nutné dodržovat provozní podmínky. Viz část *Spuštění výrobku na strani 98*. Pokud stisknete tlačítko pro spuštění, když nejsou dodrženy provozní podmínky, na displeji se zobrazí symbol zabránění spuštění. Viz část *Zprávy při zabránění spuštění na strani 111*.

Kontrola přítomnosti obsluhy (OPC)

Systém OPC nastaví výrobek do bezpečného režimu, když se obsluha zvedne ze sedadla. Motor se zastaví a zastaví se i motory žacího ústrojí, pokud jsou nože aktivovány. Viz část *Kontrola provozních podmínek na strani 90*.

Pedály pro jízdu vpřed a vzad

Rychlost je možné plynule regulovat pomocí 2 pedálů. Levý pedál (A) se používá k pohybu vpřed a pravý pedál (B) k pohybu vzad. Výrobek při uvolnění pedálů zastaví.

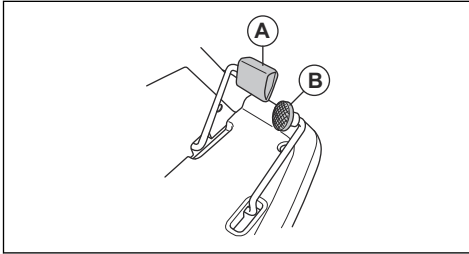

Žací ústrojí

Žací ústrojí tohoto výrobku je typu Combi s funkcí BioClip. Funkce BioClip umožňuje využití posečené trávy jako hnojiva. Žací ústrojí Combi lze také používat bez funkce BioClip. Bez funkce BioClip se tráva vyvažuje dozadu.

Husqvarna Connect

Výrobek je vybaven bezdrátovou technologií *Bluetooth®* a může se připojit k zařízením s nainstalovanou aplikací Husqvarna Connect. Husqvarna Connect je bezplatná aplikace pro mobilní zařízení. Aplikace Husqvarna Connect dodá vašemu výrobku Husqvarna doplňkové funkce:

- Funkce zamknutí a odemknutí, bránící neoprávněnému použití výrobku.
- Rozšířené informace o výrobku.
- Informace o dílech a servisu a nápověda pro tyto položky.

Symboly na výrobku



VAROVÁNÍ: Tento výrobek může být nebezpečný a způsobit obsluze či dalším osobám vážné zranění. Buďte opatrní a výrobek používejte správně.



Pečlivě si prostudujte návod k použití a ujistěte se, že pokynům rozumíte, než tento výrobek budete používat.



Udržujte části těla v bezpečné vzdálenosti od rotujících nožů.



Udržujte části těla v bezpečné vzdálenosti od rotujících částí.



Pozor na odmrštěné a odražené předměty.



Udržujte dostatečnou vzdálenost od okolních osob.



Před prováděním údržby zastavte výrobek.



Max. povolená svislá síla na tažné zařízení je uvedena v části *Technické údaje na straní 114* a na štítku.



Max. povolená vodorovná síla na tažné zařízení je uvedena v části *Technické údaje na straní 114* a na štítku.



Než začnete couvat, podívejte se dozadu.



Nesekejte trávu napříč svahem. Nesekejte trávu na svahu se sklonem větším než 10°. Viz část *Sečení trávy na svazích na straní 89*.



Nikdy na výrobku ani vybavení nepřevázejte žádné osoby.



Automatická parkovací brzda.



Pohyb dopředu.



Neutrál.



Pohyb dozadu.



Spínač sedadla.



Spuštění režimu pohonu.



Výrobek odpovídá příslušným směrnicím EU.



Tento výrobek vyhovuje platným předpisům Spojeného království.



Štítek s emisemi hluku do okolí podle směrnic a předpisů Evropské unie a Spojeného království a nařízení o regulaci hluku v australském Novém Jižním Walesu „Protection of the Environment Operations (Noise Control) Regulation 2017“. Garantovaná hladina akustického výkonu tohoto výrobku je uvedena v části *Technické údaje na straně 114* a na štítku.



Vždy používejte schválenou ochranu sluchu.



Servisní poloha pro žací ústrojí.



Provozní poloha pro žací ústrojí.



Výška sečení.



Servisní poloha pro páku nastavení výšky sečení.



Nože jsou odpojené.



Nože jsou zapojené.



Aktivace systému elektrické parkovací brzdy.



Deaktivace systému elektrické parkovací brzdy.



Označení týkající se ochrany životního prostředí. Výrobek ani obal výrobku nelze zlikvidovat jako domácí odpad. Odevzdejte jej ve stanici pro recyklaci elektrických a elektronických zařízení.



Skenovatelný kód

yyyywwxxxx

Typový štítek s výrobním číslem. **yyyy** znamená rok výroby a **ww** znamená týden výroby.

Povšimněte si: Další symboly/štítky na výrobku se týkají certifikačních požadavků pro některé komerční oblasti.

Odpovědnost za výrobek

Jak uvádí zákon o odpovědnosti za výrobek, neneseme odpovědnost za žádnou škodu způsobenou naším výrobkem, pokud:

- byl výrobek nesprávně opraven.
- byl výrobek opraven pomocí součástí od jiného výrobce nebo součástí, které nejsou výrobcem schváleny.
- má výrobek příslušenství od jiného výrobce nebo příslušenství, které není výrobcem schváleno.
- výrobek nebyl opraven ve schváleném servisním středisku nebo schváleným odborníkem.

Bezpečnost

Definice týkající se bezpečnosti

Varování, upozornění a poznámky slouží jako upozornění na specifické důležité části návodu.



VÝSTRAHA: Používá se v případě nebezpečí úrazu nebo usmrcení obsluhy nebo okolních osob, pokud nejsou dodrženy pokyny uvedené v této příručce.



VAROVÁNÍ: Používá se v případě nebezpečí poškození výrobku, dalších materiálů či škod na majetku v blízkém okolí, pokud nejsou dodrženy pokyny uvedené v této příručce.

Povšimněte si: Používá se k poskytnutí dalších informací, které jsou nezbytné v dané situaci.

Obecné bezpečnostní pokyny



VÝSTRAHA: Tento výrobek může amputovat ruce a nohy a odmršťovat předměty. Nedodržení bezpečnostních pokynů může vést k vážnému zranění nebo usmrcení.



VÝSTRAHA: Nepokračujte v používání výrobku, pokud je poškozené řezací zařízení. Poškozené řezací zařízení může odmrstit předměty, kterými mohou způsobit vážné zranění nebo usmrcení. Poškozené nože ihned vyměňte.



VÝSTRAHA: Tento výrobek vytváří během provozu elektromagnetické pole. Toto pole může za určitých okolností narušovat funkci aktivních či pasivních implantovaných lékařských přístrojů. Za účelem snížení rizika možného zranění nebo smrtelného úrazu doporučujeme osobám s implantovanými lékařskými přístroji poradit se před použitím výrobku s lékařem a s výrobcem implantovaného lékařského přístroje.



VÝSTRAHA: Před použitím výrobku si přečtěte následující varování.

- Buďte stále opatrní a používejte zdravý rozum. Vyhněte se všem situacím, o kterých se domníváte, že jsou nad vaše možnosti. Pokud si nejste jisti,

jak provozovat tento výrobek po přečtení návodu k používání, obraťte se na odborníka.

- Před spuštěním výrobku je nutné, abyste si pozorně přečetli návod k používání a pokyny na výrobku a porozuměli všem uvedeným informacím.
- Naučte se bezpečně používat výrobek a jeho ovládací prvky a naučte se výrobek rychle vypnout.
- Naučte se identifikovat bezpečnostní štítky.
- Udržujte výrobek čistý, aby bylo zajištěno, že jsou značky a nálepky čitelné.
- Mějte na paměti, že obsluha je odpovědná za nehody a škody vzniklé jiným osobám nebo na jejich majetku.
- Nepřepravujte žádné osoby. Výrobek musí používat pouze jedna osoba.

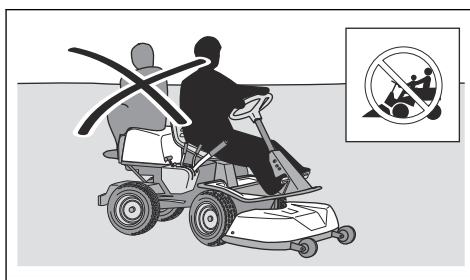

- Nenechávejte výrobek stát bez dozoru se zapnutým napájením. Před opuštěním výrobku vždy zastavte nože, ujistěte se, že je aktivovaná parkovací brzda, vypněte motor a vyjměte klíček z vypínače.
- Výrobek používejte pouze za denního světla nebo za jiných dobrých světelných podmínek. Udržujte výrobek v bezpečné vzdálenosti od děr a dalších terénních nerovností. Uvědomte si další možná rizika.
- Nepoužívejte výrobek za nepříznivého počasí (např. za mlhy, deště, ve vlhkém nebo mokřém prostředí, za silného větru, velmi nízkých teplot, bouřky atd.).
- Najděte si a označte velké kameny a další pevné předměty, abyste do nich nenarazili.
- Odstraňte z prostoru předměty, jako jsou kameny, hračky, dráty apod., které by mohly být zachyceny nebo odmrštěny noži.

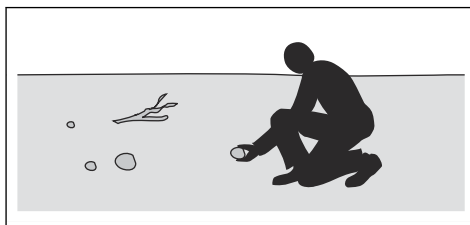

- Nenechte děti ani jiné osoby neoprávněné obsluhovat tento výrobek, aby jej používaly nebo na něm prováděly údržbu. Věk obsluhy může být upraven místními zákony.
- Zajistěte, aby se při spouštění motoru, zapínání pohonu nebo během jízdy nikdo nenacházel v blízkosti výrobku.
- Pokud sečete v blízkosti silnice nebo přejíždíte silnici, sledujte dopravní situaci.
- Nikdy výrobek nepoužívejte, když jste unaveni, pod vlivem alkoholu či jiných drog nebo když užíváte léky, které mohou negativně ovlivnit váš zrak, odhad, koordinaci nebo úsudek.
- Výrobek vždy zaparkujte na rovném povrchu s vypnutým napájením.

Bezpečnostní pokyny ohledně dětí



VÝSTRAHA: Před použitím výrobku si přečtěte následující varování.

- Nebudete-li dbát na bezpečnost dětí v blízkosti výrobku, může dojít k vážným nehodám. Stroje a sečení trávy děti často přitahují. Je velmi pravděpodobné, že děti nezůstanou na místě, kde jste je naposledy viděli.
- Udržujte děti mimo prostor, který má být posečen. Zajistěte, aby na děti dohlížela dospělá osoba.
- Sledujte okolí a vypněte stroj, pokud děti vstoupí do pracovní oblasti. Velmi opatrně postupujte v blízkosti rohů, keřů, stromů nebo dalších objektů, které vám mohou bránit ve výhledu.
- Před sečením a během sečení při couvání se dívejte dozadu a dolů, aby bylo zajištěno, že nejsou v blízkosti výrobku malé děti.
- Nevozte děti na výrobku. Mohou spadnout a vážně se zranit nebo mohou bránit v bezpečném manévrování se strojem.
- Nenechte děti obsluhovat výrobek.

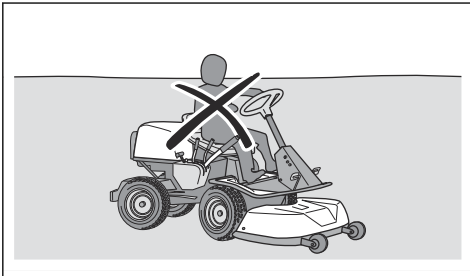

Bezpečnostní pokyny týkající se baterií



VÝSTRAHA: Před použitím výrobku si přečtěte následující varování.

Obecně:

- Pozorně si přečtěte všechna bezpečnostní upozornění a pokyny. Následkem nedodržení upozornění a pokynů může dojít k úrazu elektrickým proudem, požáru nebo vážnému zranění.
- Výrobek může být vybaven přídavnou baterií. Veškeré instalace a opravy svěťte pouze autorizovanému servisu. Nikdy se nepokoušejte instalovat nebo opravit baterie.
- Pravidelně kontrolujte, zda jsou baterie nepoškozené. Poškozené nebo upravené baterie mohou vykazovat neočekávané chování vedoucí k požáru, výbuchu nebo nebezpečí poranění. Poškozené baterie nikdy neopravujte ani neotvírejte.
- Poškozená baterie může způsobit výbuch a zranění. Pokud je baterie deformovaná nebo poškozená, nepoužívejte výrobek a obraťte se na schválený servis Husqvarna.
- Baterie nerozebírejte, neotvírejte a nerozřezávejte.
- Nevystavujte baterie mechanickým nárazům.
- Články ani baterie nevystavujte horku ani ohni. Neskladujte na přímém slunečním světle.
- Baterie se nesmí zkratovat. Neskladujte baterie ve skladovacím prostoru, kde by se mohly vzájemně zkratovat nebo by mohly být zkratovány jinými kovovými předměty.
- Zabraňte kontaktu součástí baterie s pokožkou a očima. Pokud k takovému kontaktu dojde, omyjte postižené místo dostatečným množstvím vody a vyhledejte lékařskou pomoc.
- Nepoužívejte baterii, která není určena pro použití s výrobkem.
- Nepoužívejte v zařízení články různých výrobců, kapacity, rozměrů nebo typů.
- Články či baterie uchovávejte mimo dosah dětí.
- Udržujte baterii čistou a suchou.
- Baterii používejte pouze k účelu, ke kterému je určena.

Baterie 48 V:

- Baterie 48 V Husqvarna se používají výhradně jako zdroj napájení pro akumulátorové řidery Husqvarna. Aby nemohlo dojít ke zranění, nesmí být baterie používána jako zdroj napájení pro jiná zařízení.
- Nikdy nepoužívejte baterie nebo zařízení, které jsou vadné, upravené nebo poškozené.
- Nikdy se nepokoušejte upravit ani opravit zařízení nebo baterie. Veškeré opravy svěťte pouze autorizovanému servisu.

Bezpečnostní pokyny pro provoz



VÝSTRAHA: Před použitím výrobku si přečtěte následující varování.

- Před sečením a během sečení při couvání se dívejte za sebe a dolů. Dávejte pozor na velké i malé překážky.

- Před zatočením snižte rychlost.
- Před přejezdem ploch, které se nesekejí, zastavte nože.



VAROVÁNÍ: Před použitím výrobku si přečtěte následující upozornění.

- Okolo kamenů a jiných větších objektů se pohybujte opatrně a zajistěte, aby do nich nože nenarazily.
- Nejezděte s výrobkem přes předměty. Vypněte a zkontrolujte výrobek a žací ústrojí, pokud jste přejeli přes objekt nebo do něj narazili. V případě potřeby před opětovným spuštěním proveďte opravy.

Sečení trávy na svazích



VÝSTRAHA: Před použitím výrobku si přečtěte následující varování.

- Při sečení trávy na svazích se zvyšuje riziko, že nebudete mít výrobek pod kontrolou a že se převrátí. Může dojít k zranění nebo smrti. Na svazích je nezbytné sekat trávu opatrně. Pokud nelze do svahu couvat nebo pokud se na něm necítíte jistě, nesekejte na něm.
- Odstraňte kameny, větve a jiné překážky.
- Sekejte po spádnicí, nikoli po vrstevnici.
- Nesekejte směrem ze svahu se zdviženým žacím ústrojím.
- Nepoužívejte výrobek na svahu se sklonem větším než 10°.

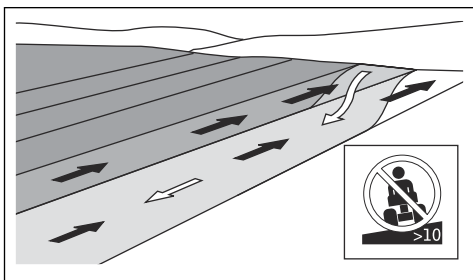

- Na svahu nestartujte ani nezastavujte.
- Nepoužívejte pedál pro jízdu vpřed a pedál pro jízdu vzad, abyste zůstali stát ve svahu. Tím by se přehřál systém.
- Na svazích se pohybujte pomalu.
- Neprovádějte náhlé změny v rychlosti a směru.
- Nezatačejte více, než je nezbytné. Při sjíždění svahu zatáčejte pomalu a plynule. Pohybujte se malou rychlostí. Otáčejte kola opatrně.
- Sledujte terén a nepřejíždějte vyjeté koleje, díry a vyvýšeniny. Na nerovném terénu hrozí větší nebezpečí převrácení výrobku. Vysoká tráva může překážky skrýt.

- Nesekejte trávu v blízkosti okrajů, děr a příkrých břehů. Výrobek se může náhle převrátit, pokud se kola pohybují na okraji prudkého svahu nebo jámy nebo pokud kola ztratí kontakt se zemí. Pokud výrobek spadne do vody, hrozí nebezpečí utonutí.

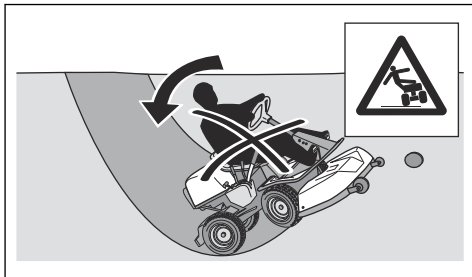

- Nesekejte mokrou trávu. Je kluzká a pneumatiky mohou ztratit přilnavost a výrobek může dostat smyk.
- Nepokládejte nohu na zem při pokusu udržet výrobek více stabilní.
- Pokud je připojeno příslušenství nebo jiné předměty, které mohou zhoršit stabilitu výrobku, jezděte opatrně.

Bezpečnost při vlečení

- Používejte pouze vlečené zařízení schválené společností Husqvarna.
- Zařízení připevňte pomocí tažné tyče.
- Nevlečte zařízení těžší, než je maximální povolená hmotnost vlečeného zařízení. Viz část *Technické údaje na strani 114*.

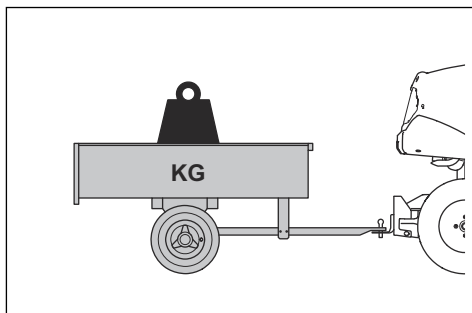

- Při vlečení zařízení se ujistěte, že se v blízkosti výrobku nenacházejí žádné další osoby.
- Buďte opatrní při tažení zařízení na svazích nebo v náročném terénu.
- Při vlečení zařízení jezděte s výrobkem nízkou rychlostí.

Osobní ochranné prostředky



VÝSTRAHA: Před použitím výrobku si přečtěte následující varování.

- Při použití výrobku je nutné používat schválené osobní ochranné prostředky. Osobní ochranné prostředky nemohou zcela eliminovat nebezpečí úrazu, ale v případě nehody pomáhají snížit míru poranění. Požádejte prodejce, aby vám pomohl vybrat správné vybavení.
- Použijte vždy schválenou ochranu sluchu. Dlouhodobé vystavování působení hluku může vést k trvalému poškození sluchu.
- Vždy používejte ochrannou obuv. Doporučujeme používat obuv s ocelovými špičkami. Nepoužívejte výrobek naboso.

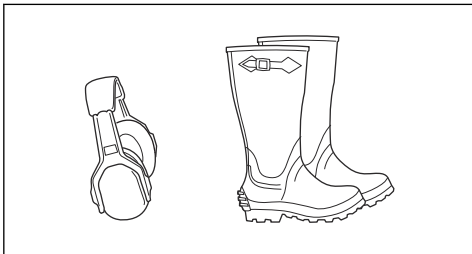

- Pokud je třeba, noste rukavice, například při nasazování, prohlídce nebo čištění žacího ústrojí.
- Nenoste volné oblečení, šperky a další předměty, které by se mohly zachytit v pohyblivých se dílech.
- Mějte při ruce lékárníčku a hasicí přístroj.

Bezpečnostní zařízení na produktu



VÝSTRAHA: Před použitím výrobku si přečtěte následující varování.

- Nepoužívejte výrobek, jehož bezpečnostní zařízení jsou vadná!
- Neodstraňujte ani neupravujte bezpečnostní zařízení.
- Pravidelně kontrolujte bezpečnostní zařízení. Pokud je zařízení vadné, obraťte se na servis Husqvarna.

Kontrola vypínače

- Odpojte nabíjecí kabel baterie.
- Nastavte vypínač do polohy 1. Zkontrolujte, zda se zapne displej.
- Nastavte vypínač do polohy 0. Zkontrolujte, zda se výrobek okamžitě zastaví a displej se vypne.

Kontrola provozních podmínek

Kontrolujte provozní podmínky každý den.

1. Ujistěte se, že nelze spustit režim pohonu, když je žací ústrojí v sekací poloze.
2. Ujistěte se, že nelze spustit režim pohonu, když jsou sešlápnuté pedály.
3. Ujistěte se, že nelze spustit režim pohonu, když se zvednete ze sedadla.

4. Ujistěte se, že nelze spustit režim pohonu, když je nabíječka připojena k výrobku.
5. Ujistěte se, že nelze spustit režim pohonu, když je systém elektrické parkovací brzdy deaktivovaný.
6. Ujistěte se, že se výrobek zastaví, když jsou motory žacího ústrojí zapojené a zvednete se ze sedadla.

Kontrola pedálu pro jízdu vpřed a pedálu pro jízdu vzad

1. Spusťte výrobek a zapněte režim pohonu.
2. Zajistěte, aby pedály pro jízdu vpřed a vzad nebyly zablokované a bylo možné je volně ovládat.
3. Chcete-li se rozjet dopředu, opatrně sešlápněte pedál pro jízdu vpřed.
4. Brzdění se provádí uvolněním pedálu pro jízdu vpřed. Zkontrolujte, zda se při uvolnění pedálu pro jízdu vpřed aktivuje brzda.

Povšimněte si: Výrobek je vybaven automatickou brzdou, která se aktivuje při uvolnění pedálů. Chcete-li zvýšit brzdový výkon, sešlápněte druhý pedál.

5. Stejný postup provedte u pedálu pro jízdu vzad.
6. Ujistěte se, že se výrobek nepohybuje, když nejsou sešlápnuty pedály pro jízdu vpřed a vzad.

Parkovací brzda



VÝSTRAHA: Pokud parkovací brzda nefunguje, výrobek se může uvést do pohybu a způsobit zranění nebo jiné škody. Zajistěte pravidelnou kontrolu a seřízení parkovací brzdy.

Další informace jsou uvedeny v části *Kontrola parkovací brzdy na strani 102*.

Varovná kontrolka na displeji

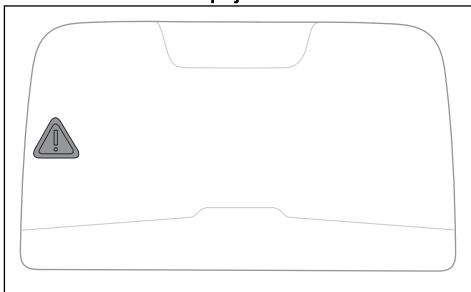

VAROVÁNÍ: Pokud se na displeji rozsvítí varovná kontrolka, zastavte výrobek a postupujte podle pokynů v části *Displej – odstraňování potíží na strani 108*.

Ochranné kryty

Chybějící nebo poškozené ochranné kryty zvyšují nebezpečí poranění od pohybujících se dílů a horkých povrchů. Než začnete používat výrobek, zkontrolujte ochranné kryty. Ochranné kryty musí být správně upevněné a nesmí mít praskliny či jiná poškození. Vyměňte vadné kryty.

Bezpečnostní pokyny pro údržbu



VÝSTRAHA: Výrobek je těžký a může způsobit úraz nebo poškodit majetek nebo blízké okolí. Neprovádějte údržbu na výrobku nebo žacími ústrojí, pokud nejsou splněny následující podmínky:

- Vypínač je nastaven v poloze 0 a klíč je vyjmutý z vypínače.
- Výrobek je zaparkován na rovné ploše.
- Je aktivovaná parkovací brzda.
- Je odpojené žací ústrojí.
- Kabel k nabíječce baterií je odpojený.



VÝSTRAHA: Před použitím výrobku si přečtěte následující varování.

- Pro zajištění nejlepšího výkonu a bezpečnosti pravidelně provádějte údržbu výrobku podle plánu údržby. Viz část *Plán údržby na strani 100*.

- Elektrické součásti mohou způsobit úraz elektrickým proudem. Neprovádějte údržbu na baterii. Při spuštěném motoru se nedotýkejte kabelů. Neprovádějte zkoušku funkce pomocí prstů.
- Nestartujte výrobek s demontovanými ochrannými kryty. Pohybující se nebo horké díly mohou způsobit velmi nebezpečné poranění.
- Před prováděním údržby výrobku jej nechte vychladnout.
- Nože jsou ostré a mohou způsobit řezná zranění. Před manipulací s noži je omotejte ochranným materiálem nebo použijte ochranné rukavice.
- Při čištění vždy uveďte žací ústrojí do servisní polohy. Neparkujte výrobek poblíž okraje příkopu nebo svahu, abyste získali přístup k žacímu ústrojí.



VAROVÁNÍ: Před použitím výrobku si přečtěte následující upozornění.

- Zkontrolujte, zda jsou všechny matice a šrouby řádně utažené a zda je vybavení v dobrém stavu.
- Neměňte nastavení omezovačů. V případě příliš vysokých otáček motoru může dojít k poškození součástí výrobku. Viz část *Technické údaje na strani 114* s informacemi o nejvyšších povolených otáčkách motoru.
- Výrobek byl schválen pouze se zařízením, která dodal nebo doporučil výrobce.

Montáž

Úvod

Pokyny pro demontáž a montáž žacího ústrojí jsou také uvedeny na štítku na vnitřním povrchu předního krytu.

Demontáž a montáž žacího ústrojí

1. Zaparkujte výrobek na rovné ploše.
2. Nastavte vypínač do polohy 0.
3. Nastavte páku pro nastavení výšky sečení do servisní polohy.
4. Uvolněte sponu na předním krytu pomocí nástroje připevněného ke klíčku vypínače a sejměte kryt.

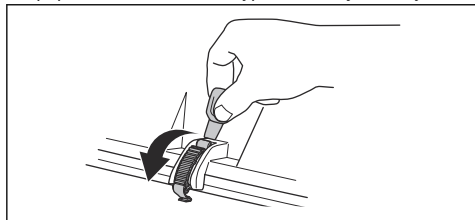

5. Zvedněte podpěru výšky sečení a vložte ji do držáku pro podpěru výšky sečení.

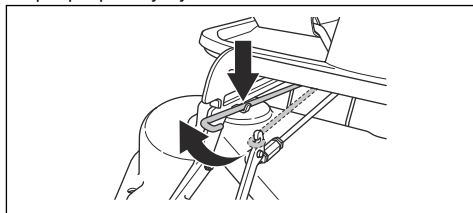

6. Odpojte kabel od žacího ústrojí.

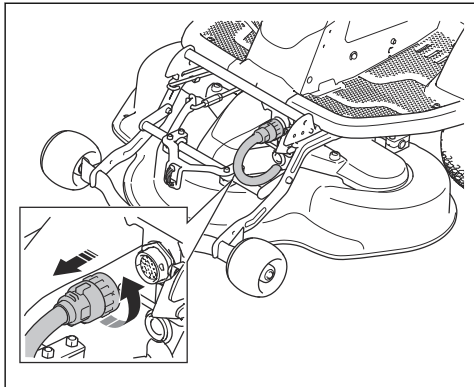

7. Odpojte zámek žacího ústrojí levou rukou. Pravou rukou vytáhněte žací ústrojí ven.

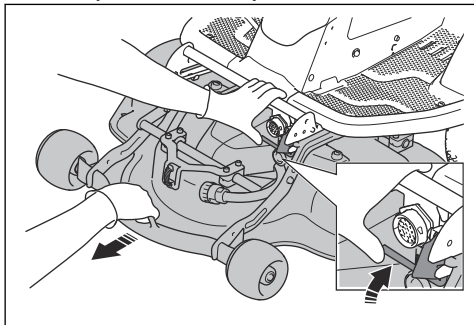

8. Vložte dřevěný špalík mezi rám ústrojí a podvozek. To zajistí, že při se demontáží nevrátí žací ústrojí zpět.

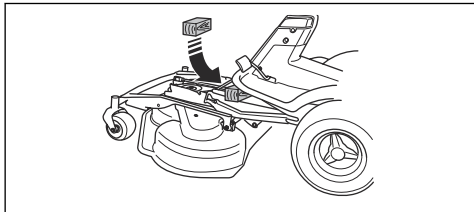

VÝSTRAHA: Buďte opatrní. V případě zachycení ruky mezi rám ústrojí a podvozek hrozí nebezpečí poranění.

9. Odšroubujte 2 šrouby na podvozku stroje.

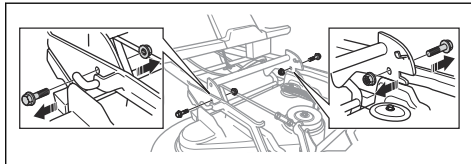

10. Podržte přední okraj žacího ústrojí a vytáhněte jej ven.

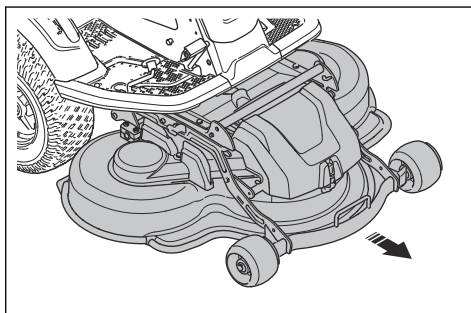

11. Odstraňte dřevěný špalík.

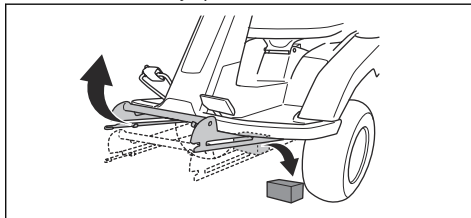

12. Žací ústrojí instalujte v opačném pořadí.

Provoz

Úvod



VÝSTRAHA: Před používáním produktu je třeba, abyste si přečetli a porozuměli kapitole o bezpečnosti.

Displej

Použití nabídky displeje

1. Stisknutím kolečka (A) zobrazíte nabídku displeje.

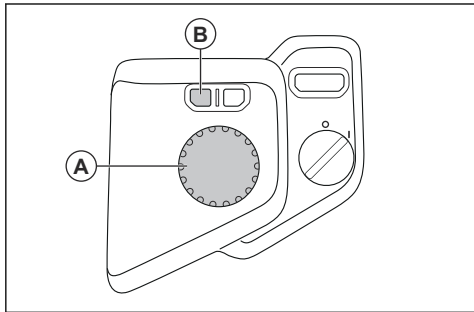

2. Otáčením kolečka (A) můžete procházet dostupnými nabídkami.
3. Stisknutím kolečka (A) vyberete nabídku.
4. Stisknutím tlačítka (B) se vrátíte zpět a zavřete nabídku displeje.

Povšimněte si: Většina nabídek je k dispozici pouze v režimu nečinnosti nebo když výrobek stojí. Viz část *Režimy displeje na strani 84*. Nabídka se automaticky zavře po stisknutí tlačítka pro spuštění nebo sešlápnutí pedálů.

Rychlost příslušenství



Nabídka příslušenství je k dispozici pouze v případě, že je výrobek vybaven příslušenstvím s nastavitelnou rychlostí. Viz návod k používání příslušenství. Další informace o dostupném příslušenství pro výrobek získáte u svého prodejce Husqvarna.

Zapnutí nabídky světel

Povšimněte si: Světlo je volitelné příslušenství. Další informace o dostupném příslušenství pro výrobek získáte u svého prodejce Husqvarna.

Povšimněte si: Než bude možné používat a nastavovat světlo, je třeba zapnout nabídku světel.

1. Stisknutím kolečka zobrazte nabídku displeje.
2. Vyberte nabídku nastavení.



3. Přejděte na nabídku světel.



4. Stisknutím kolečka zapněte nabídku světel.



Povšimněte si: Nabídka světel se zapne při příštím spuštění výrobku.

Nastavení světel

Povšimněte si: Po instalaci světel je nutné zapnout nabídku světel. Viz část *Zapnutí nabídky světel na strani 93*.

1. Stisknutím kolečka zobrazte nabídku displeje.
2. Přejděte na symbol vypnutých světel.



3. Stisknutím kolečka zapněte pracovní světla.



4. Stisknutím kolečka zapněte pracovní světla a světlomety.



Čtení informací o systému

1. Stisknutím kolečka zobrazte nabídku displeje.
2. Vyberte symbol informací.



3. Otáčením kolečka můžete procházet mezi těmito zobrazeními informací o systému:

a) Celková doba zapnutí v režimu pohonu.

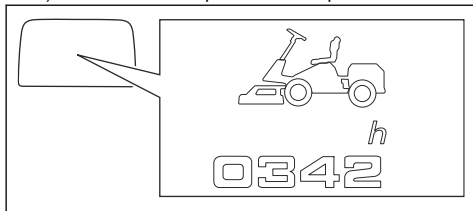

b) Celková doba trakce.

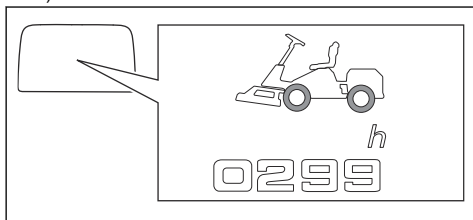

c) Celková doba sečení nebo použití jiného předního příslušenství.

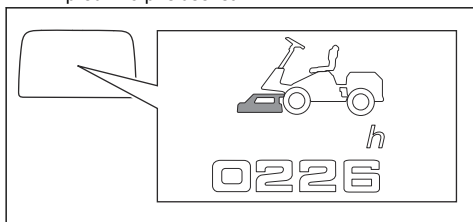

d) Počet nainstalovaných baterií.

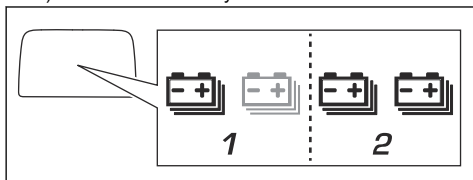

Povšimněte si: Do výrobku lze nainstalovat druhou baterii. Informace o instalaci vám poskytne váš prodejce Husqvarna.



VÝSTRAHA: Nebezpečí úrazu elektrickým proudem. Nepokoušejte se instalovat nebo opravit baterie. Instalaci a opravy svěťte pouze schválenému servisu.

Nastavení času na displeji

1. Stisknutím kolečka zobrazte nabídku displeje.
2. Vyberte nabídku nastavení.



3. Vyberte symbol hodin.



4. Otáčením a stisknutím kolečka nastavte hodiny, minuty a formát času (24h / 12h).

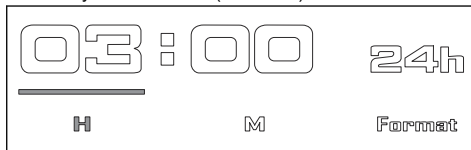

Zapnutí a vypnutí zvuku

Povšimněte si: Když je zvuk vypnutý, neuslyšíte zvuk upozornění na varování, chyby nebo spuštění.

1. Stisknutím kolečka zobrazte nabídku displeje.
2. Vyberte nabídku nastavení.



3. Vyberte symbol reproduktoru.



4. Stisknutím kolečka zapnete nebo vypnete zvuk.

Čtení chybových zpráv

Povšimněte si: Chybová zpráva je kombinace symbolů. Viz část *Chybové zprávy na displeji na straně 110*.

1. Stisknutím kolečka zobrazte nabídku displeje.
2. Vyberte symbol varování v nabídce displeje.



Povšimněte si: V nabídce chyb jsou zobrazeny maximálně 3 chybové zprávy. Pokud máte více než 3 chybové zprávy, v nabídce chyb se zobrazí první 3 chybové zprávy.

Povšimněte si: Když chyba ze systému zmizí, její chybová zpráva se neuloží v nabídce chyb.

3. Viz část *Chybové zprávy na displeji na strani 110* s informacemi a pokyny.

Jak začít používat aplikaci Husqvarna Connect

1. Stáhněte si aplikaci Husqvarna Connect do svého mobilního zařízení.
2. V aplikaci Husqvarna Connect se zaregistrujte.
3. Při připojování a registraci výrobku postupujte podle pokynů v aplikaci Husqvarna Connect.

Indikace baterie, když je výrobek zapnutý

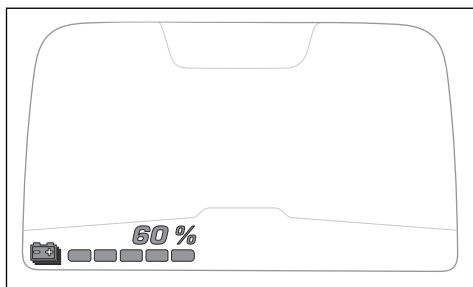

Na displeji se zobrazuje stav nabití v %, když je výrobek zapnutý. Každý zelený indikátor představuje 20 % nabití. Pokud je stav nabití 20 % nebo nižší, kontrolka zcela vlevo je žlutá. Pokud je stav nabití 5 % nebo nižší, kontrolka zcela vlevo je červená. Když je baterie vybitá, kontrolka zcela vlevo je šedá.

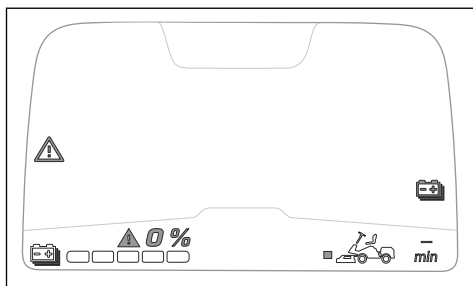

Nabití baterie



VÝSTRAHA: Nesprávně použitá nebo poškozená nabíječka může způsobit úraz elektrickým proudem, únik kapaliny z baterie nebo příliš vysoké teploty. Pravidelně kontrolujte nabíječku a baterii ohledně poškození.



VAROVÁNÍ: Před prvním použitím baterii nabijte. Nová baterie není zcela nabitá.



VAROVÁNÍ: Používejte výhradně schválené nabíječky. Viz část *Technické údaje na strani 114*.



VAROVÁNÍ: Proces nabíjení je možný pouze v případě, že teplota baterie je v povoleném teplotním rozsahu pro nabíjení (0–38 °C).



VAROVÁNÍ: Baterii používejte v prostředí s teplotou v rozsahu 0 až 40 °C.

Povšimněte si: Baterie může přejít do režimu spánku, když je výrobek uskladněn nebo je stav nabití velmi nízký. Chcete-li baterii spustit, stiskněte tlačítko pro spuštění na 2 sekundy. Pokud se baterie nespustí, je nutné ji nabíjet bez přestávky, dokud nebude plně nabitá. Doba nabíjení je delší, když je baterie v režimu spánku.

1. Připojte nabíječku baterií k uzemněné síťové zásuvce a k výrobku.

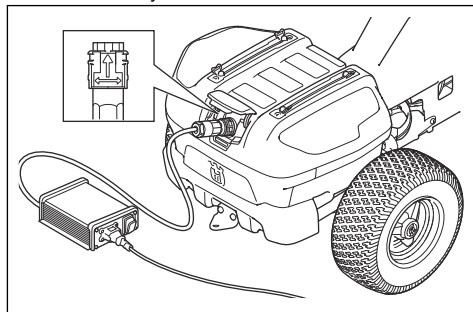

2. Nastavte vypínač nabíječky do polohy zapnuto.
3. Před odpojením nabíječky nastavte vypínač nabíječky do polohy vypnuto.

Povšimněte si: Do výrobku lze nainstalovat druhou baterii. Informace o instalaci vám poskytne váš prodejce Husqvarna.

Indikace baterie při nabíjení baterie

Když je nabíječka připojena k výrobku a vypínač je nastaven do polohy 1, zobrazí se na displeji zobrazení nabíjení. Viz část *Zobrazení nabíjení na strani 84*.

Když je nabíječka připojena, 4 kontrolky LED pod zásuvkou pro nabíječku ukazují stav nabití.

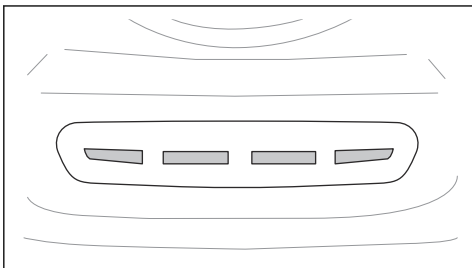

Povšimněte si: Po připojení nabíječky se na okamžik rozsvítí všechny 4 kontrolky LED.



VAROVÁNÍ: Pokud se nerozsvítí žádné kontrolky LED nebo pokud při připojení nabíječky blikají červené kontrolky LED, došlo k chybě. Podívejte se na varovné symboly nebo chybovou zprávu na displeji. Odpojte nabíječku a přečtěte si část *Odstraňování problémů na strani 106*.

Když je baterie plně nabitá, svítí všechny 4 kontrolky LED.



VAROVÁNÍ: Pokud je nabíječka připojena a vypínač nabíječky je nastaven do polohy vypnuto, všechny indikátory nabíjení zhasnou. Před použitím výrobku se ujistěte, že je nabíječka odpojená.

LED	Stav nabití
Svítí všechny 4 kontrolky LED.	Baterie je nabitá na 76–100 %.
Svítí kontrolky LED 1–3.	Baterie je nabitá na 51–75 %.
Svítí kontrolky LED 1–2.	Baterie je nabitá na 26–50 %.
Svítí kontrolka LED 1.	Baterie je nabitá na 0–25 %.

Povšimněte si: Pokud je nabíječka připojena, když je teplota baterie vyšší než 38 °C, nabíjení se nespustí. Žluté kontrolky LED ukazují stav nabití. Je-li

teplota baterie v povoleném rozsahu teplot nabíjení (0–38 °C), nabíjení se automaticky spustí.

Povšimněte si: Pokud používáte výrobek při nízkých teplotách, může dojít ke zkrácení doby provozu.

Odpojení nabíječky

Povšimněte si: Výrobek nelze spustit, když je připojena nabíječka.

1. Nastavte vypínač nabíječky do polohy vypnuto.
2. Otočením zástrčky nabíječky odpojte nabíječku.

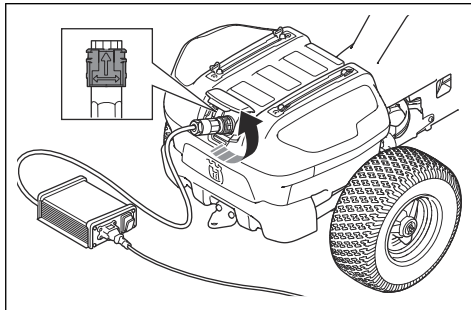

Nastavení sedadla

Sedadlo lze naklonit dopředu. Je možné jej také nastavit podélně. Povolte rukojeti pod sedadlem a upravte polohu dopředu nebo dozadu.

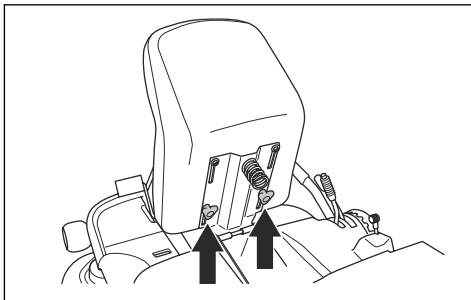

Úprava výšky volantu



VÝSTRAHA: Výšku volantu neupravujte během obsluhy výrobku.

1. Povolte knoflík otáčením proti směru hodinových ručiček.

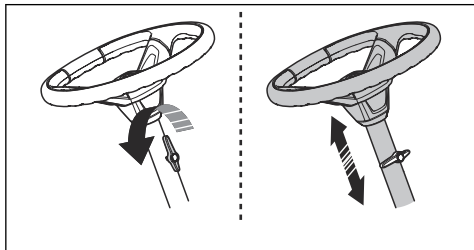

2. Upravte výšku volantu.
3. Dotáhněte knoflík otáčením ve směru hodinových ručiček.



VAROVÁNÍ: Dlouhý konec knoflíku musí směřovat nahoru.

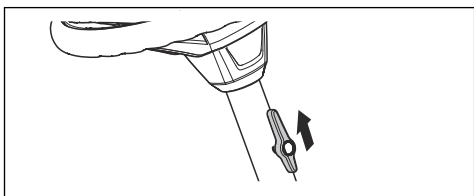

Zvednutí a spuštění žacího ústrojí

- Chcete-li zvednout žací ústrojí do přepravní polohy, vytáhněte zvedací páku dozadu. Pokud je zapnutý režim pohonu, nože se automaticky přestanou otáčet.

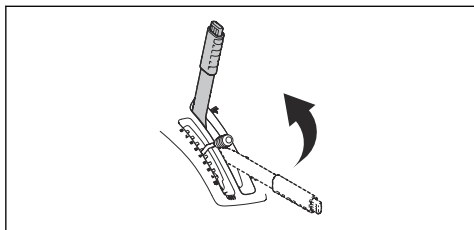

- Chcete-li spustit žací ústrojí do sekací polohy, stiskněte pojistné tlačítko a posuňte zvedací páku dopředu. Pokud je zapnutý režim pohonu, nože se automaticky začnou otáčet.

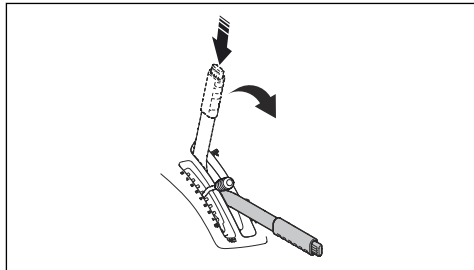

Parkovací brzda

Parkovací brzda je elektrická. Parkovací brzda se automaticky aktivuje, když výrobek stojí, a uvolní se, když sešlápnete pedály. Při aktivaci parkovací brzdy se na displeji zobrazí symbol parkovací brzdy.

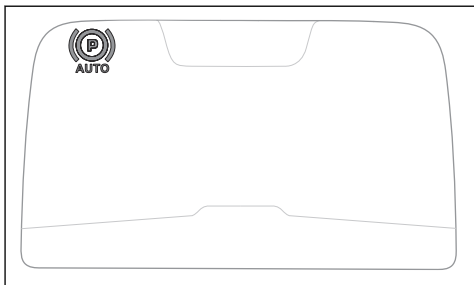

Ruční přemístění výrobku



VÝSTRAHA: Před použitím výrobku se ujistěte, že je aktivovaný systém elektrické parkovací brzdy.



VAROVÁNÍ: Netlačte výrobek delší dobu, než je nezbytné, nebo rychlostí vyšší než 6 km/h.

Chcete-li pohybovat výrobkem s vypnutým motorem, je třeba deaktivovat systém elektrické parkovací brzdy. Páka systému elektrické parkovací brzdy se nachází za levým zadním kolem.

- Uvolněte zámek systému elektrické parkovací brzdy (A) a přesunutím páky (B) do levé polohy deaktivujte systém elektrické parkovací brzdy.

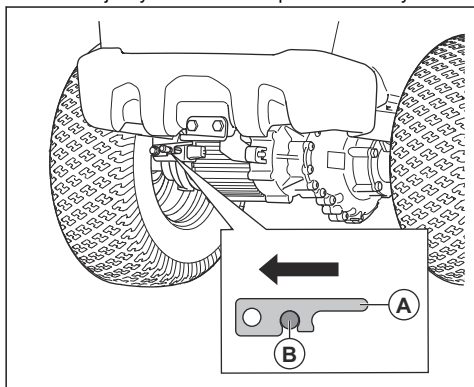

- Uvolněte zámek systému elektrické parkovací brzdy (A) a přesunutím páky (B) do pravé polohy aktivujte systém elektrické parkovací brzdy.

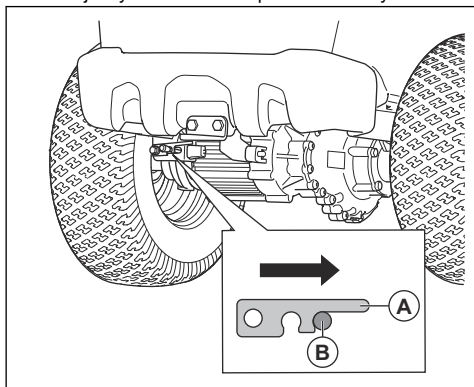

Spuštění výrobku

1. Odpojte kabel od nabíječky baterií.
2. Sedněte si na sedadlo.
3. Zvedněte žací ústrojí do přepravní polohy. Viz část *Zvednutí a spuštění žacího ústrojí na strani 97.*

4. Nastavte vypínač do polohy 1 (A). Výrobek se nastaví do režimu nečinnosti.

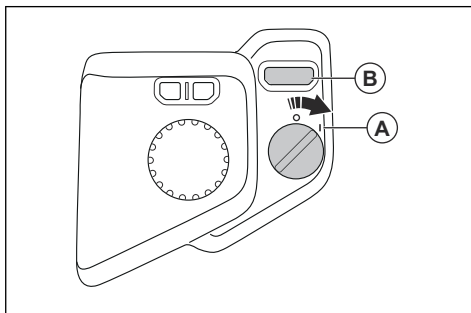

5. Dbejte na to, abyste nesešlápli pedály.
6. Stiskněte tlačítko pro spuštění (B), dokud neuslyšíte zvuk a nezmění se zobrazení na displeji. To znamená, že je zapnutý režim pohonu.

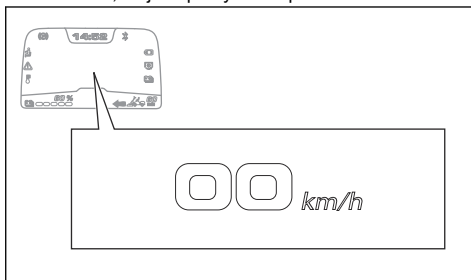

Povšimněte si: Pokud je zvuk vypnutý, neuslyšíte jej. Viz část *Zapnutí a vypnutí zvuku na strani 94.*

Povšimněte si: Baterie může přejít do režimu spánku, když je výrobek uskladněn nebo je stav nabití velmi nízký. Chcete-li baterii spustit, stiskněte tlačítko pro spuštění na 2 sekundy. Pokud se baterie nespustí, je nutné ji nabíjet bez přestávk, dokud nebude plně nabitá. Doba nabíjení je delší, když je baterie v režimu spánku.

Obsluha výrobku

1. Nastartujte výrobek. Viz část *Spuštění výrobku na strani 98.*

2. Opatrně sešlápněte 1 pedál. Použijte pedál (A) k pohybu vpřed a pedál (B) k pohybu vzad. Rychlost se zvyšuje s tím, do jaké míry pedál sešlápnete.

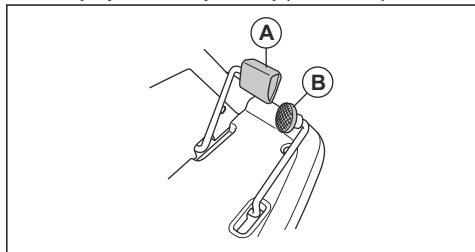

Povšimněte si: Parkovací brzda se automaticky uvolní po sešlápnutí pedálu.

3. Uvolněním pedálu aktivujete brzdy.
4. Pákou pro nastavení výšky sečení nastavte výšku sečení (1-10).

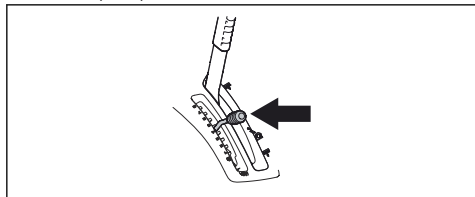

5. Stiskněte pojistné tlačítko na zvedací páce žacího ústrojí a spusťte jej do sekací polohy.

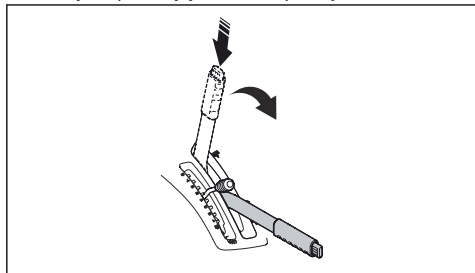

Výběr režimu pohonu

Výrobek můžete nastavit na 2 různé režimy pohonu: Standardní režim pohonu nebo funkce úspory baterie, SavE. Funkce SavE umožňuje delší dobu provozu. Funkce SavE snižuje rychlost výrobku a otáčky nožů.

1. Nastavte vypínač (A) do polohy 1. Rozsvítí se displej.

2. Stisknutím tlačítka režimu pohonu (B) změňte režim pohonu.

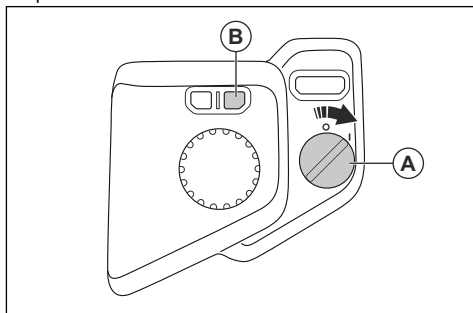

Povšimněte si: Kontrolka režimu pohonu na displeji ukazuje, který režim pohonu je zapnutý. Viz část *Popis displeje na strani 83*.

Povšimněte si: Pokud se rozsvítí kontrolka režimu pohonu Slabá baterie, postupujte podle pokynů v části *Zprávy prostřednictvím kontrolky na displeji na strani 108*.

Zastavení výrobku

1. Zaparkujte výrobek na rovné ploše. Parkovací brzda se automaticky aktivuje, když výrobek stojí.
2. Zatáhněte páku zdvihu žacího ústrojí dozadu, aby se žací ústrojí zvedlo do přepravní polohy.
3. Nastavte vypínač do polohy 0.

Jak docílit dobrých výsledků sečení

- Nesekejte na mokrém trávníku. Při sečení mokré trávy mohou být výsledky špatné.
- Začněte s vysokým nastavením výšky sečení a postupně ji snižujte.
- Chcete-li dosáhnout nejlepších výsledků, použijte standardní režim pohonu. Jeďte s výrobkem dopředu nízkou rychlostí. Pokud není tráva příliš vysoká a hustá, můžete dosáhnout dobrých výsledků také sečením při vyšší rychlosti.
- Chcete-li dosáhnout nejlepších výsledků, sečte trávu často a používejte funkci mulčování. Viz část *Demontáž a montáž ucpávky BioClip na žacím ústrojí na strani 105*.

Upevnění nákladu ke kolejnicím

Výrobek má na krytu baterie kolejnice a kolejnicové úchyty k upevnění nákladu.

1. Nastavte úchyty podle nákladu.

- a) Povolte šroub a podle potřeby posuňte úchyt na kolejnici dopředu nebo dozadu.

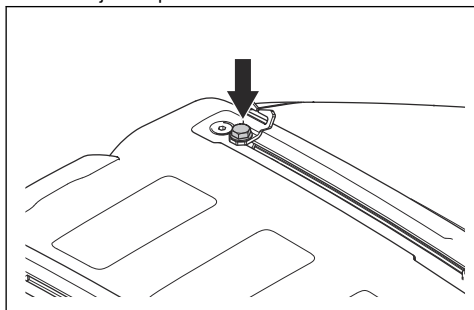

- b) Dotáhněte šroub.

2. Provlékněte popruh otvorem v úchytu (A).

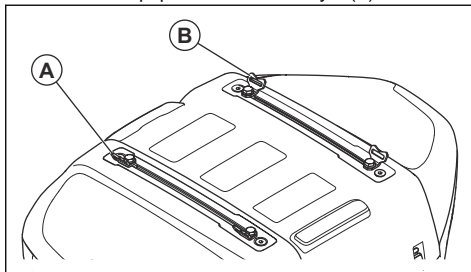

3. Provlékněte popruh otvorem v úchytu (B) na protější straně.
4. Pomocí úchytů a popruhů upevněte náklad.



VAROVÁNÍ: Kolejnice nepřetěžujte. Viz část *Technické údaje* na strani 114.

Údržba

Úvod



VÝSTRAHA: Než začnete na výrobku provádět údržbu, přečtěte si pozorně kapitolu o bezpečnosti.

Plán údržby

Denní údržba před použitím

Zajistěte, aby byly matice i šrouby správně dotaženy.

Vyčistěte výrobek a vnitřní povrchy žacího ústrojí.

Ujistěte se, že bezpečnostní zařízení nejsou poškozená.

Zkontrolujte lanka řízení.

Zkontrolujte nože žacího ústrojí.

Zkontrolujte, zda jsou pneumatiky nahuštěny na správný tlak.

X = Pokyny jsou uvedeny v tomto návodu k použití.

O = Pokyny nejsou uvedeny v tomto návodu k použití. Údržbu by měl provést schválený servis.

Údržba	Každých 50 h nebo jednou ročně
Vyčistěte vnější a vnitřní povrchy žacího ústrojí. Vyčistěte prostor pod krytem žacího ústrojí a kolem nožů.	X
Zkontrolujte, zda jsou pneumatiky nahuštěny na správný tlak.	X

Údržba	Každých 50 h nebo jednou ročně
Připojte výrobek k nástroji Husqvarna Service Hub (HSH) a v případě potřeby proveďte aktualizaci firmwaru a kalibraci.	○
Nabijte baterii alespoň na 80 %. Zkontrolujte stav baterie v aplikaci HSH.	○
Zkontrolujte, zda jsou všechny šrouby a matice utaženy správným utahovacím momentem.	○
Zkontrolujte, namažte a seřídte všechna lanka.	○
Zkontrolujte řetěz řízení ve vnitřní straně tunelu rámu.	○
Promažte pedály na vnitřní straně tunelu rámu.	○
Promažte sedadlo obsluhy.	○
Demontujte hnací kola a promažte osy mazivem.	○
Promažte rám žacího ústrojí a ovládání přítomnosti žacího ústrojí.	○
Promažte otočná kolečka na žacím ústrojí.	○
Zkontrolujte nože. V případě potřeby nože naostřete a vyvažte.	○
Zkontrolujte a seřídte rovnoběžnost žacího ústrojí.	X
Zkontrolujte spínač na zvedání žacího ústrojí.	○
Zkontrolujte aktivaci nože a spínač OPC.	○
Při různých rychlostech zkontrolujte pojezd vpřed a pojezd vzad.	○

Čištění výrobku



VAROVÁNÍ: Nepoužívejte vysokotlaký čistič ani parní čistič. Voda může vniknout do ložisek a elektrických spojení a způsobit korozi a následné poškození výrobku.

Bezprostředně po použití výrobek vyčistěte.

- Nejprve použijte kartáč a až poté začněte čistit vlhkým hadříkem. Odstraňte trávu a nečistoty na pohonném systému a v jeho okolí a na vstupu chladicího ventilátoru motoru.
- K čištění výrobku použijte vlhký hadřík.
- Nepoužívejte vodu na elektrické součásti a ložiska. Čisticí prostředek může způsobit poškození.
- Před připojením nabíječky k výrobku se ujistěte, že jsou baterie a nabíječka čisté.
- Při čištění žacího ústrojí jej uveďte do servisní polohy a opláchněte jej vodou z hadice. Ujistěte se, že vypínač je nastaven do polohy 0.
- Když je výrobek čistý, spusťte krátce žací ústrojí, aby se vyfoukala zbývající voda.

Demontáž krytu

Otevření a zavření krytu baterie



VAROVÁNÍ: Před otevřením krytu baterie odstraňte náklad připevněný ke kolejničím.

1. Uvolněte 2 spony v přední části krytu baterie pomocí nástroje připevněného ke klíčku vypínače.

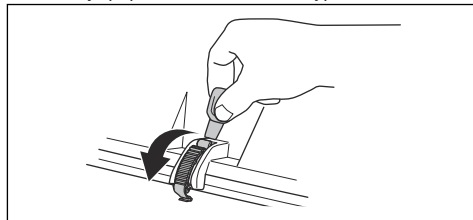

2. Zvedněte přední část krytu baterie a nakloňte ho dozadu.

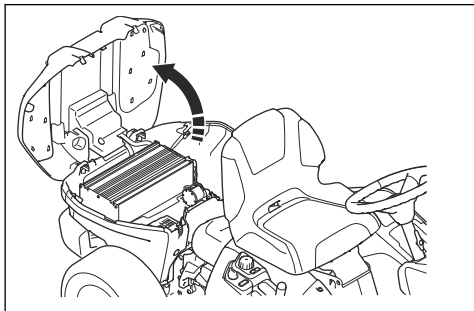

3. Zavření provedte v opačném pořadí.

Demontáž předního krytu

1. Uvolněte sponu na předním krytu pomocí nástroje připevněného ke klíčku vypínače.

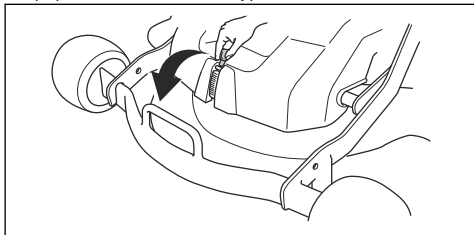

2. Sejměte přední kryt.

Demontáž a montáž krytu rámu

1. Sklopte sedadlo dopředu.
2. Vyšroubujte 3 šrouby.

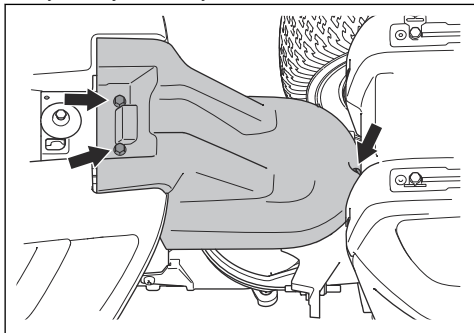

3. Zatláčte kryt rámu dozadu a zvedněte kryt rámu.

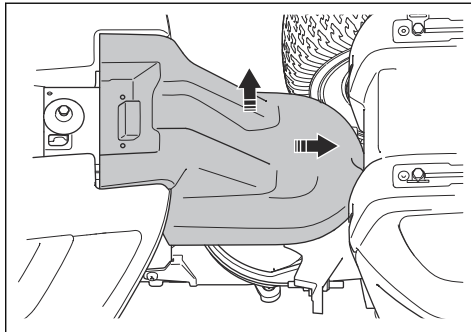

4. Montáž provedte v opačném pořadí.

Prohlídka lanek řízení

Napnutí lanek řízení se může časem snížit. To způsobuje, že se mění chování řízení.

Prohlédněte a seřídte lanka řízení následujícím způsobem:

1. Lanka řízení jsou správně napnutá, pokud s nimi můžete ručně pohnout o 5 mm nahoru a dolů v drážce na objímce řízení.

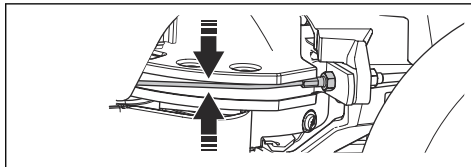

2. Pokud jsou lanka příliš volná, nechte je seřídit v autorizovaném servisu.

Kontrola parkovací brzdy

1. Zaparkujte výrobek na tvrdém povrchu se sklonem nejvýše 10°. Nechte výrobek zapnutý.



VÝSTRAHA: Při kontrole parkovací brzdy neparkujte na travnatém svahu.

Povšimněte si: Parkovací brzda je elektrická. Parkovací brzda se automaticky aktivuje, když výrobek stojí.

2. Ujistěte se, že se na displeji zobrazuje symbol parkovací brzdy a že se výrobek nepohybuje. Pokud se výrobek pohybuje, obraťte se na servis Husqvarna.

Výměna pojistky řídicí jednotky napájení

Přepálenou pojistku řídicí jednotky napájení lze identifikovat podle spáleného drátu pojistky.

1. Ujistěte se, že vypínač nabíječky je nastaven do polohy vypnuto a že nabíječka je odpojena od výrobku. Viz část *Odpojení nabíječky na strani 96*.
2. Nastavte vypínač do polohy 0 a vyjměte klíček z vypínače.
3. Demontujte kryt rámu. Viz část *Demontáž a montáž krytu rámu na strani 102*.
4. Zatlačte na 4 spony a sejměte kryt řídicí jednotky napájení.

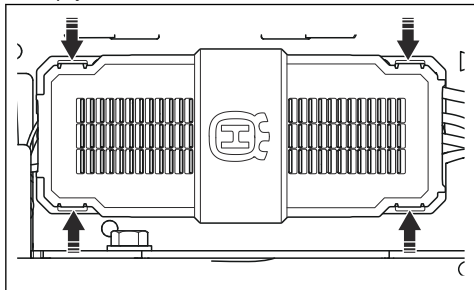

5. Vytáhněte pojistku řídicí jednotky napájení z držáku.

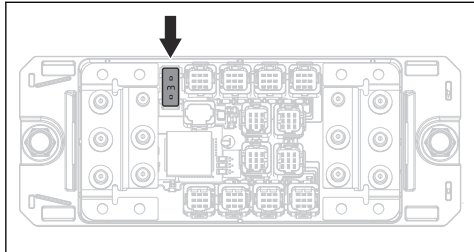

6. Vyměňte přepálenou pojistku řídicí jednotky napájení za novou pojistku stejného typu. Viz část *Technické údaje na strani 114*.

Povšimněte si: Pokud se pojistka pro řídicí jednotku napájení krátce po výměně znovu přepálí, obraťte se na servis Husqvarna.

Tlaky v pneumatikách

Správný tlak v pneumatikách je 60 kPa (0,6 baru / 8,5 psi) u všech 4 pneumatik.

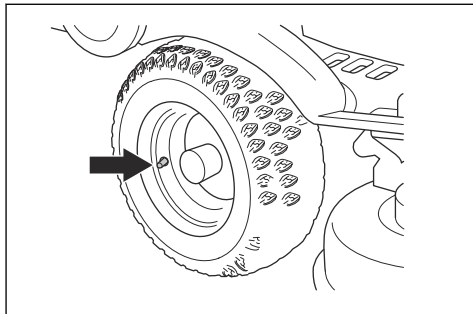

Uvedení žacího ústrojí do servisní polohy

1. Proveďte kroky 1–7 uvedené v části *Demontáž a montáž žacího ústrojí na strani 91*.
2. Zvedněte žací ústrojí do svislé polohy, dokud neuslyšíte cvaknutí. Žací ústrojí se automaticky zajistí ve svislé poloze.

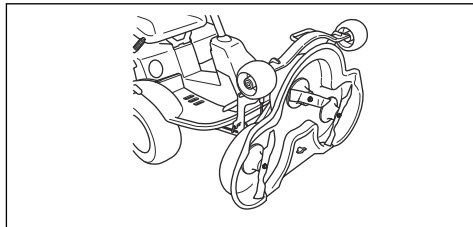

Uvedení žacího ústrojí do sekací polohy

1. Podržte přední okraj žacího ústrojí levou rukou.
2. Uvolněte pojistku pravou rukou.

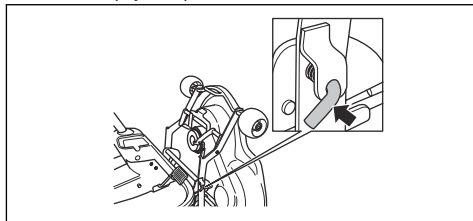

3. Sklopte žací ústrojí a zatlačte jej nadoraz.

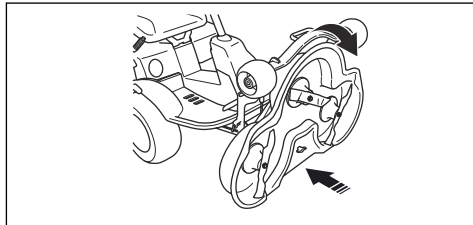

4. Připojte kabel k žacímu ústrojí.

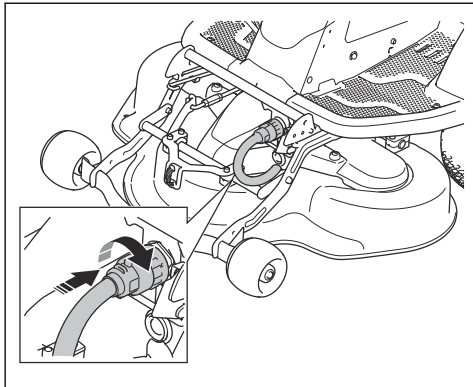

5. Zvedněte podpěru výšky sečení z držáku podpěry a vložte ji do otvoru.

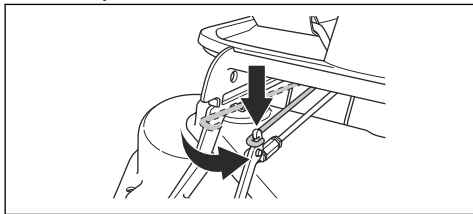

6. Namontujte přední kryt.
7. Posuňte páku pro nastavení výšky sečení ze servisní polohy do jedné z poloh označených číslem.

Kontrola a seřízení tlaku žacího ústrojí na zem

Správný tlak na zem zajišťuje pohyb žací plošiny po povrchu. Nesmí být ale příliš velký.

1. Zkontrolujte, zda je tlak vzduchu v pneumatikách 60 kPa (0,6 baru, 9,0 psi).
2. Zaparkujte výrobek na rovné ploše.
3. Spusťte žací ústrojí do sekací polohy.
4. Vložte osobní váhu pod přední okraj žacího ústrojí.

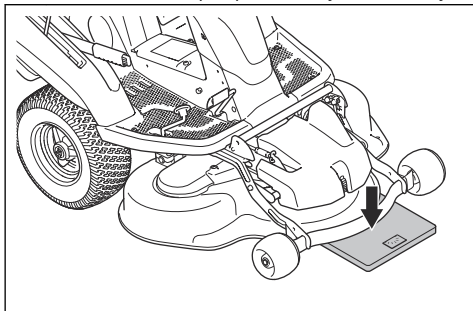

5. Aby bylo zajištěno, že nebude na opěrná kola působit žádné zatížení, vložte dřevěný špalek mezi rám a osobní váhu.
6. Tlak na zem nastavíte tak, že otočíte seřizovacími šrouby, které se nachází pod předními koly na pravé a levé straně.
7. Otočte šroubem doleva nebo doprava, dokud nebude tlak na zemi mezi 12 a 15 kg.

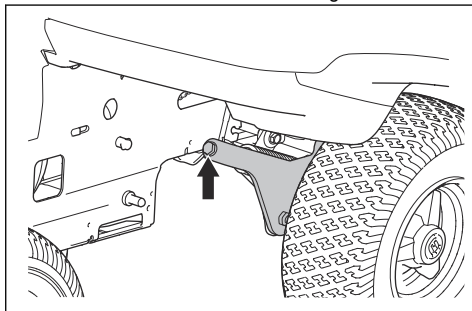

Kontrola rovnoběžnosti žacího ústrojí

1. Zkontrolujte, zda mají pneumatiky správný tlak. Viz část *Technické údaje na strani 114*.
2. Zaparkujte výrobek na rovné ploše.
3. Spusťte žací ústrojí do sekací polohy.
4. Nastavte páku pro nastavení výšky sečení do střední polohy.
5. Změřte vzdálenost mezi zemí a předním a zadním okrajem žacího ústrojí. Zajistěte, aby byl zadní okraj o 4 až 6 mm výše než přední okraj.

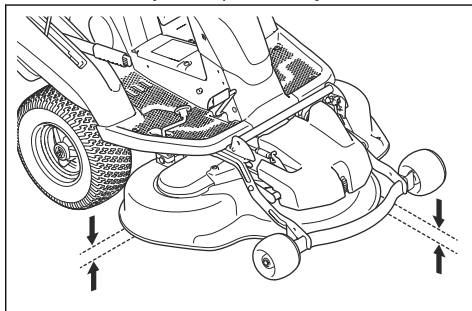

Seřízení rovnoběžnosti žacího ústrojí

1. Sejměte přední kryt.

2. Povolte matice na zvedací podpěře.

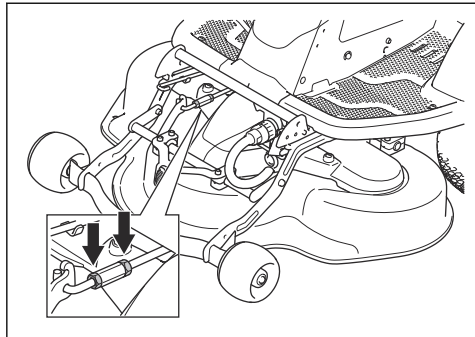

3. Otáčením zvedací podpěry prodlužte nebo zkrátte. Vysunutím zvedací podpěry zvednete zadní okraj krytu. Zkrácením zvedací podpěry snížíte zadní okraj krytu.

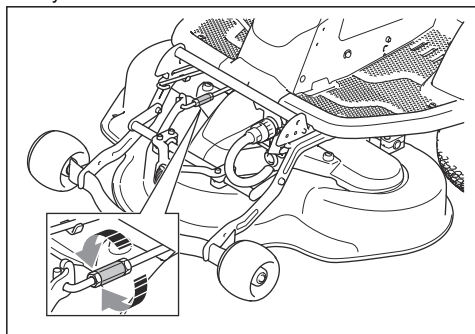

4. Po seřízení utáhněte matice zvedací podpěry.
5. Zkontrolujte rovnoběžnost. Viz část *Kontrola rovnoběžnosti žacího ústrojí na strani 104*.
6. Namontujte přední kryt.

Demontáž ucpávky BioClip

- Demontáží ucpávky BioClip změníte režim žacího ústrojí Combi ze sečení s funkcí BioClip na zadní výhoz trávy.

Demontáž a montáž ucpávky BioClip na žacím ústrojí

1. Uveďte žací ústrojí do servisní polohy. Další informace jsou uvedeny v části *Uvedení žacího ústrojí do servisní polohy na strani 103*.

2. Odšroubujte 3 šrouby, které přidržují ucpávku BioClip, a vyjměte ucpávku.

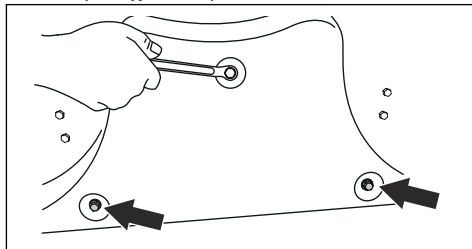

3. Upevněte 1 šroub M8x15 mm do horního otvoru pro šroub ucpávky BioClip, aby se zabránilo poškození závítů.
4. Uveďte žací ústrojí do sekací polohy.
5. Ucpávku BioClip instalujte v opačném pořadí.

Prohlídka nožů



VAROVÁNÍ: Poškozené nebo nesprávně vyvážené nože mohou způsobit poškození výrobku. Vyměňte poškozené nože. Obratě se na schválený servis a požádejte o naostření a vyvážení tupých nožů.

1. Uveďte žací ústrojí do servisní polohy.
2. Prohlédněte nože a zkontrolujte, zda nejsou poškozené; v případě potřeby je naostřete.

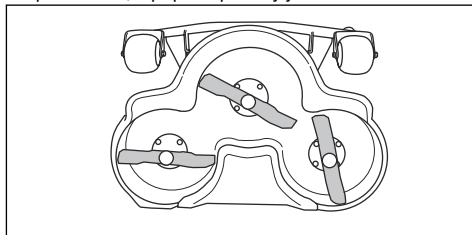

3. Dotáhněte šrouby nožů utahovacím momentem 25 Nm.

Výměna nožů

1. Sejměte žací ústrojí. Viz část *Demontáž a montáž žacího ústrojí na strani 91*.

2. Zajistěte nůž dřevěným špalíkem.

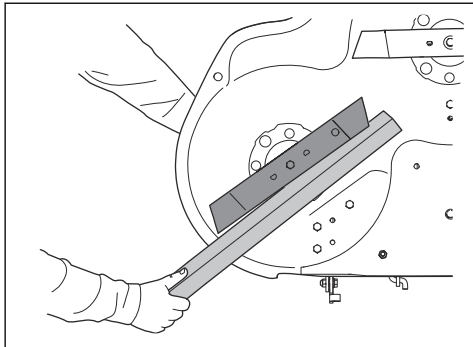

3. Uvolněte a demontujte šroub nože (A), podložky (B), nůž (C) a unášec nože (D).

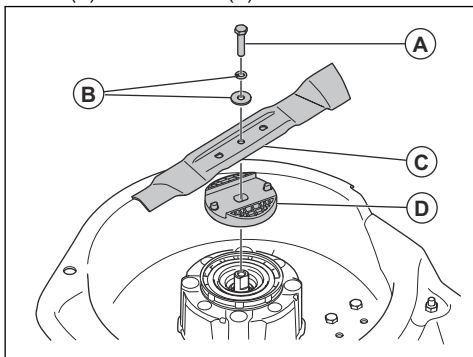

4. Montáž proveďte v opačném pořadí. Namontujte nový nůž zahnutými konci k žacímu ústrojí.



VÝSTRAHA: Nesprávný typ nožů může způsobit odmrštění předmětů od žacího ústrojí a vážné zranění. Používejte pouze nože uvedené v části *Technické údaje na strani 114.*

Odstraňování problémů

Úvod

Pokud nedokážete najít řešení problémů v tomto návodu k používání, obraťte se na servis Husqvarna.

Povšimněte si: Před řešením problémů výrobku se ujistěte, že je baterie nabitá. Viz část *Nabití baterie na strani 95.*

Tabulka řešení problémů

Problém	Příčina	Akce
Displej se nezapne, když je vypínač nastaven do polohy 1.	Pojistka řídicí jednotky napájení je poškozená.	Vyměňte pojistku řídicí jednotky napájení, viz <i>Výměna pojistky řídicí jednotky napájení na strani 102.</i> Pokud problém přetrvává, obraťte se na servis Husqvarna.
	Je poškozen displej nebo kabel k jednotce displeje.	Obraťte se na servisního prodejce Husqvarna.
	Vypínač je poškozený.	







Problém	Příčina	Akce
Režim pohonu se nespustí po stisknutí tlačítka pro spuštění.	Nesprávné spuštění.	Viz část <i>Spuštění výrobku na strani 98 a Zabránění spuštění na strani 84.</i>
	Tlačítko pro spuštění je stisknuto na méně než 1 sekundu.	Stiskněte tlačítko pro spuštění po dobu 1 sekundy. Zvuk nebo změna displeje značí, že režim pohonu je zapnutý. Když je zvuk vypnutý, neuslyšíte zvuk upozornění na spuštění. Viz část <i>Zapnutí a vypnutí zvuku na strani 94.</i>
	Porucha ovládacího panelu.	Obraťte se na servisního prodejce Husqvarna.
Motory žacího ústrojí se nespouští.	Žací ústrojí není v sekací poloze.	Nastavte žací ústrojí do sekací polohy, viz část <i>Uvedení žacího ústrojí do sekací polohy na strani 103.</i>
	Kabel k žacímu ústrojí není správně připojen.	Připojte žací ústrojí k výrobku, viz část <i>Demontáž a montáž žacího ústrojí na strani 91.</i>
	Žací ústrojí je plné trávy.	Vyčistěte žací ústrojí, viz část <i>Čištění výrobku na strani 101.</i>
	Tráva je příliš vysoká.	Nastavte výšku sečení podle stavu trávy.
	Teplota ovládacích prvků motorů žacího ústrojí je příliš vysoká.	Zastavte výrobek a počkejte, než se teplota sníží. Pokračujte v práci po 20 minutách.
	Motory žacího ústrojí jsou poškozené.	Obraťte se na servisního prodejce Husqvarna.
	Ovládací prvky motorů žacího ústrojí jsou poškozené.	
	Kabel k žacímu ústrojí je bez napájení.	
Baterie se nenabíjí. Kontrolky LED pod zásuvkou pro nabíječku se nerozsvítí.	Nabíječka není správně připojena k elektrické zásuvce nebo k výrobku.	Viz část <i>Nabití baterie na strani 95.</i>
	Vypínač nabíječky je v poloze vypnuto.	Nastavte vypínač nabíječky do polohy zapnuto.
	Nabíječka je poškozená.	Odpojte nabíječku a obraťte se na servis Husqvarna.
	Došlo k vnitřní chybě.	
	Elektrická zásuvka je poškozená.	Nabíječku zapojte do elektrické zásuvky s hodnotami napětí a frekvence, které jsou uvedené na typovém štítku.
Baterie se nenabíjí. Kontrolky LED pod zásuvkou pro nabíječku blikají červeně.	Teplota není v teplotním rozsahu pro nabíjení.	Počkejte, dokud teplota baterie nebude v povoleném teplotním rozsahu pro nabíjení (0–38 °C). Vyhledejte na displeji chybové zprávy nebo varovné symboly. Viz část <i>Varovné zprávy na displeji na strani 109 a Chybové zprávy na displeji na strani 110.</i>
	Baterie je poškozená.	Odpojte nabíječku a obraťte se na servis Husqvarna.
	Došlo k vnitřní chybě.	

Problém	Příčina	Akce
Baterie se nenabíjí. Kontrolky LED pod zásuvkou pro nabíječku ukazují stav nabití žlutě.	Teplota baterie je vyšší než 38 °C.	Ujistěte se, že se nabíječka a výrobek nacházejí na místě, které je v povoleném teplotním rozsahu pro nabíjení (0–38 °C). Pokud je nabíječka připojena, nabíjení se automaticky spustí, když je teplota baterie nižší než 38 °C. Pokud problém přetrvává, obraťte se na servis Husqvarna.
Doba provozu se po instalaci druhé baterie neprodloužila.	Druhá baterie není ve výrobku správně nainstalována.	Zkontrolujte, zda se na displeji zobrazuje druhá baterie. Viz část <i>Čtení informací o systému na strani 93</i> . Pokud je na displeji pouze 1 symbol baterie nebo pokud problém přetrvává, obraťte se na servis Husqvarna.
V režimu sečení výrobek vibruje.	Nože jsou povolené nebo poškozené.	Proveďte vizuální kontrolu. Viz část <i>Prohlídka nožů na strani 105</i> . Pokud problém přetrvává, obraťte se na servis Husqvarna.
	Minimálně jeden nůž je nevyvážený.	
	Motor žacího ústrojí je uvolněný.	
V přepravním režimu výrobek vibruje.	Je uvolněno jedno nebo více kol.	Proveďte vizuální kontrolu. Pokud problém přetrvává, obraťte se na servis Husqvarna.
	Výrobek má defekt pneumatiky.	
	Ve výrobku jsou uvolněné šrouby.	
	Hnací motor je uvolněný.	
Výsledky sečení jsou neuspokojivé.	Nože jsou tupé.	Viz část <i>Prohlídka nožů na strani 105</i> .
	Tráva je dlouhá nebo mokrá.	Viz část <i>Jak docílit dobrých výsledků sečení na strani 99</i> .
	Žací ústrojí není rovnoběžné se zemí.	Viz část <i>Kontrola rovnoběžnosti žacího ústrojí na strani 104</i> .
	Žací ústrojí je ucpané trávou.	Viz část <i>Čištění výrobku na strani 101</i> .
	Pneumatiky na levé a pravé straně mají jiný tlak.	Viz část <i>Tlaky v pneumatikách na strani 103</i> .
	Výrobek je provozován příliš vysokou rychlostí.	Obraťte se na servisního prodejce Husqvarna.
	Otáčky motoru jsou příliš nízké.	Obraťte se na servisního prodejce Husqvarna.

Displej – odstraňování potíží

Zprávy prostřednictvím kontrolky na displeji



Zprávy prostřednictvím kontrolky na displeji zobrazují aktivní funkci nebo informace o stavu výrobku. Viz část *Popis displeje na strani 83*. Na displeji svítí jedna nebo více kontrolky. Pokud se zobrazí zpráva prostřednictvím kontrolky na displeji, výrobek může stále fungovat, ale jsou doporučeny akce.

Symboly	Název	Příčina / akce
	Chyba systému	Ve výrobku došlo k systémové chybě. Zastavte výrobek a nastavte vypínač do polohy 0. Počkejte 5 minut. Pokud problém přetrvává, obraťte se na servis Husqvarna.
	Chyba baterie	Došlo k chybě baterie. Zastavte výrobek a nastavte vypínač do polohy 0. Počkejte 5 minut, než nastartujete. Pokud problém přetrvává, obraťte se na servis Husqvarna.
	Varování hnacího motoru	Hnací motor je zastavený. Možná proto, že výrobek pracuje na kopci, kde je potřebný výkon příliš vysoký. Nepracujte v podmínkách, které způsobují zastavení hnacího motoru.
	Chyba teploty	Došlo k chybě teploty. Další informace získáte podle kombinace symbolů.
	Režim sníženého výkonu	Je zapnutý režim sníženého výkonu. Režim sníženého výkonu se automaticky nastaví, když je úroveň nabití nízká. Nabijte výrobek a nepracujte na kopci.
	Režim sníženého výkonu	Výrobek je automaticky nastaven na režim sníženého výkonu. Úroveň nabití je nízká nebo teplota v baterii, hnacím motoru nebo řídicí jednotce hnacího motoru je příliš vysoká. V tomto režimu pohonu jsou nože deaktivované a rychlost se postupně snižuje. Další informace získáte podle kombinace symbolů.

Varovné zprávy na displeji

Varovná zpráva je kombinace žlutých symbolů, které se nejprve zobrazují jako velké symboly uprostřed displeje. Když se zobrazí varování, výrobek může pracovat, ale pomaleji než obvykle. Chcete-li zabránit chybě, zastavte výrobek a počkejte, až varovné symboly zmizí. Po zastavení nelze výrobek znovu spustit, dokud varovná zpráva nezmizí.

Povšimněte si: Při varování ohledně motoru žacího ústrojí / řídicí jednotky motoru zvedněte žací ústrojí / příslušenství do přepravní polohy pro opětovné spuštění nebo provoz.





Symboly	Název	Příčina / akce
	Varování teploty baterie	Teplota baterie je vyšší než doporučená hodnota. Výrobek pracuje pomaleji než obvykle, dokud se teplota nesníží. Zastavte výrobek a před spuštěním počkejte, až se teplota baterie sníží.
	Varování teploty pro hnací motor nebo řídicí jednotku hnacího motoru	Teplota v hnacím motoru nebo řídicí jednotce hnacího motoru je vyšší, než doporučená hodnota. Výrobek pracuje pomaleji než obvykle, dokud se teplota nesníží. Zastavte výrobek a před spuštěním počkejte, až se teplota hnacího motoru sníží.

Symboly	Název	Příčina / akce
	Varování teploty pro motor žacího ústrojí nebo řídicí jednotku motoru žacího ústrojí	Teplota v motoru žacího ústrojí nebo řídicí jednotce motoru žacího ústrojí je vyšší než doporučená hodnota. Výrobek pracuje pomaleji než obvykle, dokud se teplota nesníží. Zvedněte žací ústrojí / přední příslušenství do přepravní polohy a před spuštěním počkejte, až se teplota sníží.

Chybové zprávy na displeji

Chybová zpráva je kombinace červených symbolů, které se nejprve zobrazují jako velké symboly uprostřed displeje. Pokud dojde k chybě, výrobek se automaticky nastaví do režimu nečinnosti a nelze jej spustit, dokud není chyba odstraněna. Chybové zprávy zobrazíte v nabídce chyb. Viz část *Čtení chybových zpráv na straně 94*.

Povšimněte si: Při chybách ohledně motoru žacího ústrojí / řídicí jednotky motoru zvedněte žací ústrojí / příslušenství do přepravní polohy pro opětovné spuštění nebo provoz.

Symboly	Název	Příčina / akce
	Chyba teploty baterie	Teplota baterie je příliš vysoká. Počkejte, až se teplota baterie sníží. Pokud problém přetrvává, obraťte se na servis Husqvarna.
	Chyba teploty pro hnací motor nebo řídicí jednotku hnacího motoru	Teplota hnacího motoru nebo řídicí jednotky hnacího motoru je příliš vysoká. Počkejte, až se teplota hnacího motoru nebo řídicí jednotky hnacího motoru sníží. Pokud problém přetrvává, obraťte se na servis Husqvarna.
	Chyba teploty pro motor žacího ústrojí nebo řídicí jednotku motoru žacího ústrojí	Teplota motoru žacího ústrojí nebo řídicí jednotky motoru žacího ústrojí je příliš vysoká. Zvedněte žací ústrojí nebo jiné přední příslušenství do přepravní polohy a počkejte, až se teplota sníží. Pokud problém přetrvává, obraťte se na servis Husqvarna.
	Chyba v hnacím motoru nebo řídicí jednotce hnacího motoru	Došlo k chybě v hnacím motoru nebo řídicí jednotce hnacího motoru. Zastavte výrobek a nastavte vypínač do polohy 0. Počkejte 5 minut, než nastartujete. Pokud problém přetrvává, obraťte se na servis Husqvarna.
	Chyba v motoru žacího ústrojí nebo řídicí jednotce motoru žacího ústrojí	Došlo k chybě v motoru žacího ústrojí nebo řídicí jednotce motoru žacího ústrojí. Zvedněte žací ústrojí nebo jiné přední příslušenství do přepravní polohy. Pokud problém přetrvává, zastavte výrobek a před spuštěním počkejte 5 minut. Pokud problém přetrvává, obraťte se na servis Husqvarna.

Symboly	Název	Příčina / akce
	Chyba vybité baterie	Baterie je vybitá. Nabijte baterii.

Zprávy při zabrání spuštění

Symboly zabrání spuštění se zobrazí, když nejsou dodrženy podmínky pro spuštění. Symbol zabrání spuštění zůstane na displeji, dokud nebudou splněny podmínky pro spuštění. Viz část *Spuštění výrobku na strani 98*.

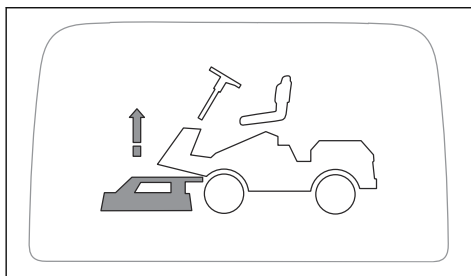

Popis	Akce
Spuštění je zabráněno, protože žací ústrojí je v sekací poloze.	Před spuštěním zvedněte žací ústrojí do přepravní polohy. Viz část <i>Zvednutí a spuštění žacího ústrojí na strani 97</i> .

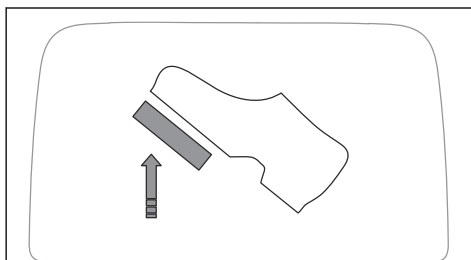

Popis	Akce
Spuštění je zabráněno, protože jsou sešlápnuty pedály.	Při spuštění výrobku nesmí být pedály sešlápnuté.

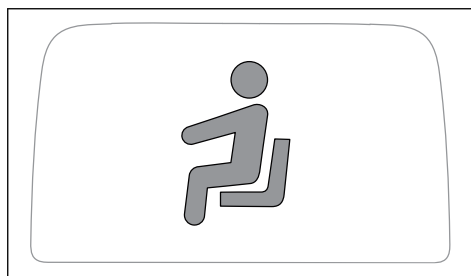

Popis	Akce
Spuštění motoru je zabráněno, protože se obsluha zvedla ze sedadla.	Při spuštění výrobku musí obsluha sedět na sedadle. Viz část <i>Kontrola přítomnosti obsluhy (OPC) na strani 84</i> .

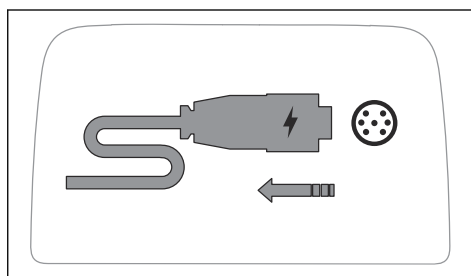

Popis	Akce
Spuštění motoru je zabráněno, protože je připojena nabíječka.	Před spuštěním odpojte nabíječku od výrobku. Viz část <i>Odpojení nabíječky na strani 96</i> .

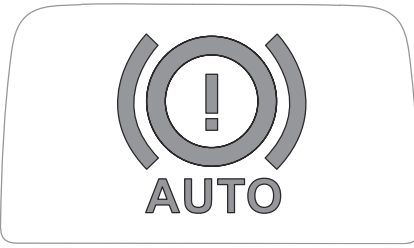
	
Popis	Akce
Spuštění motoru je zabráněno, protože je deaktivovaný systém elektrické parkovací brzdy.	Před spuštěním aktivujte systém elektrické parkovací brzdy. Viz část <i>Ruční přemístění výrobku na strani 97</i> .

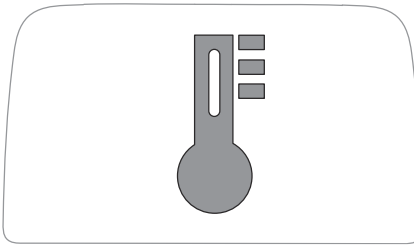
	
Popis	Akce
Spuštění je zabráněno, protože došlo k chybě teploty.	Viz část <i>Displej – odstraňování potíží na strani 108</i> .

Přeprava, skladování a likvidace

Přeprava

- Výrobek je těžký a může způsobit zranění rozdrcením částí těla. Při nakládání a vykládání výrobku na vozidlo nebo přívěs dbejte zvýšené opatrnosti.
- Při přepravě výrobku používejte schválený přívěs.
- Před přepravou výrobku na přívěsu po silnici se řádně obeznamte s místními silničními předpisy.

Tažení výrobku

Chcete-li pohybovat výrobkem s vypnutým napájením, je třeba deaktivovat systém elektrické parkovací brzdy.

1. Deaktivujte systém elektrické parkovací brzdy. Viz část *Ruční přemístění výrobku na strani 97*.
2. Výrobek vlečte pouze při nízké rychlosti a na krátké vzdálenosti.

Bezpečné upevnění výrobku na přívěs před přepravou



VÝSTRAHA: Parkovací brzda není dostačující k zajištění výrobku během přepravy. Připevněte výrobek pevně k přívěsu.

Vybavení: 2 schválené napínací pásy a 4 klíny pod kola.

1. Upevněte napínací pásy okolo rámu nebo zadní části.
2. Upevněte napínací pásy ve směru zadní a přední části přívěsu, aby byl výrobek správně zajištěn.
3. Umístěte zarážky kol před a za zadní kola.

Přeprava baterií

- Dodávané 48V baterie podléhají požadavkům legislativy o nebezpečném zboží.
- Dodržujte zvláštní požadavky uvedené na obalu a označení pro komerční přepravu, platí i pro třetí strany a dopravce.
- Než odešlete výrobek, promluvte si s osobou speciálně vyškolenou ohledně manipulace s nebezpečnými materiály. Dodržujte platné národní předpisy.
- Před vložením baterie do obalu zalepte rozpojené kontakty páskou. Vložte baterii do těsného obalu a zajistěte ji proti pohybu.

Skladování

Na konci sezóny a před uskladněním na dobu delší než 30 dní připravte výrobek k uskladnění.



VÝSTRAHA: Odstraňte z výrobku trávu, listí a další hořlavé materiály, aby se snížilo nebezpečí požáru. Před uložením do skladovacího prostoru nechte výrobek vychladnout.

- Nastavte vypínač do polohy 0.
- Vyčistěte výrobek, viz *Čištění výrobku na strani 101*. Opravte poškozený lak, aby se zabránilo korozi.
- Prohlédněte výrobek ohledně opotřebených a poškozených součástí a dotáhněte povolené šrouby a matice.
- Baterii před uskladněním úplně nabijte. Zajistěte, aby baterie byly během skladování nabitě na 50 % nebo více.

Povšimněte si: Baterie může přejít do režimu spánku, když je výrobek uskladněn nebo je stav nabití velmi nízký. Chcete-li baterii spustit, stiskněte tlačítko pro spuštění na 2 sekundy. Pokud se baterie nespustí, je nutné ji nabíjet bez přestávky, dokud nebude plně nabitá. Doba nabíjení je delší, když je baterie v režimu spánku.

- Promažte všechny maznice, spoje a osy.
 - Uchovávejte výrobek na čistém a suchém místě. Nasadte na výrobek ochranný kryt.
-

Povšimněte si: U prodejce je k dostání kryt na ochranu výrobku během skladování a přepravy.

- Skladujte výrobek na uzamčeném místě, aby se zamezilo přístupům dětí a neoprávněných osob.
- Uchovávejte výrobek a zdroj napájení v suchém prostředí, kde nemrzne.
- Pokud budete výrobek používat, uchovávejte jej ve skladovacím prostoru, kde je okolní teplota v rozmezí 0 až 50 °C. Pokud výrobek nebudete používat, můžete jej skladovat ve skladovacím prostoru, kde je okolní teplota v rozmezí -20 až 50 °C.
- Uchovávejte výrobek mimo dosah slunečního světla.
- Neskladujte výrobek v místech, kde může docházet k výbojům statické elektřiny.

Likvidace baterie a nabíječky

Symbols na výrobku nebo jeho obalu označují, že tento výrobek nesmí být likvidován jako domácí odpad. Místo toho musí být odevzdán do příslušné recyklační stanice pro recyklaci elektrických a elektronických zařízení.

Zajištěním odpovídající likvidace tohoto výrobku pomůžete zabránit potenciálnímu negativnímu dopadu na životní prostředí a zdraví lidí, který by jinak mohl být důsledkem nesprávné likvidace tohoto výrobku. Podrobnější informace o recyklaci tohoto výrobku získáte na městském úřadě, u služby zajišťující zpracování domácího odpadu nebo v prodejně, kde jste výrobek zakoupili.

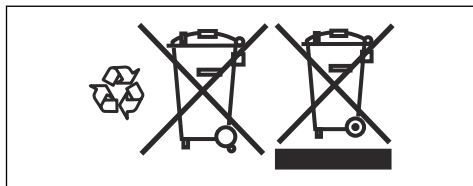

Likvidace

- Chemikálie mohou být nebezpečné a nesmí být vypouštěny do půdy. Vždy odevzdejte použité chemikálie v servisním středisku nebo příslušném sběrném místě.
- Když je výrobek opotřebený, odveďte jej prodejci nebo do příslušného sběrného místa.

- Olej a baterie mohou mít negativní vliv na životní prostředí. Dodržujte místní požadavky ohledně recyklace a platné předpisy.
- Nelikvidujte baterii v rámci domovního odpadu.
- Odešlete baterii do servisu Husqvarna nebo ji odevzdejte ve sběrném místě jako použitou baterii.

Technické údaje

Technické údaje

Rozměry	
Délka bez žacího ústrojí, mm	1999
Šířka bez žacího ústrojí, mm	883
Délka včetně žacího ústrojí, mm ¹⁶	2296
Šířka včetně žacího ústrojí, mm ¹⁷	992
Výška, mm	1128
Hmotnost bez žacího ústrojí (včetně 1 baterie), kg	186
Rozvor, mm	907
Rozměry pneumatik	170/60-8
Tlak v pneumatikách, zadní – přední, kPa / bar / PSI	60 / 0,6 / 8,7
Max. sklon, stupně	10
Max. hmotnost vlečeného zařízení při sklonu 10°, kg	110
Max. povolená svislá síla na tažné zařízení, N / kg	250 / 25
Max. povolená vodorovná síla na tažné zařízení, N / kg	250 / 25
Maximální nosnost krytu baterie, kg	25
Hnací motor	
Typ motoru	Bezkomutátorový stejnosměrný motor
Napětí, V	48
Jmenovitý výkon motoru, kW	1,5
Max. otáčky motoru, ot/min	3500
Převodovka	
Značka/model	Omnigear/Husqvarna TP400R
Mazivo	NLGI-00 EP GREASE
Objem maziva, l	0,6
Počet stupňů jízdy dopředu	–
Počet stupňů zpátečky	–
Max. rychlost jízdy vpřed, km/h	9
Max. rychlost couvání, km/h	5
Elektrický systém	
Typ	48 V DC, záporné ukostření

¹⁶ Měřeno s žacím ústrojím Combi 94i

¹⁷ Měřeno s žacím ústrojím Combi 94i

Hlavní pojistka, A	80
Pojistka žacího ústrojí, A	80
Pojistka pro řídicí jednotku napájení, A / V	3 / 58
Emise hluku ¹⁸	
Hladina akustického výkonu, změřená dB(A)	95
Hladina akustického výkonu, zaručená dB(A)	96
Hladiny hluku ¹⁹	
Hladina akustického tlaku na sluch obsluhy, dB(A)	78
Úrovně vibrací ²⁰	
Hladina vibrací na volant, m/s ²	0,1
Hladina vibrací v sedadle, m/s ²	0,2
Žací ústrojí	
Typ	Combi 94i
	Combi 103i

Žací ústrojí	Combi 94i	Combi 103i
Šířka sečení, mm	989	1081
Výkon motoru žacího ústrojí, kW	3 x 0,9	3 x 0,9
Výška sečení, 10 poloh, mm	25–75	25–75
Délka nože, mm	359	389
Nůž		
Objednací číslo	598 88 55-10	536 15 76-10



VÝSTRAHA: Použití žacího ústrojí, které není schváleno pro tento výrobek, může způsobit odmrštění předmětů vysokou

rychlostí a vážné zranění. Používejte pouze typy žacího ústrojí předepsané v tomto návodu k používání.

¹⁸ Emise hluku do okolního prostředí měřené jako akustický výkon (L_{WA}) v souladu se směrnicí 2000/14/ES.

¹⁹ Hladina akustického tlaku měřená podle normy EN ISO 5395. Uváděná data pro hladinu akustického tlaku mají typickou statistickou odchylku (standardní odchylku) 1,2 dB(A).

²⁰ Hladina vibrací měřená podle normy EN ISO 5395. Uváděná data pro hladinu vibrací mají typickou statistickou odchylku (standardní odchylku) 0,2 m/s² (volant) a 0,8 m/s² (sedadlo).

Radiofrekvenční údaje

	R 200iX
Frekvenční rozsah, MHz	2402–2480
Výstupní výkon ²¹ , dBm	-7.0

Schválené baterie

S tímto výrobkem používejte pouze originální baterie .

Baterie	EM-5240Li
Objednáací číslo	598 84 43-01
Typ	Lithium-iontová
Kapacita baterie, Ah	38,5
Jmenovité napětí, V	50,4
Hmotnost, kg/lb	17/38

Schválené nabíječky baterií

Nabíječka baterií	PS 300C
Vstupní napětí, V	220–240
Vstupní proud, A	1,8
Frekvence, Hz	50
Výkon, W	300
Výstupní napětí, V	58
Výstupní proud, A	5,3

Servis

Servis

Vždy používejte pouze originální náhradní díly.

Nechte provést roční kontrolu v autorizovaném servisu, aby bylo zajištěno, že bude výrobek fungovat bezpečně a bude v nejlepším stavu během sezóny, kdy se výrobek nejvíce používá. Nejlepší čas pro servis a generální opravu výrobku je období, kdy se výrobek málo používá.

Při zasílání objednávky na náhradní díly poskytněte informace o roku nákupu, modelu, typu a výrobním čísle.

²¹ Měřeno při 2402 MHz.

Prohlášení o shodě

Prohlášení o shodě EU

Společnost **Husqvarna AB**, SE-561 82 Huskvarna,
Švédsko, tel.: +46-36-146500, na svou výhradní
odpovědnost prohlašuje, že výrobek:

Popis	Sekačka na trávu se sedící obsluhou
Značka	Husqvarna
Typ/Model	R 200iX
Identifikace	Výrobní čísla od roku 2023 a dále

je zcela ve shodě s následujícími směrnici a předpisy
EU:

Směrnice/předpis	Popis
2006/42/ES	„o strojních zařízeních“
2014/53/EU	„týkající se rádiových zařízení“
2000/14/ES	„týkající se emisí hluku do okolního prostředí“
2011/65/EU	„o omezení používání některých nebezpečných látek v elektrických a elektronických zařízeních“

a že byly použity následující normy
nebo technické specifikace: EN ISO
12100:2010, EN ISO 13849-1:2015, EN ISO
13849-2:2012, EN ISO 5395-1:2013+A1:2018,
EN ISO 5395-3:2013+A1:2017+A2:2018, EN
ISO 14982:2009, EN 61000-6-2:2005, EN
61000-6-3:2007+A1:2011+AC:2012, ETSI EN 300 328
V2.2.2, ETSI EN 301 489-1 V1.9.2, ETSI EN 301 489-17
V3.2.4, EN 50665:2017, EN IEC 63000:2018 .



Oznámený subjekt: 0404, RISE SMP Svensk
Maskinprovning AB, Box 4053, SE-904 03 Umeå,
Sweden obdržel osvědčení o shodě se směrnicí rady
2000/14/ES, postup posouzení shody: Dodatek VI.

Informace o emisích hluku najdete v části *Technické
údaje na strani 114.*

Huskvarna, 2023-04-11

Claes Losdal, Development Manager/Garden Products
(ředitel vývoje zahradního sortimentu), Husqvarna AB

Osoba odpovědná za technickou dokumentaci

Registrované ochranné známky

Slovo a loga *Bluetooth*[®] jsou registrované ochranné známky vlastněné společností *Bluetooth SIG, inc.*
Použití těchto známek společností Husqvarna podléhá licenci.

Obsah

Úvod.....	119	Preprava, skladovanie a likvidácia.....	151
Bezpečnosť.....	125	Technické údaje.....	153
Montáž.....	129	Servis.....	155
Prevádzka.....	131	Vyhľadanie o zhode.....	156
Údržba.....	138	Registrované ochranné známky.....	157
Riešenie problémov.....	144		

Úvod

Kontrola pred dodaním a čísla produktu

Poznámka: Tento produkt bol skontrolovaný pred dodaním. Uistite sa, že vám váš predajca poskytol podpísanú kópiu dokladu o kontrole pred dodaním.

Kontaktné údaje servisného zástupcu:	
Tento návod na obsluhu patrí k produktu s produktovým číslom/výrobným číslom:	
	/
Motor:	

Popis výrobku

Tento výrobok je kosačka na trávnu so sediacou obsluhou. Pedále jazdy dopredu a dozadu umožňujú obsluhu plynule regulovať rýchlosť. Produkt sa používa s kosiacim zariadením typu 2 v 1 s mulčovacou zarážkou.

Plánované použitie

Tento produkt má slúžiť na kosenie trávy na otvorenom a rovnom povrchu v obytných oblastiach a záhradách.

Ak chcete produkt používať na iné účely, pripojte voliteľné príslušenstvo. Ďalšie informácie o dostupnom príslušenstve získate od predajcu produktov spoločnosti Husqvarna.

Poistite si svoj produkt

Zabezpečte si poistné krytie na svoj nový produkt. V prípade otázok sa obráťte na svoju poisťovňu. Odporúčame komplexné poistenie, ktoré zahŕňa tretie strany, požiar, poškodenie, odcudzenie a zodpovednosť.

Prehľad výrobku

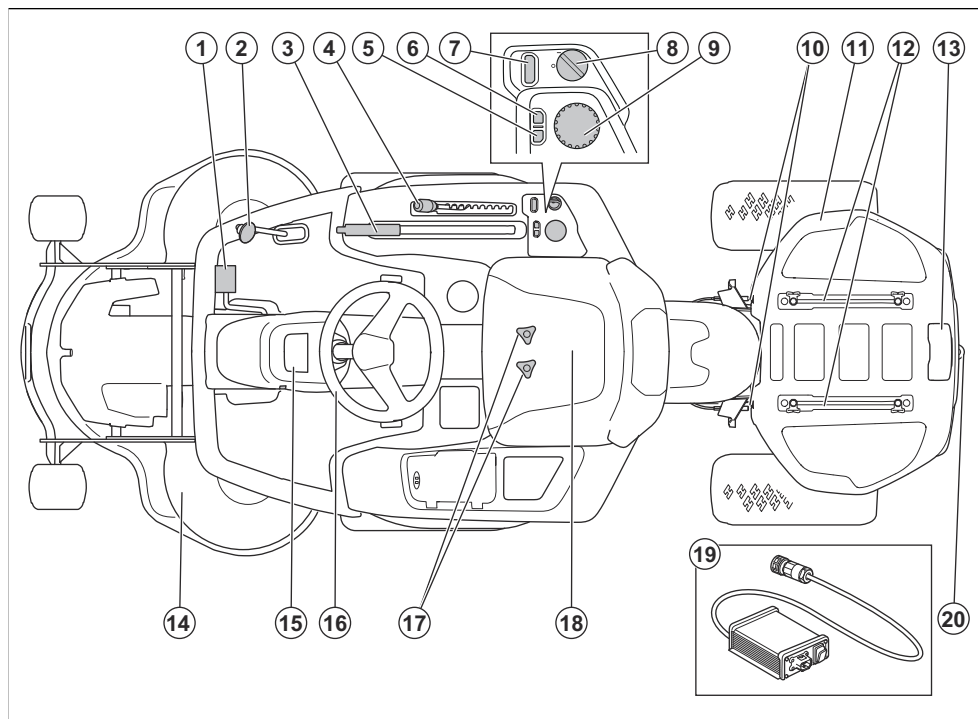

1. Pedál jazdy dopredu
2. Pedál jazdy dozadu
3. Zdvíhacia páka pre kosiace zariadenie
4. Páka výšky rezu
5. Tlačidlo na návrat do ponuky
6. Tlačidlo režimu pohonu
7. Štartovacie tlačidlo
8. Vypínač
9. Regulátor
10. Zámok krytu batérie

11. Kryt batérie
12. Koľajnice
13. Zásuvka pre nabíjačku batérie
14. Kosiace zariadenie
15. Displej
16. Volant
17. Nastavenie sedadla
18. Sedadlo
19. Nabíjačka batérie
20. Ťažná tyč

Typy správ

Existujú 4 druhy chybových hlásení, ktoré sa môžu zobraziť na displeji.

Typ hlásenia	Popis
Hlásenie kontrolky displeja	Symbols kontroliek na displeji zobrazujú zapnuté funkcie alebo informácie o stave produktu. Keď sa zobrazí hlásenie kontrolky displeja, zariadenie zvyčajne funguje, ale mali by byť prevedené doporučení kroky. V časti <i>Pohľad na displej na strane 121 a Hlásenie kontroliek na displeji na strane 147</i> .
Výstražné hlásenie	Kombinácia žltých symbolov, ktoré sa najprv zobrazujú ako veľké symboly v strede displeja. Zobrazuje stav, ktorý nie je správny. Ak sa zobrazí výstražné hlásenie, zariadenie môže zvyčajne fungovať, ale je pomalšie ako zvyčajne. V časti <i>Výstražné hlásenia na displeji na strane 148</i> .
Chybové hlásenie	Kombinácia červených symbolov, ktoré sa najprv zobrazujú ako veľké symboly v strede displeja. Upozorňuje na bezpečnostné varovanie alebo na problém so zariadením. V prípade výskytu chyby sa zariadenie zvyčajne nastaví do režimu nečinnosti a nedá sa spustiť, kým chyba nezhasne. V časti <i>Chybové hlásenia na displeji na strane 148</i> .
Spustenie bolo zakázané	Jeden veľký symbol na displeji, ktorý zobrazuje stav zabráňujúci spusteniu zariadenia. V časti <i>Hlásenia pri zakázaní spustenia na strane 149</i> .

Režimy zobrazenia

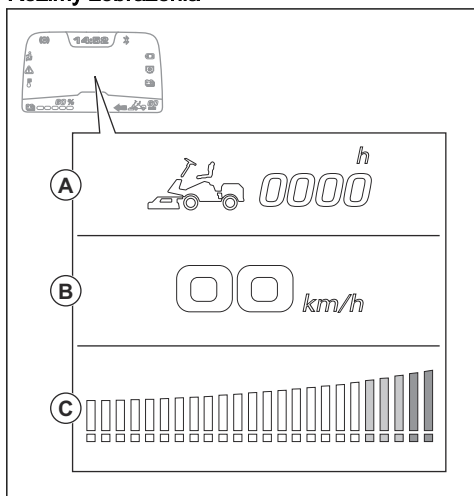

V strede displeja sa zobrazujú rôzne informácie v rôznych režimoch zobrazenia.

- Režim nečinnosti (A) sa zobrazí, keď je hlavný vypínač prepnutý do polohy „1“. V režime nečinnosti sa na displeji zobrazí celkový prevádzkový čas.
- Režim pohonu s kosiacim zariadením v prepravnej polohe (B) sa zobrazí, ak je produkt spustený. V režime pohonu s kosiacim zariadením v prepravnej polohe zobrazuje displej aktuálnu rýchlosť v km/h.
- Režim pohonu s kosiacim zariadením v polohe kosenia (C) sa zobrazuje, ak je kosiace zariadenie alebo iné príslušenstvo aktivované. Keď svietia

len zelené kontrolky, spotreba energie kosiaceho zariadenia alebo príslušenstva je taká, ako sa odporúča. Ak svietia žlté alebo červené kontrolky, spotreba energie je vyššia, ako sa odporúča a prevádzkový čas sa skraca.

Zobrazenie nabíjania

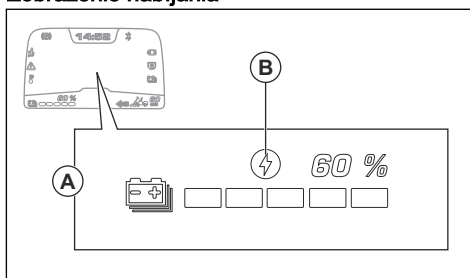

Keď je k zariadeniu pripojená nabíjačka a hlavný vypínač je v polohe „1“, v strede displeja sa zobrazuje náhľad nabíjania.

(A): Náhľad nabíjania zobrazuje stav nabitia v %. Symbol nabíjania (B) sa rozsvieti, keď sa zariadenie nabíja. Symbol nabíjania (B) zhasne, keď je nabíjačka pripojená, ale zariadenie nenabíja sa.

Spustenie bolo zakázané

Pred spustením produktu sa musia dodržiavať prevádzkové podmienky. V časti *Zapnutie výrobu na strane 136*. Ak je stlačené tlačidlo štart a nie sú splnené prevádzkové podmienky, na displeji sa zobrazí symbol zakázaného spustenia. V časti *Hlásenia pri zakázaní spustenia na strane 149*.

Kontrola prítomnosti operátora (OPC)

Kontrola prítomnosti operátora prepne výrobok do bezpečného režimu, keď sa obsluha zdvihne zo sedadla. Zastavenie motora a zastavenie motorov kosiaceho zariadenia, ak sú nože aktivované. V časti *Kontrola prevádzkových podmienok na strane 128.*

Pedále na jazdu dopredu a dozadu

Rýchlosť sa pozvoľna reguluje 2 pedálmi. Ľavý pedál (A) sa používa na jazdu dopredu a pravý pedál (B) sa používa na jazdu dozadu. Po uvoľnení pedálov sa výrobok zastaví.

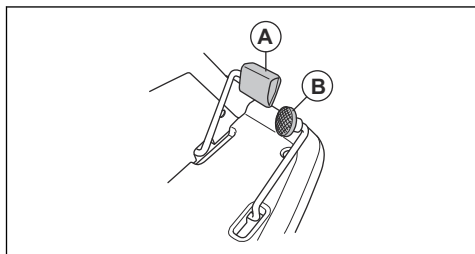

Kosiace zariadenie

Pre tento produkt sú určené kosiace zariadenia Combi s jednotkou BioClip. Jednotka BioClip seká trávu tak, že sa dá použiť ako hnojivo. Kosiace zariadenia Combi možno používať aj bez jednotky BioClip. Bez jednotky BioClip kosačka trávu odhadzuje dozadu.

Husqvarna Connect

Výrobok je vybavený bezdrôtovou technológiou Bluetooth® a možno ho pripojiť k mobilným zariadeniam, ktoré majú nainštalovanú aplikáciu Husqvarna Connect. Husqvarna Connect je bezplatná aplikácia pre vaše mobilné zariadenie. Aplikácia Husqvarna Connect prináša rozšírené funkcie pre výrobok Husqvarna:

- Funkcia uzamknutia a odomknutia, ktorá pomáha zabrániť nepovolennej obsluhu výrobku.
- Rozšírené informácie o výrobku.
- Informácie a podpora vzťahujúce sa na súčasť výrobku a servis.

Symbyly na výrobku



UPOZORNENIE: Tento výrobok môže byť nebezpečný a spôsobiť vážne poranenie alebo usmrtenie obsluhujúceho pracovníka alebo iných osôb. Postupujte opatrne a používajte výrobok správnym spôsobom.



Pred používaním tohto výrobku si prečítajte návod na obsluhu a uistite sa, že porozumiete uvedeným pokynom.



Neapribližujete sa časťami tela k rotujúcim nožom.



Neapribližujete sa časťami tela k rotujúcim časťam.



Dávajte pozor na vymrštené predmety a spätné nárazy.



Vykážte ostatné osoby z pracovného priestoru.



Pred údržbou produkt zastavte.



MAX. XXXN / (XXXkg)

Max. povolená vertikálna sila na ťažnej tyči je uvedená v časti *Technické údaje na strane 153* a na štítku.



MAX. XXXN / (XXXkg)

Max. povolená horizontálna sila na ťažnej tyči je uvedená v časti *Technické údaje na strane 153* a na štítku.



Pred tým a počas toho, ako s produktom budete cúvať, pozrite sa za seba.



Nekoste trávu naprieč svahom. Nekoste trávu na svahoch so sklonom viac ako 10°. V časti *Kosenie trávy na svahoch na strane 127.*



Na produkte alebo vybavení nikdy nevozte pasažierov.



Automatická parkovacia brzda.



Jazda dopredu.



Neutrál.



Jazda dozadu.



Spínač sedadla.

START

Spustiť režim pohonu.



Tento výrobok je v súlade s príslušnými smernicami EÚ.



Tento výrobok je v súlade s príslušnými právnymi predpismi Spojeného kráľovstva.



Označenie týkajúce sa emisie hluku do okolia podľa smerníc a nariadení EÚ a UK a legislatívy v štáte New South Wales „Protection of the Environment Operations (Noise Control) Regulation 2017“ (Nariadenie o ochrane životného prostredia pri prevádzke (kontrola hluku) z roku 2017). Garantovaná hladina akustického výkonu produktu je uvedená v *Technické údaje na strane 153* a na štítku.



Vždy používajte schválené chrániče sluchu.



Servisná poloha pre kosiace zariadenie.



Prevádzková poloha kosiaceho zariadenia.



Výška kosenia.



Servisná poloha páky výšky kosenia.



Nože sú deaktivované.



Nože sú aktivované.



Aktivovať systém elektrickej parkovacej brzdy.



Dezaktivujte systém elektrickej parkovacej brzdy.



Označenia týkajúce sa ochrany

životného prostredia. Výrobok alebo jeho obal nepredstavuje komunálny odpad. Recyklujte ho v recyklačnej stanici určenej pre elektrické a elektronické zariadenia.



Snímateľný kód

rrrrtbooox

Výkonový štítok zobrazuje výrobné číslo. **yyyy** je rok výroby a **ww** je týždeň výroby.

Poznámka: Ostatné symboly/emblémy na výrobku odkazujú na požiadavky certifikácie pre niektoré komerčné oblasti.

Zodpovednosť za výrobok

V súlade s právnymi predpismi upravujúcimi zodpovednosť za výrobok nenesieme zodpovednosť za škody spôsobené našim výrobkom v dôsledku:

- nesprávne vykonanej opravy výrobku,
- opravy výrobku, pri ktorej neboli použité diely od výrobcu alebo diely schválené výrobcom,
- používania príslušenstva od iného výrobcu alebo príslušenstva, ktoré nie je schválené výrobcom,
- opravy výrobku, ktoré neboli vykonané v schválenom servisnom stredisku alebo schválenými kompetentnými osobami.

Bezpečnosť

Bezpečnostné definície

Výstrahy, upozornenia a poznámky slúžia na zdôraznenie mimoriadne dôležitých častí návodu.



VÝSTRAHA: Používa sa, ak pre obsluhu alebo osoby v okolí existuje nebezpečenstvo poranenia alebo smrti v prípade nedodržania pokynov v návode.



VAROVANIE: Používa sa, ak hrozí nebezpečenstvo poškodenia produktu, iných materiálov alebo okolitej oblasti v prípade nedodržania pokynov v návode.

Poznámka: Používa sa na poskytnutie informácií nad rámec nevyhnutných informácií v danej situácii.

Všeobecné bezpečnostné pokyny



VÝSTRAHA: Tento produkt dokáže odseknúť ruky alebo nohy a odhadzovať predmety. V prípade nedodržania bezpečnostných pokynov hrozí vážne poranenie alebo usmrtienie.



VÝSTRAHA: Ak je poškodené kosiace zariadenie, prestaňte produkt používať. Poškodené kosiace zariadenie môže odhadzovať predmety a spôsobiť vážne poranenie alebo usmrtienie. Poškodené nože bezodkladne vymeňte.



VÝSTRAHA: Tento výrobok vytvára počas prevádzky elektromagnetické pole. Toto pole môže za určitých okolností spôsobiť rušenie aktívnych alebo pasívnych implantovaných zdravotníckych pomôcok. Na zníženie rizika vážneho alebo smrteľného zranenia odporúčame, aby sa osoby s implantovanými pomôckami poradili so svojím lekárom a výrobcom pomôcky ešte pred použitím tohto výrobku.



VÝSTRAHA: Skôr než budete výrobok používať, prečítajte si nasledujúce výstrahy.

- Vždy zachovávajte opatrnosť a riaďte sa zdravým úsudkom. Vyvarujte sa každej situácie, ktorá podľa vás presahuje vaše možnosti. Ak si po prečítaní návodu na obsluhu nie ste istí prevádzkovými

postupmi, pred pokračovaním sa poraďte s odborníkom.

- Pred spustením produktu si pozorne prečítajte návod na obsluhu a pokyny na produkte a uistite sa, že im rozumiete.
- Naučte sa používať produkt a jeho ovládacie prvky bezpečne a naučte sa, ako produkt rýchlo zastaviť.
- Naučte sa rozpoznávať bezpečnostné štítky.
- Produkt udržiajte čistý, aby boli nápisy a nálepky jasne čitateľné.
- Nezabudnite, že operátor bude zodpovedný za nehody zahŕňajúce iné osoby alebo ich majetok.
- Neprepravujte cestujúcich. Produkt môže používať len jedna osoba.

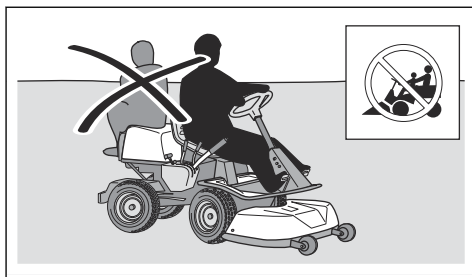

- Nenechávajte produkt bez dozoru, kým je zapnutý. Pred ponechaním produktu bez dozoru vždy zastavte nože, aktivujte parkovaciu brzdu, vypnite motor a vytiahnite kľúč od vypínača.
- Produkt používajte iba za denného svetla alebo pri dobrom osvetlení. Produkt udržiavajte v bezpečnej vzdialenosti od jám alebo iných terénnych nerovností. Dávajte pozor na možné riziká.
- Produkt nepoužívajte počas nepriaznivých poveternostných podmienok, napríklad v hmle, v daždi, na vlhkých alebo mokrych miestach, v silnom vetre, v silnom mraze, pri riziku blesku atď.
- Vyhľadajte a označte kamene a iné pevné predmety, aby ste sa vyhli kolíziám.
- Oblasť vyčistite od kameňov, hračiek, drôtov a iných predmetov, ktoré môžu byť zachytené nožmi a vymrštené do okolia.

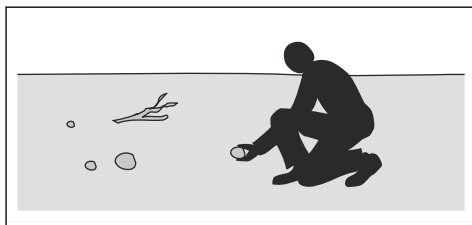

- Nenechajte deti a osoby, ktoré nemajú oprávnenie na používanie, používať produkt alebo vykonávať jeho servis. Vek operátora môžu stanovovať miestne zákony.
- Pri štartovaní motora, aktivácii pohonu alebo pri zahájení pohybu na produkte sa uistite, že sa v blízkosti produktu nenachádzajú ďalšie osoby.
- Počas kosenia pri ceste alebo jazde cez cestu dávajte pozor na premávku.
- Produkt nepoužívajte pri únave, po požití alkoholu, drog, liekov alebo čokoľvek iného, čo môže viesť k zníženiu zrakovej schopnosti, pozornosti, koordinácie alebo schopnosti úsudku.
- Produkt vždy parkujte na vodorovnom povrchu a vypnutý.

Bezpečnostné pokyny týkajúce sa detí



VÝSTRAHA: Skôr než budete používať produkt, prečítajte si nasledujúce výstrahy.

- Ak nebudete dávať pozor na deti v blízkosti produktu, môže dôjsť k vážnym nehodám. Deti môžu priťahovať stroj a kosenie. Je pravdepodobné, že deti nebudú stáť tam, kde ste ich naposledy videli.
- Zabezpečte, aby sa deti nachádzali mimo oblasti, ktorá sa kosí. Deťom zaistite zodpovedný dozor dospelaj osoby.
- Zachovávajte ostražitosť a vypnite produkt, ak deti vkročia do pracovnej oblasti. Mimoriadnu opatrnosť zachovávajte v blízkosti rohov, kríkov, stromov alebo iných objektov, ktoré vám bránia vo výhlade.
- Pred cúvaním s produktom a počas neho sa pozerajte za seba a dole, aby ste sa uistili, že sa v blízkosti stroja nenachádzajú malé deti.
- Nedovoľte deťom vozit' sa s vami. Môžu spadnúť a vážne sa poraniť alebo môžu brániť bezpečnému manévrovaníu s produktom.
- Nenechajte deti používať produkt.

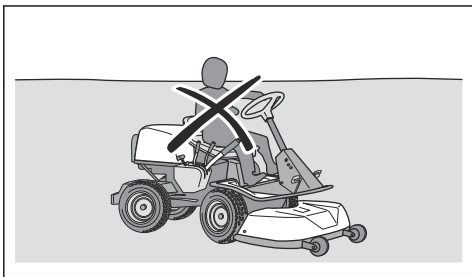

Bezpečnosť batérie



VÝSTRAHA: Skôr než budete výrobok používať, prečítajte si nasledujúce výstrahy.

Všeobecné informácie:

- Prečítajte si všetky bezpečnostné upozornenia a pokyny. Nedodržanie týchto upozornení a pokynov môže viesť k zásahu elektrickým prúdom, požiaru a/alebo k vážnemu poraneniu.
- Výrobok môže byť vybavený prídavnou batériou. Všetky opravy zverte výhradne autorizovanému poskytovateľovi servisu. Nikdy sa nepokúšajte inštalovať alebo opraviť batériu.
- Pravidelne kontrolujte, či batérie nie sú porušené. Poškodené alebo upravené akumulátory môžu mať za následok nepredvídateľné fungovanie a spôsobiť požiar, výbuch alebo predstavovať nebezpečenstvo poranenia. Nikdy neopravujte ani neotvárajte poškodené akumulátory.
- Poškodený akumulátor môže spôsobiť výbuch a následne zranenie. Ak je batéria zdeformovaná alebo poškodená, výrobok nepoužívajte a obráťte sa na schváleného servisného zástupcu spoločnosti Husqvarna.
- Batérie nerozoberajte, neotvárajte a nerežte.
- Batérie chráňte pred mechanickým nárazom.
- Akumulátorové články a batérie chráňte pred teplom a plameňom. Neskladujte ich na priamom slnečnom svetle.
- Batérie neskratujte! Batérie neuskladňujte na mieste, kde sa môžu skratovať navzájom alebo ich môžu skratovať iné kovové predmety.
- Zabraňte kontaktu obsahu batérií s pokožkou a očami. Ak sa dostane do kontaktu s pokožkou alebo očami, umyte zasiahnuté miesto veľkým množstvom vody a vyhľadajte pomoc lekára.
- Nepoužívajte žiadnu batériu, ktorá nie je určená na použitie so zariadením.
- Nepoužívajte spolu články rôzneho výrobcu, rôznej kapacity, veľkosti alebo typu v jednom zariadení.
- Akumulátorové články a batérie uchovávajte mimo dosahu detí.
- Udržujte batériu v čistote a suchú.
- Batériu používajte iba na účel, na ktorý je určená.

48 V batérie:

- Ako napájací zdroj pre batérie Husqvarna na kosačky typu Rider sa používajú výlučne 48 V batérie Husqvarna. Aby ste predišli úrazom, batérie sa nesmú používať ako zdroj napájania pre iné zariadenia.
- Nikdy nepoužívajte batérie ani príslušenstvo, ktoré má poruchu, je upravené alebo poškodené.
- Nikdy sa nepokúšajte upraviť ani opraviť príslušenstvo alebo batérie. Všetky opravy zverte výhradne autorizovanému predajcovi.

Bezpečnostné pokyny pre prevádzku



VÝSTRAHA: Skôr než budete výrobok používať, prečítajte si nasledujúce výstrahy.

- Pred cúvaním a počas cúvania sa vždy pozerajte dole a za seba. Dávajte pozor na veľké a malé prekážky.
- Pred jazdou do zákruty znížte rýchlosť.
- Pri prechádzaní cez plochy, ktoré nekosíte, majte čepele zastavené.



VAROVANIE: Skôr než budete používať produkt, prečítajte si nasledujúce upozornenia.

- Okolo skál a väčších predmetov prechádzajte opatrne a dávajte pozor, aby ich čepele nezasiahli.
- S produktom neprechádzajte cez predmety. Ak s produktom prejdete cez nejaký predmet alebo ním do nejakého predmetu narazíte, zastavte a skontrolujte produkt a kosiace zariadenie. Pred opätovným naštartovaním vykonajte potrebné opravy.

Kosenie trávy na svahoch



VÝSTRAHA: Skôr než budete výrobok používať, prečítajte si nasledujúce výstrahy.

- Pri kosení trávy na svahoch existuje vyššie riziko straty kontroly nad produktom a jeho prevrátenia. To môže spôsobiť vážne poranenie alebo usmrtenie. Na každom svahu je nutné kosiť opatrne. Ak na svahu nemôžete cívať alebo ak sa necítite bezpečne, svah nekoste.
- Odstráňte kamene, konáre a iné prekážky.
- Pohybujte sa hore a dole svahom, nie z jednej strany na druhú.
- Nejazdite dole svahom, keď je kosiace zariadenie zdvihnuté.
- Produkt nepoužívajte na svahoch so sklonom viac ako 10°.

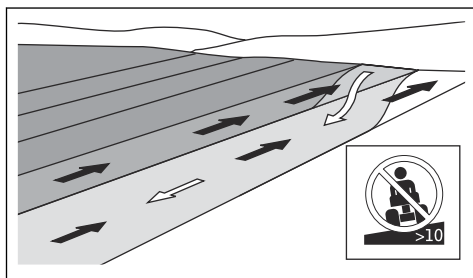

- Nepohýňajte sa ani nezastavujte na svahu.
- Nepoužívajte pedál jazdy dopredu a pedál jazdy dozadu na udržanie polohy na svahu. Tým sa systém prehreje.
- Na svahoch sa pohybujte plynulo a pomaly.
- Nemeňte náhle rýchlosť ani smer.

- Nezatáčajte viac, ako je nevyhnutné. Pri jazde dole svahom zatáčajte pomaly a plynule. Jazdite nízkou rýchlosťou. Volant otáčajte opatrne.
- Dávajte pozor na brázy, diery a hrbole a nejazdite cez ne. Na nerovnom podklade existuje vyššie riziko prevrátenia produktu. Vysoká tráva môže zakryvať prekážky.
- Nekoste trávu v blízkosti zrázov, priekop ani brehov. Ak by sa jedno z kolies dostalo za okraj prudkého zrázu alebo jamy alebo ak by sa okraj zosunul, produkt by sa mohol náhle prevrátiť. Ak produkt spadne do vody, hrozí nebezpečenstvo utopenia.

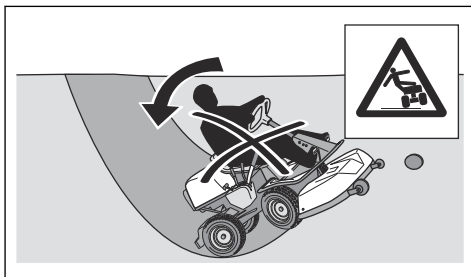

- Nekoste mokrá trávu. Je klzká, pneumatiky môžu stratiť príľnavosť a produkt sa môže začať kĺzať.
- Nedávajte chodilo na zem na zvýšenie stability produktu.
- Ak je k produktu pripojené príslušenstvo alebo iné predmety, pre ktoré je jeho stabilita znížená, jazdite veľmi opatrne.

Bezpečnosť ťahania

- Používajte iba ťahané zariadenie odporúčané spoločnosťou Husqvarna.
- Na pripojenie zariadenia používajte ťažnú tyč.
- Neťahajte zariadenie, ktoré je ťažšie než je maximálna povolená hmotnosť na ťahanie. V časti *Technické údaje* na strane 153.

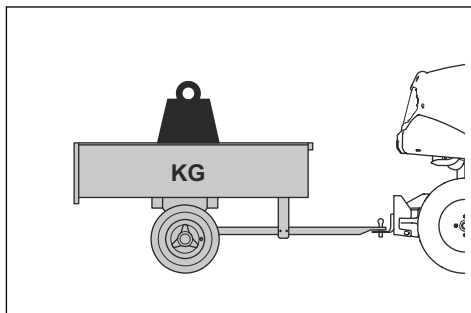

- Pri ťahaní zariadenia sa presvedčte, či sa v blízkosti výrobku nenachádzajú iné osoby.
- Dávajte pozor pri ťahaní zariadenia na svahoch alebo v náročnom teréne.

- Keď ťaháte zariadenie, jazdite s výrobkom nízkoú rýchlou.

Osobné ochranné prostriedky



VÝSTRAHA: Skôr než budete používať produkt, prečítajte si nasledujúce výstrahy.

- Pri používaní produktu používajte schválené osobné ochranné prostriedky. Osobné ochranné prostriedky nedokážu úplne vylúčiť riziko, ale môžu znížiť vážnosť zranenia v prípade nehody. Váš predajca vám pomôže pri výbere správnych prostriedkov.
- Vždy používajte schválené chrániče sluchu. Dlhodobé vystavenie hluku môže spôsobiť trvalé poškodenie sluchu.
- Vždy používajte ochranné topánky alebo inú ochrannú obuv. Odporúčame ocelové špičky. Produkt nepoužívajte naboso.

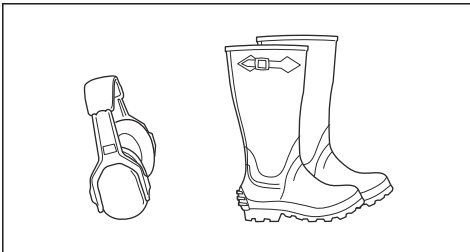

- Keď je to potrebné, používajte rukavice: napríklad pri montáži, kontrole alebo čistení rezného zariadenia.
- Nenoste voľné oblečenie, šperky ani iné predmety, ktoré sa môžu zachytiť v pohyblivých častiach.
- Majte poruke vybavenie prvej pomoci a hasiaci prístroj.

Bezpečnostné zariadenia na výrobku



VÝSTRAHA: Skôr než budete výrobok používať, prečítajte si nasledujúce výstrahy.

- Nepoužívajte produkt, ktorý má chybné bezpečnostné zariadenia.
- Neodstraňujte ani neupravujte bezpečnostné zariadenia.
- Pravidelne kontrolujte bezpečnostné zariadenia. Ak sú bezpečnostné zariadenia chybné, obráťte sa na servisného zástupcu spoločnosti Husqvarna.

Kontrola vypínača

- Odpojte kábel nabíjačky batérie.
- Prepnite vypínač do polohy „1“. Uistite sa, že sa rozsvieti displej.
- Prepnite vypínač do polohy „0“. Ubezpečte sa, že výrobok sa ihneď zastavil a displej sa vypne.

Kontrola prevádzkových podmienok

Prevádzkové podmienky kontrolujte každý deň.

1. Uistite sa, že nemôžete spustiť režim pohonu, keď je kosiace zariadenie v polohe kosenia.
2. Uistite sa, že nemôžete spustiť režim pohonu, keď stlačíte pedále.
3. Uistite sa, že nemôžete spustiť režim pohonu, keď zdvihnete sedadlo.
4. Uistite sa, že nemôžete spustiť režim pohonu, keď je do produktu zapojená nabíjačka.
5. Uistite sa, že nemôžete spustiť režim pohonu, keď je systém elektrickej parkovacej brzdy vypnutý.
6. Uistite sa, že výrobok prestal pracovať, keď sú motory kosiaceho zariadenia aktivované a zdvihnete sa zo sedadla.

Kontrola pedála jazdy dopredu a pedála jazdy dozadu

1. Spustíte zariadenie a spustíte režim pohonu.
2. Skontrolujte, či nie sú pedál jazdy dopredu a pedál jazdy dozadu zablokované a či sa môžu voľne pohybovať.
3. Opatrným stlačením pedála jazdy dopredu sa pohnite dopredu.
4. Uvoľníte pedál jazdy dopredu na zabrzdienie. Keď sa pedál jazdy dopredu uvoľní, musia sa aktivovať brzdy.

Poznámka: Výrobok je vybavený automatickou brzdou, ktorá brzdí, keď sa pedále uvoľnia. Ak potrebujete väčšiu brzdnú silu pri znižovaní rýchlosti, stlačte druhý pedál.

5. Rovnaký postup zopakujte pre pedál jazdy dozadu.
6. Uistite sa, že sa produkt nehýbe, ak sa nepoužívajú pedále na jazdu dopredu a dozadu.

Parkovacia brzda



VÝSTRAHA: Ak parkovacia brzda nefunguje, produkt sa môže začať pohybovať a môže spôsobiť poranenie alebo poškodenie. Dbajte na to, aby sa vykonávala pravidelná kontrola a nastavenie parkovacej brzdy.

Pozrite si časť *Kontrola parkovacej brzdy na strane 140.*

Výstražné kontrolky na obrazovke

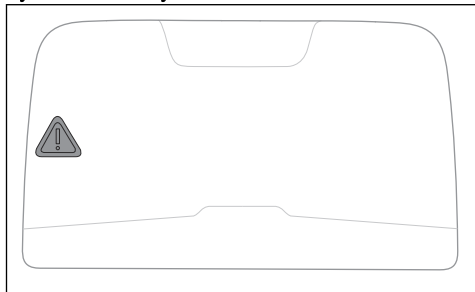

VAROVANIE: Ak sa rozsvieti výstražná kontrolka na obrazovke, zastavte produkt a postupujte podľa časti *Displej – Riešenie problémov na strane 147*.

Ochranné kryty

Chýbajúce alebo poškodené ochranné kryty zvyšujú nebezpečenstvo poranenia pohybujúcimi sa dielmi a na horúcich povrchoch. Skôr než budete produkt používať, skontrolujte ochranné kryty. Presvedčte sa, či sú ochranné kryty správne nainštalované a či nie sú prasknuté alebo inak poškodené. Poškodené kryty vymeňte.

Bezpečnostné pokyny pre údržbu



VÝSTRAHA: Produkt je ťažký a môže spôsobiť poranenie, hmotné škody alebo poškodenie okolitej oblasti. Nevykonávajte údržbu produktu ani kosiaceho zariadenia, kým nie sú splnené nasledujúce podmienky:

- Vypínač je v polohe „0“ a kľúč od vypínača je vybraný.
- Produkt je zaparkovaný na rovnom povrchu.
- Parkovacia brzda je aktivovaná.
- Kosiace zariadenie je deaktivované.

- Kábel od nabíjačky batérie je odpojený.



VÝSTRAHA: Skôr než budete výrobok používať, prečítajte si nasledujúce výstrahy.

- V záujme najlepšej výkonnosti a bezpečnosti vykonávajte údržbu produktu pravidelne v súlade s plánom údržby. V časti *Plán údržby na strane 138*.
- Kontakt s elektrickým prúdom môže spôsobiť poranenia. Nevykonávajte údržbu batérie. Keď je motor zapnutý, nedotýkajte sa káblov. Nevykonávajte test fungovania prstami.
- Nespúšťajte výrobok, ak nie sú nasadené ochranné kryty. Hrozí vysoké nebezpečenstvo poranenia pohybujúcimi sa alebo horúcimi dielmi.
- Pred vykonávaním údržby nechajte výrobok vychladnúť.
- Nože sú ostré a môžu spôsobiť rezné rany. Keď vykonávate práce na nožoch, oviňte ich ochranným materiálom alebo použite ochranné rukavice.
- Ak chcete vyčistiť kosiace zariadenie, vždy ho nastavte do servisnej polohy. Ak chcete získať prístup ku kosiacemu zariadeniu, produkt neparkujte blízko okraja obrubníka alebo svahu.



VAROVANIE: Skôr než budete používať produkt, prečítajte si nasledujúce upozornenia.

- Ubezpečte sa, že sú všetky matice a skrutky správne dotiahnuté a že je zariadenie v dobrom stave.
- Nemeňte nastavenia regulátorov. Ak sú otáčky motora príliš vysoké, môže dôjsť k poškodeniu súčastí produktu. V časti *Technické údaje na strane 153* nájdete informácie o najvyšších prípustných otáčkach motora.
- Produkt bol schválený iba s vybavením dodávaným alebo odporúčaným výrobcom.

Montáž

Úvod

Pokyny na odopnutie a pripevnenie kosiaceho zariadenia sú uvedené i na štítku na vnútornom povrchu predného krytu.

Odstránenie a pripevnenie kosiaceho zariadenia

1. Zaparkujte s výrobkom na rovnom podklade.
2. Prepnite vypínač do polohy „0“.
3. Nastavte páku výšky rezu do servisnej polohy.

4. Uvoľnite svorku na prednom kryte pomocou nástroja pripevneného na kľúči zapalovania a odstráňte kryt.

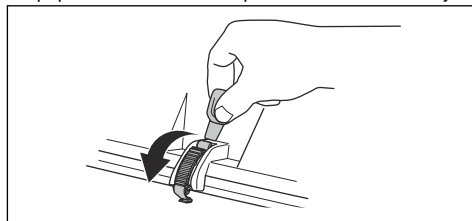

5. Nadvihnite poistku výšky rezu a vložte ju do držiaka na poistku výšky rezu.

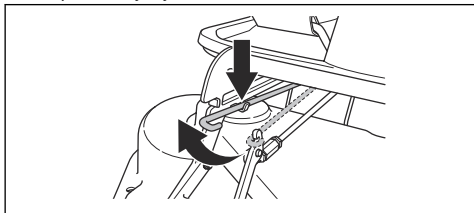

6. Odpojte kábel od kosiaceho zariadenia.

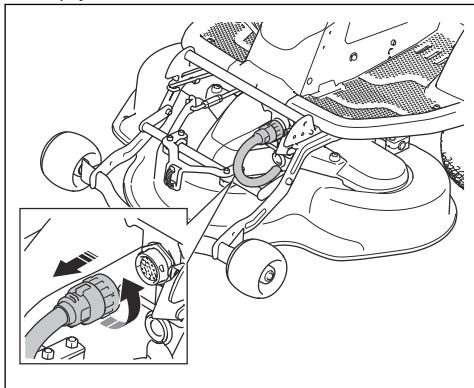

7. Ľavou rukou deaktivujte zámok na kosiacom zariadení. Pravou rukou vytiahnite kosiace zariadenie.

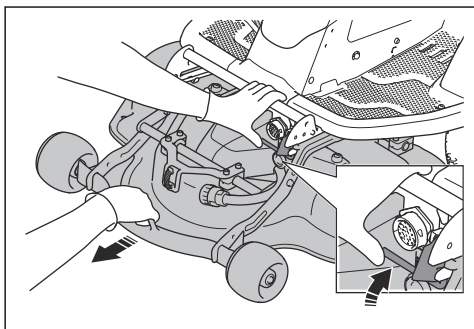

8. Medzi rám zariadenia a rám stroja zasuňte drevený kváder. Tým sa zaistí, že kosiace zariadenie po odmontovaní neodskočí dozadu.

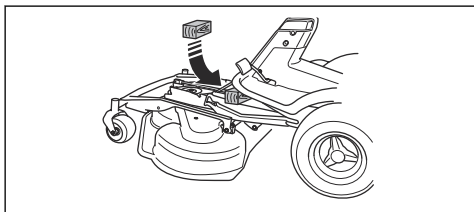

VÝSTRAHA: Počínajte si opatrne. Ak sa vám zachytí ruka medzi rámom vybavenia a podvozkom hrozí nebezpečenstvo poranenia.

9. Odskrutkujte 2 skrutky na ráme zariadenia.

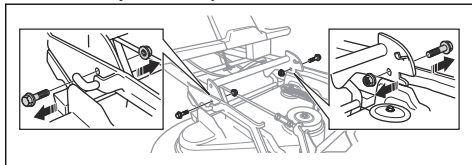

10. Podržte predný okraj kosiaceho zariadenia dvomi rukami a vytiahnite ho von.

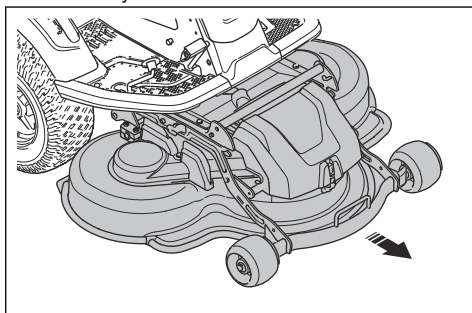

11. Odstráňte drevený blok.

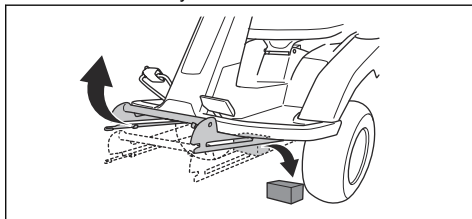

12. Pri montáži kosiaceho zariadenia postupujte rovnako, ale v opačnom poradí.

Prevádzka

Úvod



VÝSTRAHA: Pred používaním výrobku si musíte prečítať kapitolu o bezpečnosti a porozumieť informáciám, ktoré sa v nej uvádzajú.

Displej

Používanie ponuky displeja

1. Stlačením otočného krokového spínača (A) spustíte menu displeja.

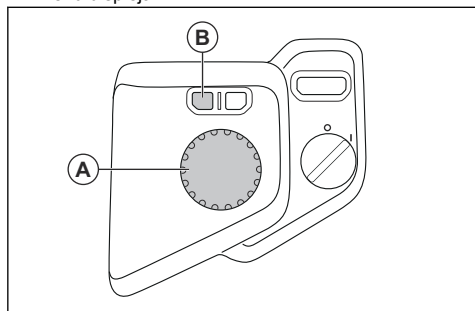

2. Otáčaním otočného krokového spínača (A) sa môžete posúvať cez dostupné ponuky.
3. Stlačením otočného krokového spínača (A) vyberte možnosť v ponuke.
4. Stlačením tlačidla (B) sa vrátite späť a zatvoríte ponuku displeja.

Poznámka: Väčšina ponúk je k dispozícii iba v režime nečinnosti alebo keď je zariadenie stacionárne. V časti *Režimy zobrazenia na strane 122*. Ponuka sa automaticky zatvorí po stlačení tlačidla štart alebo pedálov.

Rýchlosť príslušenstva



Ponuka príslušenstva je dostupná len vtedy, keď má zariadenie príslušenstvo s nastaviteľnou rýchlosťou. Pozrite si návod na obsluhu pre dané príslušenstvo. Ďalšie informácie o dostupnom príslušenstve pre tento produkt získate od vášho Husqvarna predajcu.

Zapnutie ponuky svetlo

Poznámka: Svetlo je voliteľné príslušenstvo. Ďalšie informácie o dostupnom príslušenstve pre tento produkt získate od vášho Husqvarna predajcu.

Poznámka: Predtým, ako budete môcť používať a nastaviť svetlo, musí byť ponuka Svetlo zapnutá.

1. Stlačením otočného krokového spínača zapnete ponuku displeja.
2. Vyberte ponuku nastavenia.



3. Prejdite do ponuky svetlo.



4. Stlačte otočný krokový spínač a nastavte ponuku svetlo na ON..



Poznámka: Ponuka svetlo sa nastaví na možnosť ON, keď zariadenie najbližšie spustíte.

Nastavenie svetiel

Poznámka: Po namontovaní svetiel musí byť ponuka svetiel zapnutá. V časti *Zapnutie ponuky svetlo na strane 131*.

1. Stlačením otočného krokového spínača zapnete ponuku displeja.
2. Prejdite na symbol vypnutia svetiel.



3. Stlačením otočného krokového spínača zapnete pracovné svetlá (ON).



4. Stlačením otočného krokového spínača zapnete pracovné svetlá a svetlomety.



Ak chcete prečítať informácie o systéme

1. Stlačením otočného krokového spínača zapnete ponuku displeja.
2. Vyberte symbol informácií.



3. Otáčaním otočného krokového spínača sa môžete posúvať medzi týmito zobrazeniami informácií o systéme:

- a) Celkový čas zapnutia v režime pohonu.

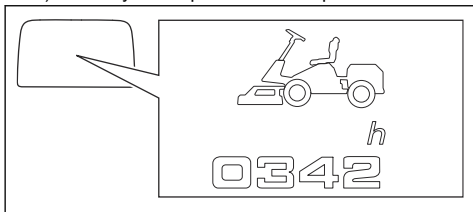

- b) Celkový prevádzkový čas.

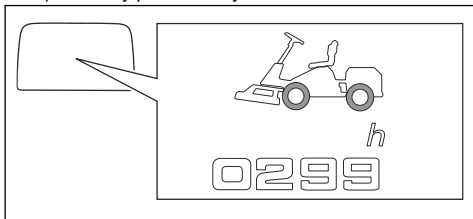

- c) Celková doba kosenia alebo použitia iného predného príslušenstva.

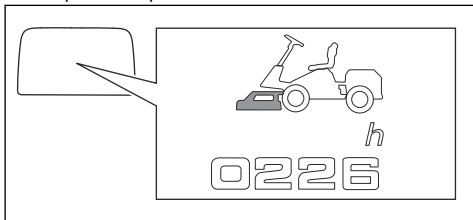

- d) Počet nainštalovaných batérií.

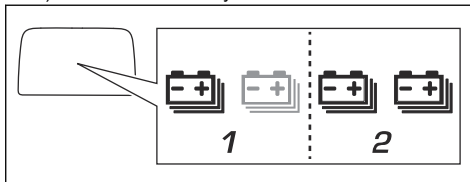

Poznámka: Do zariadenia je možné nainštalovať druhú batériu. Pre podrobnosti o inštalácii kontaktujte vášho Husqvarna predajcu.



VÝSTRAHA: Nebezpečenstvo zásahu elektrickým prúdom. Batériu sa nepokúšajte inštalovať ani opraviť. Inštaláciu a opravy smie vykonávať len autorizovaný servisný predajca.

Nastavenie času na displeji

1. Stlačením otočného krokového spínača zapnete ponuku displeja.
2. Vyberte ponuku nastavenia.



3. Vyberte symbol hodín.



4. Otáčaním a stlačením otočného krokového spínača nastavte hodiny, minúty a formát času (24h/12h).



Zapnutie alebo vypnutie zvukov

Poznámka: Keď je zvuk nastavený na možnosť off (vypnuté), nie sú počuť zvuky upozornení na varovania, chyby alebo spustenia.

1. Stlačením otočného krokového spínača zapnete ponuku displeja.
2. Vyberte ponuku nastavenia.



3. Vyberte symbol reproduktoru.



4. Stlačením otočného krokového spínača zapnete alebo vypnete zvuk.

Čítanie chybových hlásení

Poznámka: Chybové hlásenie je kombináciou symbolov. V časti *Chybové hlásenia na displeji na strane 148*.

1. Stlačením otočného krokového spínača zapnete ponuku displeja.
2. Zvoľte symbol varovania v ponuke displeja.



Poznámka: Ponuka Error (chyba) zobrazuje maximálne 3 chybové hlásenia. Ak sa zobrazí viac ako 3 chybové hlásenia, ponuka Error (chyba) zobrazí prvé 3 chybové hlásenia.

Poznámka: Keď sa chyba zo systému stratí, chybové hlásenie sa neuloží v ponuke Error (chyba).

3. V časti *Chybové hlásenia na displeji na strane 148* nájdete ďalšie informácie a pokyny.

Ak chcete začať, použite Husqvarna Connect

1. Stiahnite si aplikáciu Husqvarna Connect do mobilného zariadenia.
2. Zaregistrujte sa v aplikácii Husqvarna Connect.
3. Ak chcete pripojiť a zaregistrovať produkt, postupujte podľa pokynov v aplikácii Husqvarna Connect.

Kontrolka batérie, keď je zariadenie zapnuté

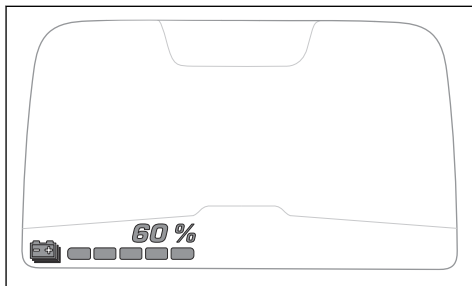

Na displeji sa zobrazuje stav nabitia v %, keď je zariadenie zapnuté. Každá zelená kontrolka predstavuje 20 % zo stavu nabitia batérie. Keď je stav nabitia 20 % alebo nižší, kontrolka úplne vľavo je žltá. Keď je stav nabitia 5 % alebo nižší, kontrolka úplne vľavo je červená. Keď je batéria vybitá, kontrolka úplne vľavo je sivý.

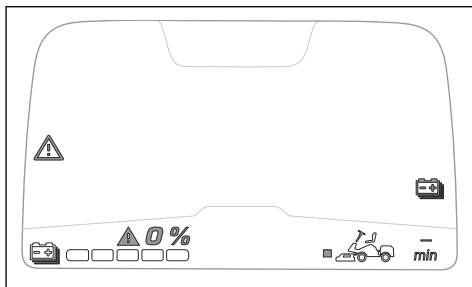

Nabíjanie batérie



VÝSTRAHA: Nesprávne použitá alebo poškodená nabíjačka batérie môže spôsobiť úraz elektrickým prúdom, únik z batérie alebo príliš vysoké teploty. Pravidelne kontrolujte, či sú nabíjačka batérie a batéria bez poškodenia.



VAROVANIE: Pred prvým použitím batérie ju nabite. Nová batéria nie je plne nabitá.



VAROVANIE: Používajte len schválené nabíjačky batérií. V časti *Technické údaje na strane 153*.



VAROVANIE: Nabíjanie je možné len pri teplote batérie, ktorá je v rámci povoleného teplotného rozsahu pre nabíjanie (0 – 38 °C).



VAROVANIE: Batériu používajte v prostredí, v ktorom sa teplota pohybuje od 0 °C do 40 °C.

Poznámka: Batéria sa môže prepnúť do režimu spánku, keď je produkt uskladnený alebo je stav nabitia veľmi nízky. Ak chcete spustiť batériu, stlačte tlačidlo štart na 2 sekundy. Ak sa batéria nespustí, nabíjajte ju nepretržite, kým nebude úplne nabitá. Čas nabíjania je dlhší, keď je batéria v režime spánku.

1. Nabíjačku batérie pripojte do uzemnenej sieťovej zásuvky a k výrobku.

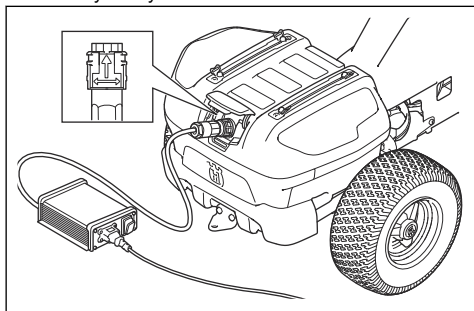

2. Nastavte spínač nabíjačky Zap./Vyp. (ON/OFF) do polohy „ON“ (Zap.).
3. Pred odpojením nabíjačky prepnite spínač nabíjačky Zap./Vyp. (ON/OFF) do polohy OFF (Vyp.).

Poznámka: Do zariadenia je možné nainštalovať druhú batériu. Pre podrobnosti o inštalácii kontaktujte vášho Husqvarna predajcu.

Kontrolky batérie pri nabíjaní

Keď je k zariadeniu pripojená nabíjačka a hlavný vypínač je v polohe „1“, na displeji sa zobrazí náhľad nabíjania. V časti *Zobrazenie nabíjania na strane 122*.

Keď je pripojená nabíjačka, 4 LED kontrolky pod zásuvkou nabíjačky batérie ukazujú stav nabitia.

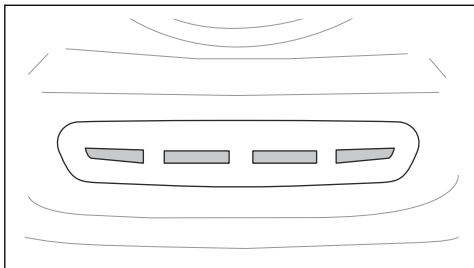

Poznámka: Po pripojení nabíjačky batérie sa na chvíľu rozsvietia všetky 4 LED kontrolky.



VAROVANIE: Ak sa po pripojení nabíjačky batérie nerozsvieti žiadna LED kontrolka alebo ak červené LED kontrolky blikajú, znamená to, že došlo k chybe. Pozrite sa, či na displeji nie sú výstražné symboly alebo chybové hlásenia. Odpojte nabíjačku a pozrite si časť *Riešenie problémov na strane 144*.

Keď je batéria úplne nabitá, všetky 4 LED kontrolky svietia.



VAROVANIE: Ak je nabíjačka pripojená a spínač nabíjačky Zap./Vyp. (ON/OFF) je v polohe OFF (Vyp.), všetky kontrolky nabíjania sa vypnú. Pred použitím produktu sa uistite, že ste odpojili nabíjačku.

LED kontrolky	Stav nabitia
Svietia všetky 4 LED kontrolky.	Batéria je nabitá na 76 – 100 %.
Kontrolky 1 – 3 svietia.	Batéria je nabitá na 51 – 75 %.
Kontrolky 1 – 2 svietia.	Batéria je nabitá na 26 – 50 %.
Svieti len LED kontrolka 1.	Batéria je nabitá na 0 – 25 %.

Poznámka: Ak je pripojená nabíjačka, keď je teplota batérie vyššia ako 38 °C, nabíjanie sa nespustí. Žlté LED kontrolky signalizujú stav nabitia. Keď je teplota batérie v povolenom rozsahu teploty pri nabíjaní (0 – 38 °C), nabíjanie sa automaticky spustí.

Poznámka: Ak výrobok používate pri nízkych teplotách, prevádzkový čas sa môže znížiť.

Odpojenie nabíjačky batérie

Poznámka: Zariadenie nie je možné spustiť, keď je pripojená nabíjačka batérie.

1. Uvedte spínač nabíjačky Zap./Vyp. (ON/OFF) do polohy „OFF“ (Vyp.).

2. Otočením zástrčky nabíjačky odpojte nabíjačku.

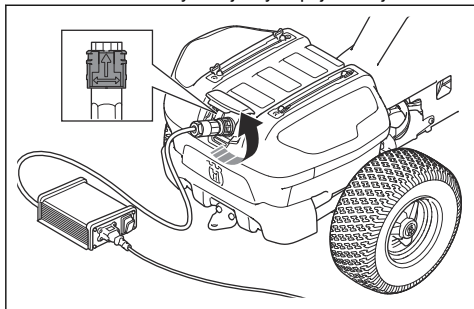

Nastavenie sedadla

Sedadlo možno nakloniť dopredu. Tiež sa dá posúvať pozdĺžne. Uvoľnite rukoväť pod sedadlom a nastavte ho dopredu alebo dozadu.

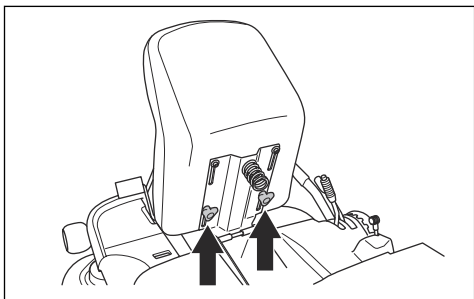

Nastavenie výšky volantu



VÝSTRAHA: Výšku volantu nenastavujte, keď je produkt v prevádzke.

1. Pritiahnete upevňovací prvok otáčaním proti smeru hodinových ručičiek a uvoľníte ho.

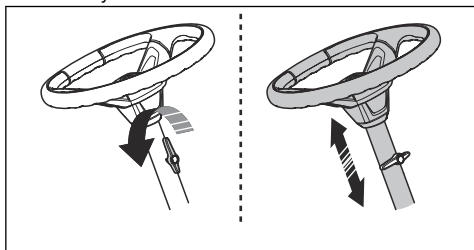

2. Nastavte výšku volantu
3. Pritiahnete upevňovací prvok otáčaním v smere hodinových ručičiek.



VAROVANIE: Uistite sa, že dlhý koniec upevňovacieho prvku smeruje nahor.

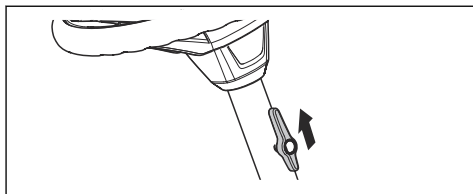

Zdvihnutie a spustenie kosiaceho zariadenia

- Ak chcete zdvihnúť kosiace zariadenie do prepravnej polohy, potiahnite zdvíhaciu páku dozadu. Ak je zapnutý režim pohonu, nože sa automaticky prestanú otáčať.

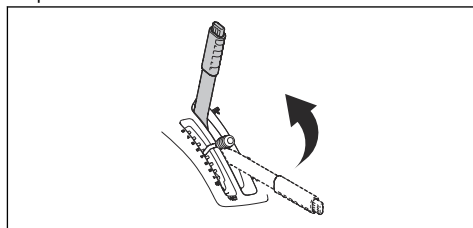

- Ak chcete kosiace zariadenie spustiť do polohy kosenia, stlačte poistné tlačidlo a zdvíhaciu páku posuňte dopredu. Ak je zapnutý režim pohonu, nože sa automaticky začnú otáčať.

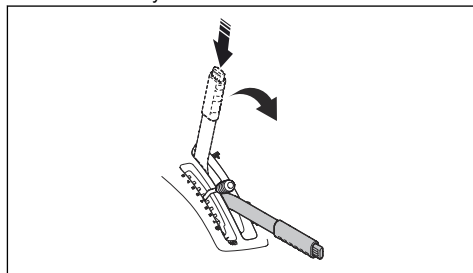

Parkovacia brzda

Parkovacia brzda je elektrická. Parkovacia brzda sa aktivuje automaticky, keď zariadenie stojí a uvoľní sa

po stlačení pedálov. Po spustení parkovacej brzdy sa na displeji zobrazí symbol parkovacej brzdy.

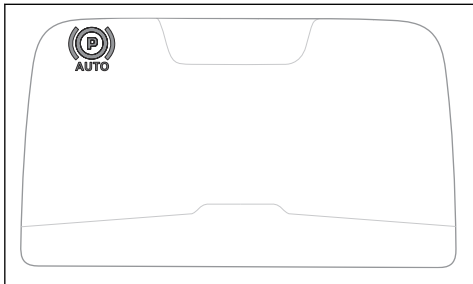

Manuálne presúvanie výrobku



VÝSTRAHA: Predtým než začnete zariadenie používať, sa uistite, že je aktivovaný systém elektrickej parkovacej brzdy.



VAROVANIE: Zariadenie netlačte dlhšie, než je potrebné alebo pri rýchlosti vyššej ako 6 km/h.

Ak chcete výrobok premiestňovať s vypnutým motorom, automatická parkovacia brzda nesmie byť aktivovaná. Páka systému elektrickej parkovacej brzdy je za ľavým zadným kolesom.

- Uvoľníte poistku systému elektrickej parkovacej brzdy (A) a posunutím páky (B) doľava deaktivujete systém elektrickej parkovacej brzdy.

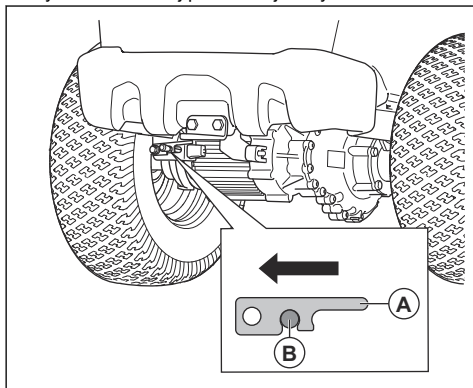

- Uvoľníte poistku systému elektrickej parkovacej brzdy (A) a presuniete páku (B) do pravej polohy, aby ste aktivovali systém elektrickej parkovacej brzdy.

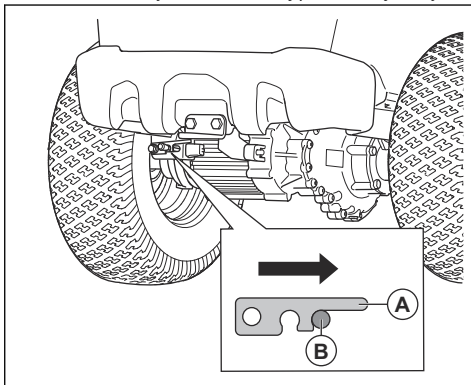

Zapnutie výrobku

1. Odpojte kábel vedúci k nabíjačke batérie.
2. Sadnite si na sedadlo.
3. Zdvihnite kosiace zariadenie do prepravnej polohy. V časti *Zdvihnutie a spustenie kosiaceho zariadenia na strane 135*.
4. Prepnete vypínač do polohy „1“ (A). Zariadenie je nastavené na režim nečinnosti.

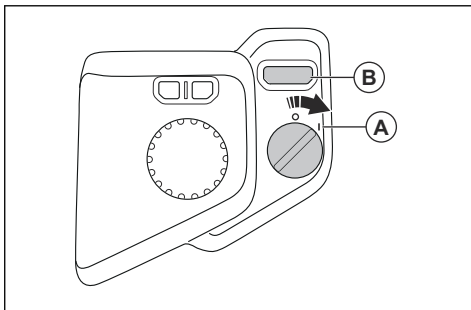

5. Dbajte na to, aby ste netlačili na pedále.
6. Stlačte tlačidlo štart (B), kým nezaznie zvuk a nezmení sa zobrazenie na displeji. Znamená to, že režim pohonu je zapnutý.

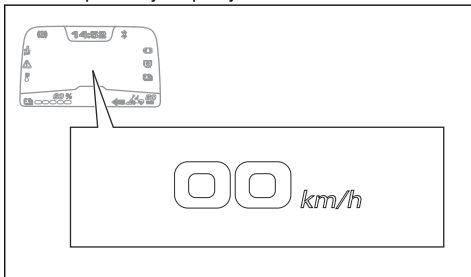

Poznámka: Ak je zvuk nastavený na možnosť Off (Vyp.), nebudete zvukový signál počuť. V časti *Zapnutie alebo vypnutie zvukov na strane 132*.

Poznámka: Batéria sa môže prepnúť do režimu spánku, keď je produkt uskladnený alebo je stav nabitia veľmi nízky. Ak chcete spustiť batériu, stlačte tlačidlo štart na 2 sekundy. Ak sa batéria nespustí, nabíjajte ju nepretržite, kým nebude úplne nabitá. Čas nabíjania je dlhší, keď je batéria v režime spánku.

Obsluha výrobku

1. Zapnite výrobok. V časti *Zapnutie výrobku na strane 136*.
2. Opatrne stlačte 1 pedál nadol. Pedál (A) slúži na jazdu dopredu a pedál (B) na cúvanie. Čím viac stlačíte pedál, tým je rýchlosť vyššia.

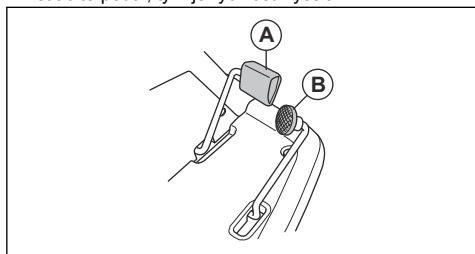

Poznámka: Parkovacia brzda sa automaticky uvoľní po stlačení pedála.

3. Uvoľnením pedála aktivujete brzdy.
4. Pomocou páky výšky rezu vyberte výšku rezu (1 – 10).

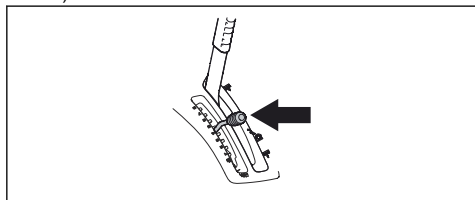

5. Stlačte blokovacie tlačidlo na zdvihacej páke pre kosiace zariadenie a spustíte ho do polohy kosenia.

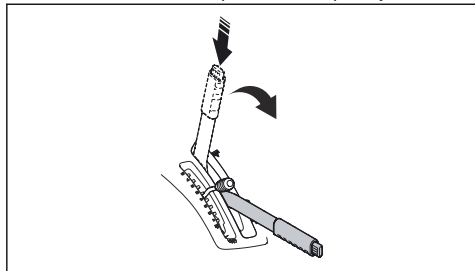

Ako zvoliť režim pohonu

Zariadenie je možné nastaviť na 2 rôznymi režimmi pohonu: Štandardný režim pohonu alebo funkcia úspory batérie, SavE. Funkcia SavE poskytuje dlhší prevádzkový čas. Funkcia SavE znižuje rýchlosť výrobu a rýchlosť nožov.

1. Prepnete vypínač (A) do polohy „1“. Rozsvieti sa displej.
2. Stlačením tlačidla režimu pohonu (B) zmeníte typ režimu pohonu.

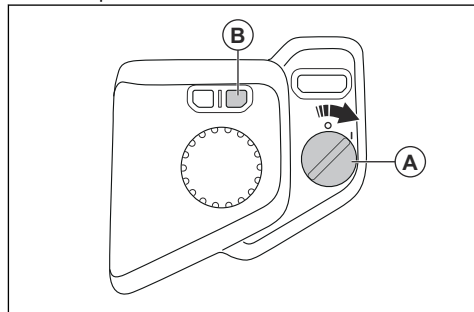

Poznámka: Kontrolka režimu pohonu na displeji ukazuje, ktorý režim pohonu je zapnutý. V časti *Pohľad na displej na strane 121*.

Poznámka: Ak sa rozsvieti kontrolka režimu pohonu pri slabej batérii, pozrite si časť *Hlásenie kontroliek na displeji na strane 147*.

Zastavenie výrobku

1. Zaparkujte s výrobkom na rovnom podklade. Parkovacia brzda sa aktivuje automaticky, keď je zariadenie v pokoji.
2. Ak chcete zdvihnúť kosiace zariadenie do prepravnej polohy, potiahnite zdvihaciu páku kosiaceho zariadenia dozadu.
3. Prepnete vypínač do polohy „0“.

Zaistenie optimálnych výsledkov kosenia

- Nekoste mokrý trávnik. Keď je tráva mokrá, výsledky môžu byť neuspokojivé.
- Začnite vyššou výškou kosenia a postupne ju znižujte.
- Ak chcete dosiahnuť najlepšie výsledky, používajte štandardný režim pohonu. Pohybujte sa s produktom dopredu nízkou rýchlosťou. Ak tráva nie je príliš vysoká a hustá, dobré výsledky dosiahnete aj pri vyššej rýchlosti.

- Ak chcete dosiahnuť najlepšie možné výsledky, trávu koste často a používajte funkciu mulčovania. V časti *Demontáž a inštalácia zarážky BioClip na kosiacom zariadení na strane 143.*

Pripravenie nákladu na koľajničky

Výrobok je vybavený koľajničkami a koľajničkovými konzolami na kryte motora, ktoré slúžia na pripravenie nákladu.

1. Nastavte koľajničkové konzoly tak, aby sa prispôbili nákladu.
 - a) Uvoľnite skrutku a posuňte koľajničkovú konzolu po koľajnici dopredu alebo dozadu.

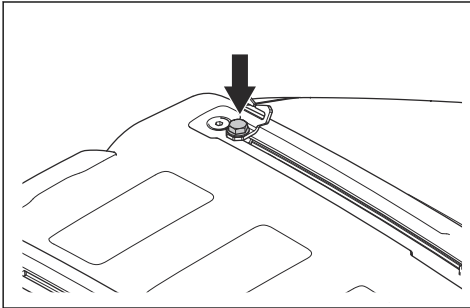

- b) Utiahnite skrutku.
2. Popruh prepchajte cez otvor v koľajničkovj konzole (A).

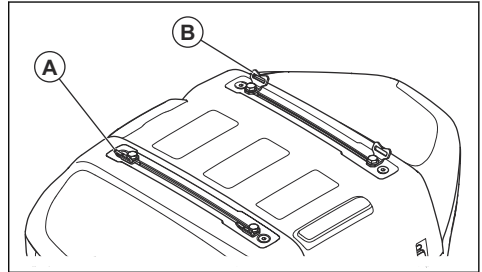

3. Popruh pretiahnite cez otvor v koľajničkovj konzole (B) na opačnej strane.
4. Použite koľajničkové konzoly na pripravenie nákladu pomocou popruhov.



VAROVANIE: Nepreťažujte koľajničky. V časti *Technické údaje na strane 153.*

Údržba

Úvod



VÝSTRAHA: Pred údržbou výrobku si prečítajte kapitolu o bezpečnosti a uistite sa,

že rozumiete informáciám, ktoré sú v nej uvedené.

Plán údržby

Denná údržba pred použitím
Skontrolujte, či sú matice a skrutky dotiahnuté.
Vyčistite produkt a vnútorný povrch kosiaceho zariadenia.
Skontrolujte, či nie sú poškodené bezpečnostné prvky.
Skontrolujte káble riadenia.
Skontrolujte nože v kosiacom zariadení.
Skontrolujte správny tlak v pneumatikách.

X = Pokyny sa uvádzajú v tomto návode na obsluhu.

O = Pokyny sa neuvádzajú v tomto návode na obsluhu. Údržbu zverte schválenému servisnému zástupcovi.

Údržba	Každých 50 hodín alebo ročne
Vyčistite vnútorný povrch kosiaceho zariadenia. Čistite pod krytom kosiaceho zariadenia a okolo nožov.	X
Skontrolujte správny tlak v pneumatikách.	X
Pripojte produkt k Husqvarna Service Hub (HSH) a v prípade potreby vykonajte aktualizáciu firmvéru a kalibráciu.	O
Nabite batériu minimálne na 80 %. Skontrolujte stav batérie v HSH.	O
Uistite sa, či sú všetky skrutky a matice utiahnuté správnym krútiacim momentom.	O
Skontrolujte, namažte a upravte všetky káble.	O
Skontrolujte reťaz riadenia na vnútornej strane tunela rámu.	O
Namažte pedále na vnútornej strane tunela rámu.	O
Namažte sedadlo operátora.	O
Odstráňte poháňané kolesá a namažte osi kolies mazivom.	O
Namažte kosiace zariadenie a kontrolné zariadenie prítomnosti kosiaceho zariadenia.	O
Namažte otočné kolieska na kosiacom zariadení.	O
Skontrolujte čepele. Naostrite a vyvážite nože, ak je to nutné.	O
Skontrolujte a nastavte rovnobežnosť kosiaceho zariadenia.	X
Skontrolujte spínač zdvihu kosiaceho zariadenia.	O
Vykonajte kontrolu zapojenia noža a spínača OPC.	O
Skontrolujte jazdu dopredu a jazdu dozadu pri rôznych rýchlostiach.	O

Čistenie výrobku



VAROVANIE: Nepoužívajte vysokotlakovú umývačku ani parný čistič. Voda môže preniknúť do ložísk a elektrických pripojení a spôsobiť koróziu, ktorá môže viesť k poškodeniu produktu.

Produkt ihneď po použití vyčistite.

- Na čistenie použite najskôr kefu, až potom vlhkú tkaninu. Odstráňte zvyšky trávy a nečistoty na a v okolí pohonného systému a prívodu ventilátora chladenia motora.
- Výrobok vyčistite vlhkou tkaninou.
- Vodu nepoužívajte na elektrické komponenty ani na ložiská. Použitím čistiaceho prostriedku sa zvyšuje riziko poškodenia.
- Pred pripojením nabíjačky batérie k zariadeniu skontrolujte, že sú batéria i nabíjačka batérie čisté.
- Ak chcete očistiť kosiace zariadenie, nastavte ho do servisnej polohy a umyte ho vodou pomocou hadice. Uistite sa, že je vypínač v polohe „0“.

- Keď je produkt čistý, nakrátko spustite kosiace zariadenie, aby sa odstránila zvyšná voda.

Odstránenie krytov

Otvorenie a zatvorenie krytu batérie



VAROVANIE: Pred otvorením krytu batérie odstráňte náklad, ktorý je pripravený ku kolajničiam.

1. Pomocou nástroja pripraveného na kľúči vypínača uvoľníte 2 spony na prednom kryte batérie.

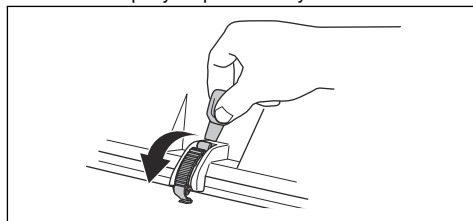

2. Zdvihnite prednú časť krytu batérie a nakloňte ju dozadu.

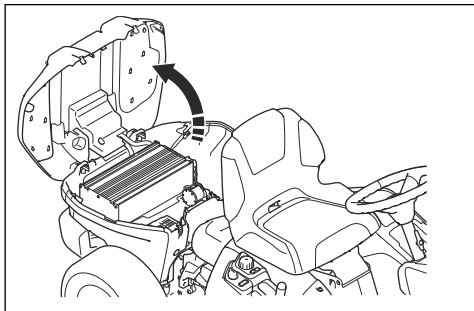

3. Pri zatváraní postupujte v opačnom poradí.

Zloženie predného krytu

1. Uvoľnite svorku na prednom kryte pomocou nástroja pripevneného na kľúči zapalovania.

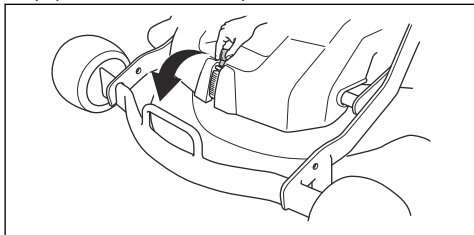

2. Odstráňte predný kryt.

Demontáž a montáž krytu rámu

1. Nakloňte sedadlo dopredu.
2. Odskrutkujte 3 skrutiek.

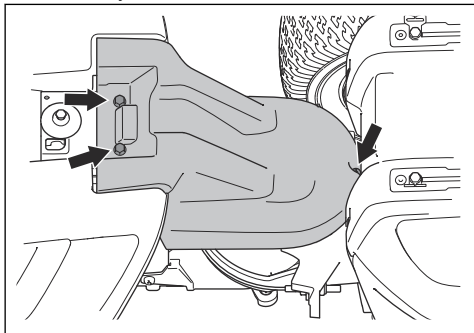

3. Zatláčajte kryt rámu dozadu a zdvihnite kryt rámu.

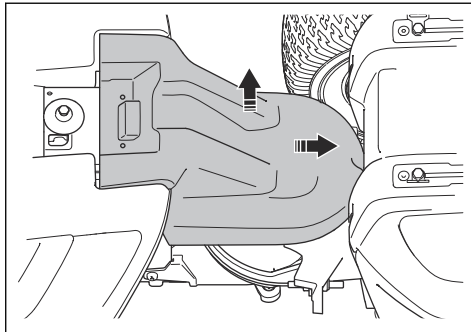

4. Pri montáži postupujte v opačnom poradí.

Kontrola laniek riadenia

Napnutie laniek riadenia sa môže časom zmenšiť. Spôsobí to zmenu nastavenia riadenia.

Skontrolujte a nastavte riadenie nasledovne:

1. Lanká riadenia sú správne utiahnuté, ak ich dokážete manuálne pohybovať v drážke na objímke riadenia o 5 mm hore alebo dole.

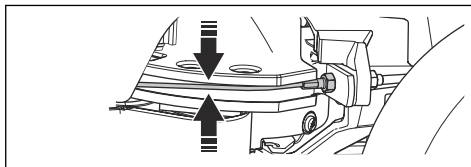

2. Ak sú lanká príliš povelané, nechajte ich nastaviť autorizovaným servisným zástupcom.

Kontrola parkovacej brzdy

1. Zaparkujte produkt na max. 10° svahu s pevným povrchom. Produkt musí zostať zapnutý.



VÝSTRAHA: Pri kontrole parkovacej brzdy produkt neparkujte na trávnom svahu.

Poznámka: Parkovacia brzda je elektrická. Parkovacia brzda sa aktivuje automaticky, keď je zariadenie v pokoji.

2. Uistite sa, že sa na displeji zobrazuje symbol parkovacej brzdy a že sa produkt nepohybuje. Ak sa produkt pohybuje, obráťte sa na servisného zástupcu predajcu Husqvarna.

Výmena poistky pre jednotku riadenia napájania

Poškodená poistka jednotky riadenia napájania sa prejaví vypáleným poistkovým vodičom.

1. Uistite sa, že spínač nabíjačky Zap./Vyp. (ON/OFF) je nastavený do polohy OFF (Vyp.) a že je nabíjačka odpojená od zariadenia. V časti *Odpojenie nabíjačky batérie na strane 134*.
2. Nastavte vypínač do polohy „0“ a vytiahnite kľúč.
3. Zložte kryt rámu. V časti *Demontáž a montáž krytu rámu na strane 140*.
4. Zatláča 4 svorky a odstráňte kryt riadiacej jednotky pohonu.

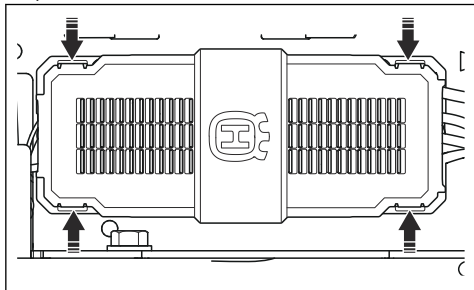

5. Vytiahnite poistku jednotky riadenia napájania z držiaka.

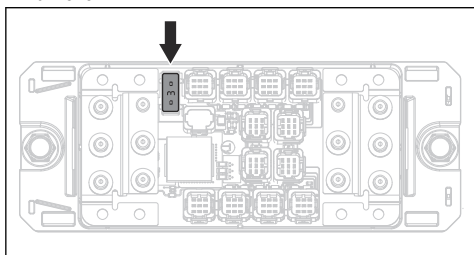

6. Vymeňte poškodenú poistku riadiacej jednotky za novú poistku rovnakého typu. V časti *Technické údaje na strane 153*.

Poznámka: Ak sa poistka pre jednotku riadenia napájanie po výmene znovu v krátkom intervale zničí, obráťte sa na Husqvarna svojho servisného predajcu.

Tlak v pneumatikách

Správny tlak vo všetkých 4 pneumatikách je 60 kPa (0,6 baru/8,5 PSI).

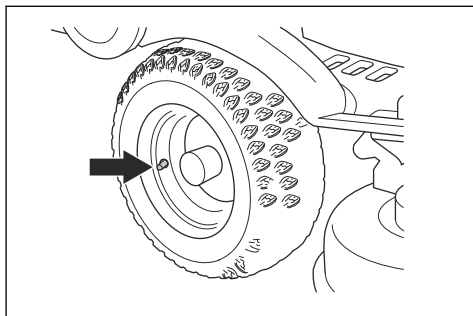

Nastavenie kosiaceho zariadenia do servisnej polohy.

1. Vykonajte kroky v časti 1 – 7 *Odstránenie a pripevnenie kosiaceho zariadenia na strane 129*.
2. Zdvíhajte kosiace zariadenie do vertikálnej polohy, kým nezaznie cvaknutie. Kosiace zariadenie sa automaticky uzamkne vo vertikálnej polohe.

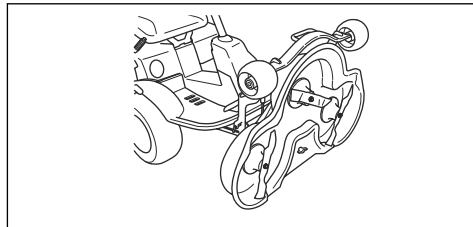

Nastavenie kosiaceho zariadenia do polohy kosenia

1. Podržte predný okraj kosiaceho zariadenia ľavou rukou.
2. Uvoľnite poistku pravou rukou.

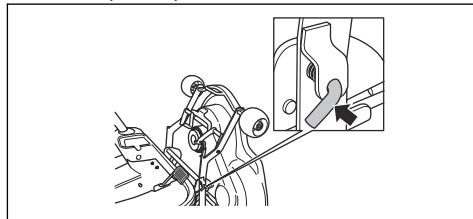

3. Sklopte kosiace zariadenie nadol a zatlačte ho až na doraz.

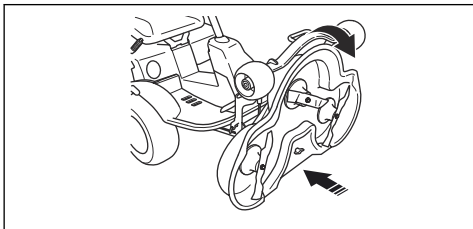

4. Pripojte kábel ku kosiacemu zariadeniu.

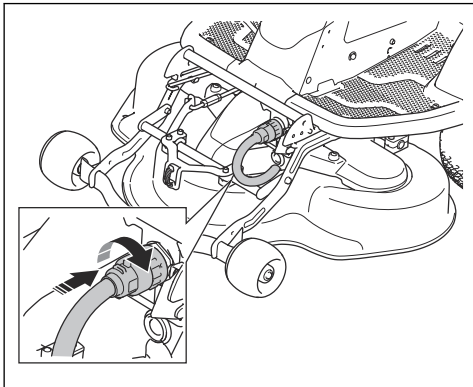

5. Zdvihnite poistku výšky rezu z držiaka poistky a vložte ju do otvoru.

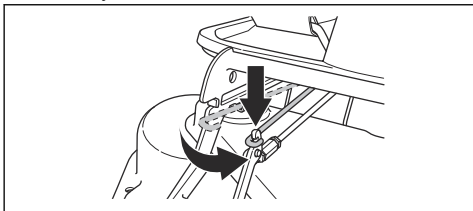

6. Nasadte predný kryt.
7. Presuňte páku výšky rezu zo servisnej polohy do jednej z polôh s číslom.

Kontrola a nastavenie prítlaku kosiaceho zariadenia

Správny prítlak zaisťuje, že kosiace zariadenie pri pohybe kopíruje povrch, ale príliš naň netlačí.

1. Skontrolujte, či je tlak vzduchu v pneumatikách 60 kPa (0,6 baru/9,0 PSI).
2. Zaparkujte s výrobkom na rovnom povrchu.
3. Spustite kosiace zariadenie do polohy kosenia.

4. Pod predný okraj kosiaceho zariadenia položte obyčajnú váhu.

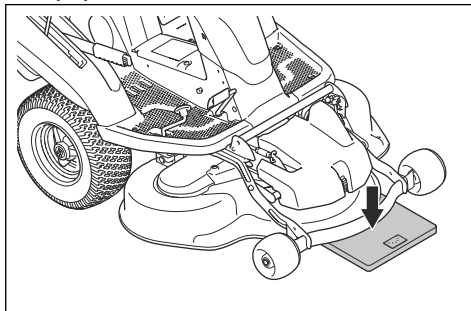

5. Medzi rám a váhu položte drevený kváder, aby ste mali istotu, že žiadnu váhu nenesú oporné kolieska.
6. Na nastavenie prítlaku otáčajte nastavovacie skrutky, ktoré sa nachádzajú za prednými kolesami na pravej a ľavej strane.
7. Otáčajte skrutky doprava alebo doľava, kým prítlak nebude na hodnote 12 až 15 kg (26,5 – 33 lb).

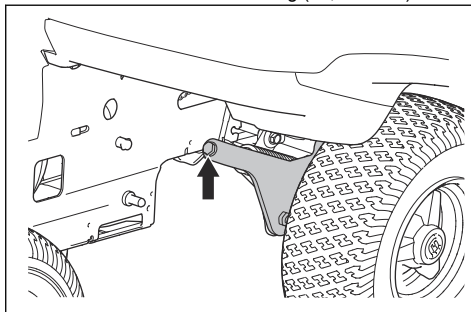

Kontrola rovnobežnosti kosiaceho zariadenia

1. Skontrolujte, že tlak vzduchu v pneumatikách je správny. V časti *Technické údaje na strane 153*.
2. Zaparkujte s výrobkom na rovnom povrchu.
3. Spustite kosiace zariadenie do polohy kosenia.
4. Nastavte páku výšky rezu do strednej polohy.

5. Zmerajte vzdialenosť medzi zemou a predným a zadným okrajom kosiaceho zariadenia. Uistite sa, že zadný okraj je o 4 – 6 mm alebo o 1/5 palca vyššie než predný okraj.

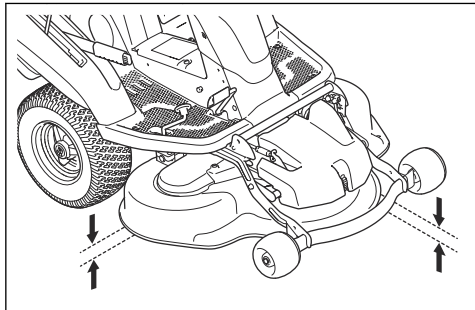

Nastavenie rovnobežnosti kosiaceho zariadenia

1. Odstráňte predný kryt.
2. Povoľte matice na zdvižnej podpere.

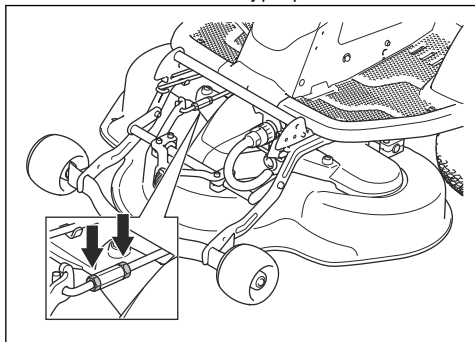

3. Otáčaním zdvižnú podporu predĺžite alebo skráťte. Predĺžte zdvižnú podporu na zdvihnutie zadného okraja krytu. Skráťte zdvižnú podporu na spustenie zadného okraja krytu.

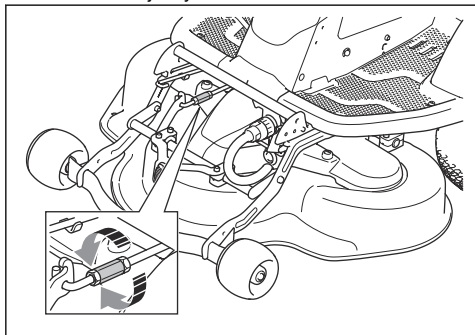

4. Po dokončení nastavenia dotiahnite matice na zdvihacej podpere.

5. Skontrolujte rovnobežnosť. V časti *Kontrola rovnobežnosti kosiaceho zariadenia na strane 142*.
6. Nasadte predný kryt.

Demontáž zarážky BioClip

- Ak chcete kosiace zariadenie Combi zmeniť tak, aby nepoužívalo funkciu BioClip, ale odhadzovalo trávu dozadu, demontujte zarážku BioClip.

Demontáž a inštalácia zarážky BioClip na kosiacom zariadení

1. Nastavte kosiace zariadenie do servisnej polohy. Pozrite si časť *Nastavenie kosiaceho zariadenia do servisnej polohy* na strane 141.
2. Odmontujte 3 skrutky, ktorými je uchytená zarážka BioClip, a vytiahnite zarážku.

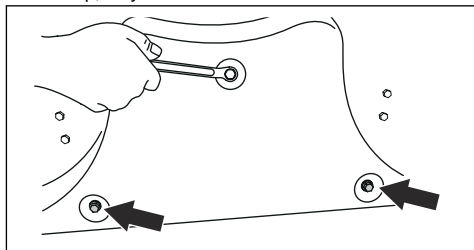

3. Do vrchného otvoru na uchytenie zarážky BioClip zaskrutkujte 1 skrutku typu M8x15 mm, aby sa predišlo poškodeniu závitov.
4. Nastavte kosiace zariadenie do polohy kosenia.
5. Pri inštalácii zarážky BioClip postupujte rovnako, ale v opačnom poradí.

Kontrola čepeľí



VAROVANIE: Poškodené alebo nesprávne vyvážené čepele môžu spôsobiť poškodenie produktu. Vymeňte poškodené čepele. S naoštrením a vyvážením tupých čepeľí vám pomôže schválený servisný zástupca.

1. Nastavte kosiace zariadenie do servisnej polohy.
2. Pohľadom skontrolujte, či nie sú čepele poškodené a či ich nie je potrebné naoštriť.

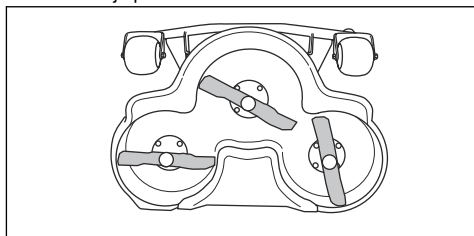

3. Skrutky nožov utiahnite na uťahovací moment 25 Nm.

Výmena nožov

1. Odmontujte kosiace zariadenie. V časti *Odstránenie a pripavenie kosiaceho zariadenia na strane 129*.
2. Zaisťte čepeľ pomocou dreveného bloku.

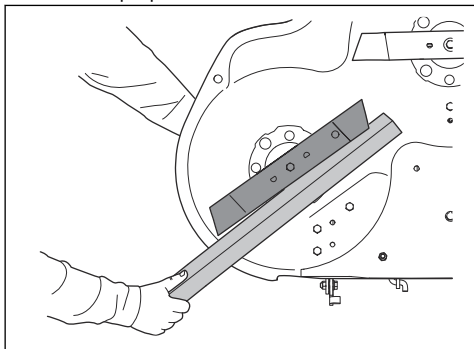

3. Uvoľnite a demontujte skrutku noža (A), podložky (B), nôž (C) a držiak noža (D).

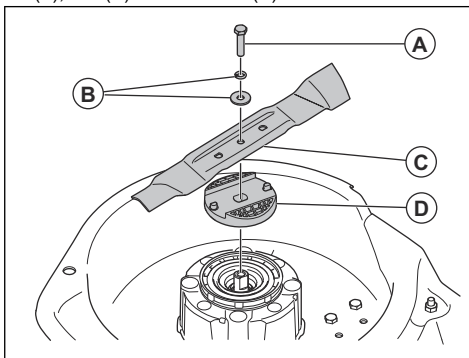

4. Pri montáži postupujte v opačnom poradí. Namontujte nový nôž ohnutými koncami v smere kosiaceho zariadenia.



VÝSTRAHA: Nesprávny typ noža môže spôsobiť odhadzovanie predmetov z kosiaceho zariadenia a vážne poranenie. Použite len nože uvedené v časti *Technické údaje na strane 153*.

Riešenie problémov

Úvod

Ak nedokážete nájsť riešenie vašich problémov v tomto návode na obsluhu, obráťte sa na servisného zástupcu predajcu Husqvarna.

Poznámka: Pred zahájením riešenia problémov produktu sa uistite, že je akumulátor nabitý. V časti *Nabíjanie batérie na strane 133*.

Plán riešenia problémov

Problém	Príčina	Akcia
Keď je vypínač prepnutý do polohy „1“, obrazovka sa nezapne.	Poistka jednotky riadenia napájania je poškodená.	Vymeňte poistku jednotky riadenia napájania podľa <i>Výmena poistky pre jednotku riadenia napájania na strane 140</i> . Ak problém pretrváva, obráťte sa na servisného zástupcu predajcu Husqvarna.
	Displej alebo kábel k zobrazovacej jednotke je poškodený.	Obráťte sa na svojho servisného predajcu Husqvarna.
	Vypínač je poškodený.	

Problém	Prčina	Akcia
Režim pohonu sa nespustí, keď stlačíte tlačidlo štart.	Nesprávny postup štartovania.	V časti <i>Zapnutie výrobku na strane 136 a Spustenie bolo zakázané na strane 122.</i>
	Tlačidlo štart bolo stlačené na menej ako 1 sekundu.	Stlačte a podržte tlačidlo štart na dobu 1 sekundy. Zvuk a/alebo zmena displeja signalizuje, že režim pohonu je zapnutý. Keď je zvuk vypnutý, signál upozornenia spustenia sa nezozve. V časti <i>Zapnutie alebo vypnutie zvukov na strane 132.</i>
	Riadiaci panel je pokazený.	Obráťte sa na svojho servisného predajcu Husqvarna.
Motory kosiaceho zariadenia sa nespustia.	Kosiace zariadenie nie je v polohe kosenia.	Nastavte kosiace zariadenie do polohy kosenia podľa postupu v časti <i>Nastavenie kosiaceho zariadenia do polohy kosenia na strane 141.</i>
	Kábel ku kosiacemu zariadeniu nie sú správne pripojené.	Pripojte kosiace zariadenie k výrobku podľa postupu v časti <i>Odstránenie a pripojenie kosiaceho zariadenia na strane 129.</i>
	Kosiace zariadenie je plné trávy.	Vyčistite kosiace zariadenie, podľa postupu v časti <i>Čistenie výrobku na strane 139.</i>
	Tráva je príliš vysoká.	Nastavte výšku kosenia podľa podmienok trávy.
	Teplota ovládacích prvkov motorov kosiaceho zariadenia je príliš vysoká.	Zastavte zariadenie a počkajte, kým sa teplota nezniží. Reštartujte po 20 minútach.
	Motory kosiaceho zariadenia sú poškodené.	Obráťte sa na svojho servisného predajcu Husqvarna.
	Ovládanie motorov kosiaceho zariadenia je poškodené.	
	Kábel ku kosiacemu zariadeniu nie je napájaný.	
Akumulátor sa nenabíja. LED kontrolky pod zásuvkou nabíjačky batérie sa nerozsvietia.	Nabíjačka batérie nie je správne pripojená k sieťovej zásuvke alebo k produktu.	V časti <i>Nabíjanie batérie na strane 133.</i>
	Spínač nabíjačky Zap./Vyp. (ON/OFF) je v polohe „OFF“ (Vyp.).	Nastavte spínač nabíjačky Zap./Vyp. (ON/OFF) do polohy „ON“ (Zap.).
	Nabíjačka akumulátora je poškodená.	Odpojte nabíjačku batérie a obráťte sa na svojho Husqvarna servisného predajcu.
	Vyskytla sa interná chyba.	
	Hlavný vypínač je poškodený.	Nabíjačku zástrčky pripájajte k sieťovej zásuvke s napätím a frekvenciou uvedenými na výkonovom štítku.





Problém	Príčina	Akcia
Akumulátor sa nenabíja. LED kontrolky pod zásuvkou nabíjačky batérie blikajú načerveno.	Teplota nie je v rozsahu nabíjacej teploty.	Počkajte, kým sa teplota batérie nevráti do povoleného teplotného rozsahu pre nabíjanie (0 – 38 °C). Pozrite sa, či sa na displeji neobjavia chybové hlásenia alebo výstražné symboly. V časti <i>Výstražné hlásenia na displeji na strane 148</i> a <i>Chybové hlásenia na displeji na strane 148</i> .
	Batéria je pokazená.	Odpojte nabíjačku batérie a obráťte sa na svojho Husqvarna servisného predajcu.
	Vyskytla sa interná chyba.	
Akumulátor sa nenabíja. LED kontrolky pod zásuvkou nabíjačky batérie ukazujú stav nabitia žltou farbou.	Teplota batérií je menšia ako 38 °C.	Uistite sa, že nabíjačka a produkt sú na mieste, ktoré je v povolenom rozsahu na teplotu nabíjania (0 – 38 °C). Ak je pripojená nabíjačka, nabíjanie sa spustí automaticky, keď je teplota batérie nižšia ako 38 °C. Ak problém pretrváva, obráťte sa na Husqvarna servisného predajcu.
Po vložení druhej batérie sa prevádzkový čas nepredĺži.	Batéria nie je správne do produktu správne nainštalovaná.	Skontrolujte, či sa na displeji zobrazuje druhá batéria. V časti <i>Ak chcete prečítať informácie o systéme na strane 132</i> . Ak sa na displeji zobrazuje len symbol 1 batérie alebo ak problém pretrváva, obráťte sa na svojho Husqvarna servisného predajcu.
Produkt generuje príliš veľa vibrácií počas kosenia.	Nože sú uvoľnené/poškodené.	Vykonať vizuálnu kontrolu. V časti <i>Kontrola čepelí na strane 143</i> . Ak problém pretrváva, obráťte sa na servisného zástupcu predajcu Husqvarna.
	Jeden alebo viac nožov nie je vyvážených.	
	Motory kosiaceho zariadenia sú uvoľnené.	
Produkt generuje vibrácie v prevádzkovom režime.	Jedno alebo viac kolies je uvoľnených.	Vykonať vizuálnu kontrolu. Ak problém pretrváva, obráťte sa na servisného zástupcu predajcu Husqvarna.
	Produkt má prasknutú pneumatiku.	
	V produkte sa nachádzajú uvoľnené skrutky.	
	Pohonný motor je uvoľnený.	

Problém	Príčina	Akcia
Výsledok kosenia je neuspokojivý.	Čepele sú tupé.	V časti <i>Kontrola čepelí na strane 143.</i>
	Tráva je dlhá alebo mokrá.	V časti <i>Zaistenie optimálnych výsledkov kosenia na strane 137.</i>
	Kosiace zariadenie nie je v rovnobežnej polohe so zemou.	V časti <i>Kontrola rovnobežnosti kosiaceho zariadenia na strane 142.</i>
	Kosiace zariadenie je upchaté trávou.	V časti <i>Čistenie výrobku na strane 139.</i>
	Tlak pneumatík sa líši na pravej a ľavej strane.	V časti <i>Tlak v pneumatikách na strane 141.</i>
	Výrobok sa používa pri príliš vysokej rýchlosti.	Obráťte sa na svojho servisného predajcu Husqvarna.
	Otáčky motora sú príliš nízke.	Obráťte sa na svojho servisného predajcu Husqvarna.

Displej – Riešenie problémov

Hlásenie kontroliek na displeji

Hlásenia kontroliek na displeji zobrazujú zapnuté funkcie alebo informácie o stave produktu. V časti *Pohľad na displej na strane 121*. Rozsvieti sa jedna alebo viac kontroliek na displeji. Ak sa zobrazí hlásenie kontroliek na displeji, produkt môže stále fungovať, ale odporúča sa vykonať niekoľko krokov.



Symboly	Meno	Príčina/činnosť
	Systémová chyba	V produkte sa vyskytla systémová chyba. Zastavte produkt a prepnite vypínač do polohy „0“. Počkajte 5 minút. Ak problém pretrváva, obráťte sa na servisného zástupcu predajcu Husqvarna.
	Chyba batérie	Batéria hlási chybu. Zastavte produkt a prepnite vypínač do polohy „0“. Pred naštartovaním počkajte 5 minút. Ak problém pretrváva, obráťte sa na servisného zástupcu predajcu Husqvarna.
	Varovanie pohonného motora	Pohonný motor sa zastavil. Možno preto, že produkt pracuje na kopci, kde je potrebný výkon príliš vysoký. Nepoužívajte v podmienkach, ktoré spôsobujú zastavenie pohonného motora.
	Chyba teploty	Produkt hlási chybu teploty. Ďalšie informácie sú uvedené v kombinácii symbolov.
	Režim zníženého výkonu	Je zapnutý režim zníženého výkonu. Režim zníženého výkonu sa automaticky nastaví, keď je úroveň nabitia nízka. Produkt nabíjajte a nepoužívajte na kopci.

Symboly	Meno	Príčina/činnosť
	Režim zníženého výkonu	Zariadenie sa automaticky nastaví na režim zníženého výkonu. Úroveň nabitia je nízka a/alebo teplota v batérii, pohonnom motore alebo riadiacej jednotke pohonného motora je príliš vysoká. V tomto režime pohonu sa nože odpoja a rýchlosť sa postupne znižuje. Ďalšie informácie sú uvedené v kombinácii symbolov.

Výstražné hlásenia na displeji

Varovné hlásenie je kombinácia žltých symbolov, ktoré sa najprv zobrazujú ako veľké symboly v strede displeja. Ak sa zobrazí výstraha, produkt môže fungovať, ale je pomalší ako zvyčajne. Ak chcete predísť chybe, produkt zastavte a počkajte, kým sa výstražné symboly nevypnú. Ak sa produkt zastaví, nemôže sa znova spustiť, kým výstražné hlásenie nezmizne z displeja.







Poznámka: Pri výstraha motora/riadiacej jednotky motora kosiaceho zariadenia zdvihnite kosiace zariadenie/príslušenstvo do prepravnej polohy, aby ste ho reštartovali alebo mohli používať.

Symboly	Meno	Príčina/činnosť
	Varovanie teploty batérie	Teplota batérie je vyššia ako doporučovaná. Kým sa teplota nezniží, zariadenie pracuje pomalšie ako zvyčajne. Zastavte produkt a počkajte, kým batéria vychladne, pred jeho opätovným naštartovaním.
	Varovanie teploty pre pohonný motor alebo riadenia pohonného motora	Teplota v pohonnom motore alebo riadiacej jednotke pohonného motora je vyššia než odporúčaná. Kým sa teplota nezniží, zariadenie pracuje pomalšie ako zvyčajne. Zastavte produkt a počkajte, kým pohonný motor vychladne, pred jeho opätovným naštartovaním.
	Výstraha teploty motora kosiaceho zariadenia alebo riadenia motora kosiaceho zariadenia	Teplota v motore kosiaceho zariadenia alebo riadiacej jednotke motora kosiaceho zariadenia je vyššia než odporúčaná. Kým sa teplota nezniží, zariadenie pracuje pomalšie ako zvyčajne. Zdvihnite kosiace zariadenie/predné príslušenstvo do prepravnej polohy a pred opätovným spustením počkajte, kým sa teplota zníži.

Chybové hlásenia na displeji

Chybové hlásenie je kombináciou červených symbolov, ktoré sa najprv zobrazujú ako veľké symboly v strede displeja. V prípade výskytu chyby sa zariadenie automaticky nastaví do režimu nečinnosti a nemôže sa spustiť, kým chyba nezhasne. Chybové hlásenia sa zobrazujú v ponuke Error (chyba). V časti *Čítanie chybových hlásení na strane 133*.

Poznámka: Pri chybách na motore/riadiacej jednotke motora kosiaceho zariadenia zdvihnite kosiace zariadenie/príslušenstvo do prepravnej polohy, aby ste ho reštartovali alebo mohli používať.

Symboly	Meno	Príčina/činnosť
	Kontrolka teploty batérie	Teplota batérie je príliš vysoká. Počkajte, kým sa teplota batérie zníži. Ak problém pretrváva, obráťte sa na servisného zástupcu predajcu Husqvarna.
	Chyba teploty pohonného motora alebo riadiacej jednotky	Teplota pohonného motora alebo riadiacej jednotky pohonného motora je príliš vysoká. Počkajte, kým sa teplota pohonného motora alebo riadiacej jednotky pohonného motora neznižuje. Ak problém pretrváva, obráťte sa na servisného zástupcu predajcu Husqvarna.
	Chyba teploty motora kosiaceho zariadenia alebo riadiacej jednotky motora kosiaceho zariadenia	Teplota motora kosiaceho zariadenia alebo riadiacej jednotky motora kosiaceho zariadenia je príliš vysoká. Zdvihnite kosiace zariadenie alebo iné predné príslušenstvo do prepravnej polohy a počkajte, kým sa teplota zníži. Ak problém pretrváva, obráťte sa na servisného zástupcu predajcu Husqvarna.
	Chyba v pohonnom motore alebo riadiacej jednotke pohonného motora	Došlo k chybe pohonného motora alebo riadiacej jednotky pohonného motora. Zastavte produkt a prepnite vypínač do polohy „0“. Pred naštartovaním počkajte 5 minút. Ak problém pretrváva, obráťte sa na servisného zástupcu predajcu Husqvarna.
	Chyba v motore kosiaceho zariadenia alebo riadiacej jednotky motora kosiaceho zariadenia	V motore kosiaceho zariadenia alebo riadiacej jednotke motora kosiaceho zariadenia sa vyskytla chyba. Zdvihnite kosiace zariadenie alebo iné predné príslušenstvo do prepravnej polohy. Ak problém pretrváva, zastavte produkt a pred spustením počkajte 5 minút. Ak problém pretrváva, obráťte sa na servisného zástupcu predajcu Husqvarna.
	Chyba vybitej batérie	Batéria je vybitá. Nabite batériu.

Hlásenia pri zakázaní spustenia

Keď nie sú splnené podmienky pre spustenie, zobrazia sa symboly zákazu spustenia. Symbol zakázaného spustenia zostane na displeji dovtedy, kým nebudú splnené podmienky pre spustenie. V časti *Zapnutie výrobu na strane 136*.

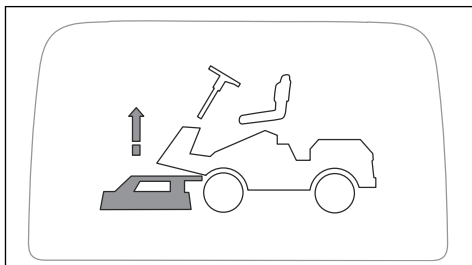

Popis	Akcia
Spustenie bolo zakázané, pretože kosiace zariadenie je v polohe kosenia.	Zdvihnute kosiace zariadenie pred spustením do prepravnej polohy. V časti <i>Zdvihnutie a spustenie kosiaceho zariadenia na strane 135.</i>

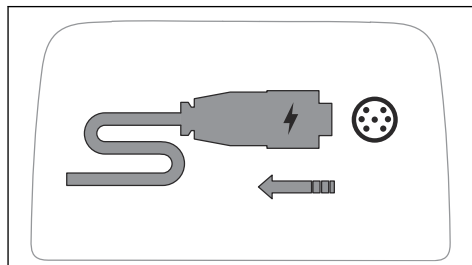

Popis	Akcia
Spustenie je zakázané, pretože nabíjačka je pripojená.	Pred spustením odpojte nabíjačku od produktu. V časti <i>Odpojenie nabíjačky batérie na strane 134.</i>

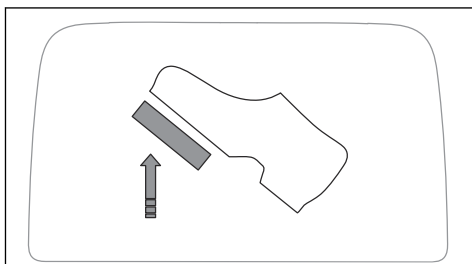

Popis	Akcia
Spustenie je zakázané, pretože sú stlačené pedále.	Pri spustení zariadenia nestláčajte pedále.

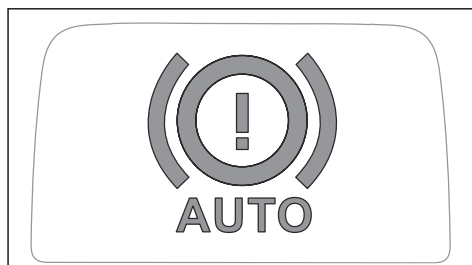

Popis	Akcia
Spustenie je zakázané, pretože systém elektrickej parkovacej brzdy je vypnutý.	Pred spustením aktivujte systém elektrickej parkovacej brzdy. V časti <i>Manuálne presúvanie výrobku na strane 136.</i>

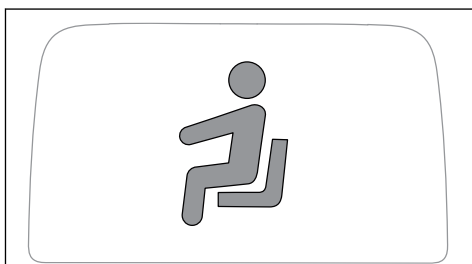

Popis	Akcia
Spustenie je zakázané, pretože operátor sa nadvihuje zo sedadla.	Operátor musí sedieť na sedadle po spustení zariadenia. V časti <i>Kontrola prítomnosti operátora (OPC) na strane 123.</i>

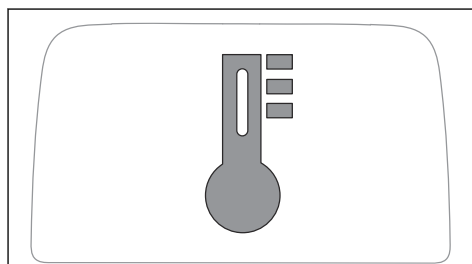

Popis	Akcia
Spustenie je zakázané, pretože došlo k chybe teploty.	V časti <i>Displej – Riešenie problémov na strane 147.</i>

Preprava, skladovanie a likvidácia

Preprava

- Produkt je ťažký a môže spôsobiť pomliaždeniny. Pri jeho nakladaní alebo vykladaní z vozidla alebo privesu postupujte opatrne.
- Na prepravu produktu používajte schválený prives.
- Pred prepravou produktu na privese alebo na cestách sa uistite, že poznáte miestne dopravné predpisy.

Postup pri ťahaní produktu

Ak chcete výrobok premiestňovať s vypnutým napájaním, automatická parkovacia brzda nesmie byť aktivovaná.

1. Dezaktivujte systém elektrickej parkovacej brzdy. V časti *Manuálne presúvanie výrobku na strane 136*.
2. Produkt ťačte len pri nízkej rýchlosti a na krátke vzdialenosti.

Bezpečné pripevnenie produktu na prepravný prives



VÝSTRAHA: Parkovacia brzda nepostačuje na zaistenie produktu počas prepravy. Produkt pevne pripevnite k privesu.

Vybavenie: 2 schválené napínacie remene a 4 kolesové klíny.

1. Pripevnite napínacie remene okolo rámu alebo zadného vozíka.
2. Dotiahnite napínacie pásy v smere zadnej a prednej časti privesu na zaistenie produktu.
3. Kolesové klíny položte pred a za zadné kolesá.

Preprava batérií

- Dodané 48 V batérie spĺňajú požiadavky právnych predpisov o nebezpečných nákladoch.
- Dodržiavajte špeciálne požiadavky na obaly a označenia pre komerčnú prepravu tretími stranami a špedičnými agentmi.
- Pred odoslaním výrobku sa poraďte s osobou s osobitým vzdelaním v oblasti nebezpečných materiálov. Dodržiavajte všetky príslušné vnútroštátne právne predpisy.
- Odhalené kontakty zaistite páskou pri vkladaní akumulátora do balenia. Batériu vložte do pevného obalu, aby sa zabránilo jej pohybu.

Skladovanie

Výrobok pripravte na uskladnenie na konci sezóny a pred dlhším než 30 dňovým uskladnením.



VÝSTRAHA: Na zníženie nebezpečenstva požiaru odstráňte z produktu trávu, listy a iné horľavé materiály. Pred uskladnením nechajte produkt vychladnúť.

- Prepnite vypínač do polohy „0“.
- Očistite výrobok, pozrite si časť *Čistenie výrobku na strane 139*. Opravte poškodené nátery, aby sa predišlo korózii.
- Na produkte skontrolujte prípadné opotrebované alebo poškodené súčiastky a dotiahnite uvoľnené skrutky a matice.
- Pred uskladnením akumulátor úplne nabite. Úroveň nabitia batérií počas skladovania nesmie klesnúť pod 50 %.

Poznámka: Batéria sa môže prepnúť do režimu spánku, keď je produkt uskladnený alebo je stav nabitia veľmi nízky. Ak chcete spustiť batériu, stlačte tlačidlo štart na 2 sekundy. Ak sa batéria nespustí, nabíjajte ju nepretržite, kým nebude úplne nabitá. Čas nabíjania je dlhší, keď je batéria v režime spánku.

- Namažte všetky mazničky, spoje a nápravy.
- Výrobok skladujte na čistom a suchom mieste. Výrobok zakryte ochrannou plachtou.

Poznámka: Plachta na ochranu výrobku počas skladovania a prepravy je k dispozícii u predajcu.

- Výrobok skladujte v uzamknutom priestore mimo dosahu detí a neoprávnených osôb.
- Výrobok a napájací zdroj skladujte na suchom mieste, ktoré je chránené pred mrazom.
- Ak budete výrobok používať, skladujte ho na mieste s teplotou prostredia medzi 0 °C/32 °F a 50 °C/122 °F. Ak výrobok nebudete používať, môžete ho skladovať na mieste s teplotou prostredia medzi -20 °C/-4 °F a 50 °C/122 °F.
- Výrobok nevystavujte slnečnému žiareniu.
- Výrobok neskladujte na miestach, kde sa môže vyskytovať statická elektrina.

Likvidácia batérie a nabíjačky batérií

Symbols na výrobku alebo na jeho obale označujú, že sa tento výrobok nesmie likvidovať ako domáci odpad. Namiesto toho sa musí odovzdať do príslušnej recyklačnej stanice pre recykliáciu elektrických a elektronických zariadení.

Zaistením správnej likvidácie tohto výrobku pomôžete zabrániť potenciálnemu negatívnemu dopadu na životné prostredie a zdravie ľudí, ktorý by inak mohol byť dôsledkom nesprávnej likvidácie tohto výrobku.

Podrobnejšie informácie o recyklácii tohto výrobku získate na mestskom úrade, od služby zaisťujúcej spracovanie domáceho odpadu alebo v predajni, kde ste výrobok zakúpili.

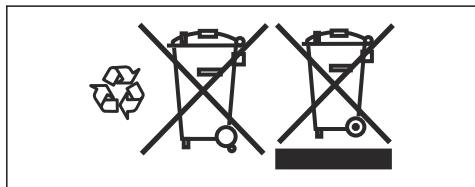

Likvidácia

- Chemikálie môžu byť nebezpečné a nesmú sa vylievat' na zem. Použité chemikálie vždy zlikvidujte v servisnom stredisku alebo v zariadení na likvidáciu odpadov.
- Keď je produkt opotrebovaný, pošlite ho predajcovi alebo do miestneho recyklačného zariadenia.
- Olej a batérie môžu mať negatívny vplyv na životné prostredie. Dodržiavajte miestne požiadavky v oblasti recyklácie a platné predpisy.
- Akumulátor nelikvidujte ako komunálny odpad.
- Akumulátor pošlite servisnému zástupcovi spoločnosti Husqvarna alebo ho zlikvidujte v zariadení na likvidáciu starých akumulátorov.

Technické údaje

Technické údaje

Rozmer	
Dĺžka bez kosiaceho zariadenia, mm	1999
Šírka bez kosiaceho zariadenia, mm	883
Dĺžka vrátane kosiaceho zariadenia, mm ²³	2296
Šírka vrátane kosiaceho zariadenia, mm ²⁴	992
Výška, mm	1128
Hmotnosť bez kosiaceho zariadenia (vrátane batérie 1), kg	186
Rázvor kolies, mm	907
Rozmery pneumatík	170/60-8
Tlak v pneumatikách, vzadu – vpredu, kPa/bar/PSI	60/0,6/8,7
Maximálny sklon, stupne °	10
Max. hmotnosť ťahaného zariadenia pri gradiente 10° v kg	110
Max. prípustná vertikálna sila na ťažnú tyč v N/kg	250/25
Max. prípustná horizontálna sila na ťažnú tyč v N/kg	250/25
Max. zaťaženie na kryte batérie, kg	25
Hnací motor	
Typ motora	Bezkefkový DC motor
Napätie, V	48
Menovitý výkon motora, kW	1,5
Max. rýchlosť motora, ot./min.	3500
Prevodovka	
Značka/model	Omnigear/Husqvarna TP400R
Mazivo	MAZIVO NLGI-00 EP
Objem maziva, l	0,6
Počet prevodov pre jazdu dopredu	–
Počet prevodov pre jazdu dozadu	–
Maximálna rýchlosť jazdy dopredu, km/h	9
Maximálna rýchlosť jazdy dozadu, km/h	5
Elektrický systém	
Typ	48 V, jednosmerný, záporné uzemnenie

²³ Merané s kosiacim zariadením Combi 94i

²⁴ Merané s kosiacim zariadením Combi 94i

Hlavná poistka, A	80
Poistka kosiaceho zariadenia, A	80
Poistka pre jednotku riadenia napájania, A/V	3 / 58
Emisie hluku ²⁵	
Nameraná úroveň hlučnosti dB(A)	95
Zaručená úroveň hlučnosti dB(A)	96
Úrovně hlučnosti ²⁶	
Hladina akustického tlaku pri uchu operátora, dB(A)	78
Úrovně vibrácií ²⁷	
Úroveň vibrácií na volante, m/s ²	0,1
Úroveň vibrácií v sedadle, m/s ²	0,2
Kosiace zariadenie	
Typ	Combi 94i
	Combi 103i

Kosiace zariadenie	Combi 94i	Combi 103i
Šírka rezu, mm	989	1081
Výkon motora kosiaceho zariadenia, kW	3x0.9	3x0.9
Výška rezu, 10 polôh, mm	25 – 75	25 – 75
Dĺžka noža, mm	359	389
Nôž		
Objednávacie číslo	598 88 55-10	536 15 76-10



VÝSTRAHA: Používanie kosiaceho zariadenia, ktoré nie je schválené pre tento produkt, môže spôsobiť odhadzovanie predmetov vysokou rýchlosťou a vážne

poranenie. Nepoužívajte iné kosiace zariadenie okrem typov, ktoré sú uvedené v tomto návode na obsluhu.

²⁵ Hladina hluku meraná ako akustický tlak (L_{WA}) v súlade s európskou smernicou 2000/14/ES.

²⁶ Hladina akustického tlaku podľa smernice EN ISO 5395. Uvádzané údaje pre hladinu akustického tlaku majú typický štatistický rozptyl (štandardnú odchýlku) 1,2 dB(A).

²⁷ Úroveň vibrácií podľa smernice EN ISO 5395. Uvádzané údaje pre úroveň vibrácií majú typický štatistický rozptyl (štandardnú odchýlku) 0,2 m/s² (volant) a 0,8 m/s² (sedadlo).

Údaje o rádiovýkvenčnej energii

	R 200iX
Frekvenčný rozsah, MHz	2402–2480
Výstupný výkon ²⁸ , dBm	-7.0

Schválené batérie

Používajte len originálne batérie určené pre tento produkt.

Batéria	EM-5240Li
Objednávacie číslo	598 84 43-01
Typ	Lítium-iónová
Kapacita batérie, Ah	38,5
Menovité napätie, V	50,4
Hmotnosť, kg/lb	17/38

Schválené nabíjačky akumulátorov

Nabíjačka batérie	PS 300C
Vstupné napätie, V	220 – 240
Vstupný prúd, A	1,8
Frekvencia, Hz	50
Výkon, W	300
Výstupné napätie, V	58
Výstupný prúd, A	5,3

Servis

Servis

Vždy používajte originálne náhradné diely.

Každý rok absolvujte prehliadku v autorizovanom servisnom stredisku na zaistenie bezpečného a optimálneho fungovania počas hlavnej sezóny. Najlepší čas na vykonanie servisu alebo generálnej opravy produktu je obdobie mimo hlavnej sezóny.

Pri odosielaní objednávky náhradných dielov poskytnite informácie o roku zakúpenia, modeli, type a výrobnom čísle.

²⁸ Nameraný pri 2402 MHz.

Vyhlasenie o zhode

Vyhlasenie o zhode EÚ

My, spoločnosť **Husqvarna AB**, SE-561 82 Huskvarna, Švédsko, tel.: +46-36-146500, vyhlasujeme s plnou zodpovednosťou, že výrobok:

Popis	Pojazdná kosačka na trávnik
Značka	Husqvarna
Typ/model	R 200iX
Identifikácia	Výrobné čísla od roku 2023 a novšie

plne spĺňa nasledujúce smernice a nariadenia EÚ:

Smernice/Nariadenia	Popis
2006/42/ES	„o strojových zariadeniach“
2014/53/EÚ	„o rádiových zariadeniach“
2000/14/ES	„týkajúca sa emisie hluku v prostredí pochádzajúceho zo zariadení používaných vo voľnom priestranstve“
2011/65/EÚ	„o obmedzení používania určitých nebezpečných látok v elektrických a elektronických zariadeniach“

a že sa pri ňom uplatňujú nasledujúce normy a technické špecifikácie: EN ISO 12100:2010, EN ISO 13849-1:2015, EN ISO 13849-2:2012, EN ISO 5395-1:2013+A1:2018, EN ISO 5395-3:2013+A1:2017+A2:2018, EN ISO 14982:2009, EN 61000-6-2:2005, EN 61000-6-3:2007+A1:2011+AC:2012, ETSI EN 300 328 V2.2.2, ETSI EN 301 489-1 V1.9.2, ETSI EN 301 489-17 V3.2.4, EN 50665:2017, EN IEC 63000:2018 .



Notifikovaný orgán: 0404, RISE SMP Svensk Maskinprovning AB, Box 4053, SE-904 03 Umeå, Sweden osvedčil zhodu so smernicou Rady 2000/14/ES, posudzovanie zhody: príloha VI.

Informácie týkajúce sa emisii hluku nájdete v časti *Technické údaje na strane 153.*

Huskvarna, 2023-04-11

Claes Losdal, Manažér vývoja/Produkty pre záhradu, Husqvarna AB

Zodpovedný za technickú dokumentáciu

Registrované ochranné známky

Slovné označenie *Bluetooth®* a súvisiace logá sú registrované ochranné známky spoločnosti *Bluetooth SIG, inc.* a každé použitie takýchto značiek spoločnosťou Husqvarna vychádza z licencie.

Husqvarna®

www.husqvarna.com

Eredeti útmutatás
Oryginalne instrukcje
Původní pokyny
Pôvodné pokyny

1143286-50



2023-03-29